

بِسْمِ اللّٰهِ الرَّحْمٰنِ الرَّحِیْمِ

# طراحی و دوخت لباس زنانه (ویژه دختران)

رشته طراحی و دوخت

گروه هنر

شاخه فنی و حرفه‌ای

پایه دهم دوره دوم متوسطه



وزارت آموزش و پرورش  
سازمان پژوهش و برنامه‌ریزی آموزشی



- نام کتاب:** طراحی و دوخت لباس زنانه (ویژه دختران) - ۲۱۰۵۸۳
- پدیدآورنده:** سازمان پژوهش و برنامه‌ریزی آموزشی
- مدیریت برنامه‌ریزی درسی و تألیف:** دفتر تألیف کتاب‌های درسی فنی و حرفه‌ای و کار دانش
- شناسه افزوده برنامه‌ریزی و تألیف:** فاطمه صنعتی، آمنه شیخ، صغری اسدی، معصومه فاطمی و فاطمه آذرباش (اعضای شورای برنامه‌ریزی)
- مدیریت آماده‌سازی هنری:** فاطمه صنعتی و سحر امام‌جمعه‌زاده (اعضای گروه تألیف)
- شناسه افزوده آماده‌سازی:** اداره کل نظارت بر نشر و توزیع مواد آموزشی
- نشانی سازمان:** ایمان اوجیان (طراح یونیفورم) - ایرج جوادی (طراح آیگون) - سمیه نصری (طراح جلد)
- سحر امام‌جمعه‌زاده و الهام قاسمی موقر (تصویرسازی طراحی لباس)
- فاطمه رئوف‌پی و سیدمرتضی میرمجیدی (رسام) - امیرحسین متینی (صفحه‌آرا)
- تهران: خیابان ایرانشهر شمالی - ساختمان شماره ۴ آموزش و پرورش (شهیدموسوی)
- تلفن: ۹-۸۸۸۳۱۱۶۱، دورنگار: ۸۸۳۰۹۲۶۶، کد پستی: ۱۵۸۴۷۴۷۳۵۹
- وب‌گاه: [www.irtextbook.ir](http://www.irtextbook.ir) و [www.chap.sch.ir](http://www.chap.sch.ir)
- ناشر:** شرکت چاپ و نشر کتاب‌های درسی ایران: تهران - کیلومتر ۱۷ جاده مخصوص کرج - خیابان ۶۱ (دارو پخش)
- تلفن: ۵-۴۴۹۸۵۱۶۱، دورنگار: ۴۴۹۸۵۱۶۰، صندوق پستی: ۱۳۹-۳۷۵۱۵
- چاپخانه:** شرکت چاپ و نشر کتاب‌های درسی ایران «سهامی خاص»
- سال انتشار و نوبت چاپ:** چاپ اول ۱۳۹۵

کلیه حقوق مادی و معنوی این کتاب متعلق به سازمان پژوهش و برنامه‌ریزی آموزشی وزارت آموزش و پرورش است و هرگونه استفاده از کتاب و اجزای آن به صورت چاپی و الکترونیکی و ارائه در پایگاه‌های مجازی، نمایش، اقتباس، تلخیص، تبدیل، ترجمه، عکس برداری، نقاشی، تهیه فیلم و تکثیر به هر شکل و نوع بدون کسب مجوز ممنوع است و متخلفان تحت پیگرد قانونی قرار می‌گیرند.

این کتاب غیر قابل استناد می باشد



ملت شریف ما اگر در این انقلاب بخواهد پیروز شود باید دست از آستین برآرد و به کار بپردازد. از متن دانشگاه‌ها تا بازارها و کارخانه‌ها و مزارع و باغستان‌ها تا آنجا که خودکفا شود و روی پای خود بایستد.

امام خمینی (قدس سره الشریف)

### فصل اول – الگوسازی شلوار

- ۲..... شایستگی طراحی شلوار
- ۲۳..... ارزشیابی شایستگی طراحی شلوار
- ۲۵..... شایستگی ترسیم الگوی اساس شلوار
- ۹۹..... ارزشیابی شایستگی ترسیم الگوی اساس شلوار

### فصل دوم – مدل سازی شلوار

- ۱۰۲..... شایستگی مدل سازی شلوار
- ۱۷۳..... ارزشیابی شایستگی مدل سازی شلوار

### فصل سوم – دوخت شلوار

- ۱۷۶..... شایستگی دوخت شلوار
- ۱۸۹..... ارزشیابی شایستگی دوخت شلوار

### فصل چهارم – الگوسازی بلوز

- ۱۹۲..... شایستگی ترسیم الگوی اساس بالاتنه
- ۲۵۵..... ارزشیابی شایستگی ترسیم الگوی اساس بالاتنه
- ۲۵۷..... شایستگی ترسیم الگوی اساس آستین
- ۲۸۰..... ارزشیابی شایستگی ترسیم الگوی اساس آستین

### فصل پنجم – دوخت بلوز

- ۲۸۴..... شایستگی دوخت بلوز
- ۳۱۶..... ارزشیابی شایستگی دوخت بلوز
- ۳۱۸..... منابع و مآخذ

این کتاب غیر قابل استناد می باشد

شرایط در حال تغییر دنیای کار در مشاغل گوناگون، توسعه فناوری‌ها و تحقق توسعه پایدار، ما را بر آن داشت تا برنامه‌های درسی و محتوای کتاب‌های درسی را در ادامه تغییرات پایه‌های قبلی براساس نیاز کشور و مطابق با رویکرد سند تحول بنیادین آموزش و پرورش و برنامه درسی ملی جمهوری اسلامی ایران در نظام جدید آموزشی بازطراحی و تألیف کنیم. مهم‌ترین تغییر در کتاب‌ها، آموزش و ارزشیابی مبتنی بر شایستگی است. شایستگی، توانایی انجام کار واقعی بطور استاندارد و درست تعریف شده است. توانایی شامل دانش، مهارت و نگرش می‌شود. در رشته تحصیلی - حرفه ای شما، چهار دسته شایستگی در نظر گرفته است:

۱. شایستگی‌های فنی برای جذب در بازار کار مانند توانایی ترسیم الگوهای لباس زنانه
  ۲. شایستگی‌های غیر فنی برای پیشرفت و موفقیت در آینده مانند نوآوری و مصرف بهینه
  ۳. شایستگی‌های فناوری اطلاعات و ارتباطات مانند کار با نرم افزارها
  ۴. شایستگی‌های مربوط به یادگیری مادام‌العمر مانند کسب اطلاعات از منابع دیگر
- بر این اساس دفتر تألیف کتاب‌های درسی فنی و حرفه‌ای و کاردانش مبتنی بر اسناد بالادستی و با مشارکت متخصصان برنامه‌ریزی درسی فنی و حرفه‌ای و خبرگان دنیای کار مجموعه اسناد برنامه درسی رشته‌های شاخه فنی و حرفه‌ای را تدوین نموده‌اند که مرجع اصلی و راهنمای تألیف کتاب‌های درسی هر رشته است.
- این کتاب دومین کتاب کارگاهی است که ویژه رشته «طراحی و دوخت» تألیف شده است و شما در طول دو سال تحصیلی پیش رو چهار کتاب کارگاهی و با شایستگی‌های متفاوت را آموزش خواهید دید. کسب شایستگی‌های این کتاب برای موفقیت در شغل و حرفه برای آینده بسیار ضروری است. هنرجویان عزیز سعی نمایید؛ تمام شایستگی‌های آموزش داده شده در این کتاب را کسب و در فرآیند ارزشیابی به اثبات رسانید.

کتاب درسی «طراحی و دوخت لباس زنانه» شامل پنج پودمان است و هر پودمان دارای یک یا چند واحد یادگیری است و هر واحد یادگیری از چند مرحله کاری تشکیل شده است. شما هنرجویان عزیز پس از یادگیری هر پودمان می‌توانید شایستگی‌های مربوط به آن را کسب نمایید. هنرآموز محترم شما برای هر پودمان یک نمره در سامانه ثبت نمرات منظور می‌نماید و نمره قبولی در هر پودمان حداقل ۱۲ می‌باشد.

همچنین علاوه بر کتاب درسی شما امکان استفاده از سایر اجزاء بسته آموزشی که برای شما طراحی و تالیف شده است، وجود دارد. یکی از این اجزای بسته آموزشی کتاب همراه هنرجو می‌باشد که برای انجام فعالیت‌های موجود در کتاب درسی باید استفاده نمایید. کتاب همراه خود را می‌توانید هنگام آزمون و فرایند ارزشیابی نیز همراه داشته باشید. سایر اجزای بسته آموزشی دیگری نیز برای شما در نظر گرفته شده است که با مراجعه به وبگاه رشته خود با نشانی [www.tvoccd.medu.ir](http://www.tvoccd.medu.ir) می‌توانید از عناوین آن مطلع شوید.

فعالیت‌های یادگیری در ارتباط با شایستگی‌های غیرفنی از جمله مدیریت منابع، اخلاق حرفه‌ای، حفاظت از محیط زیست و شایستگی‌های یادگیری مادام‌العمر و فناوری اطلاعات و ارتباطات همراه با شایستگی‌های فنی طراحی و در کتاب درسی و بسته آموزشی ارائه شده است. شما هنرجویان عزیز کوشش نمایید این شایستگی‌ها را در کنار شایستگی‌های فنی آموزش ببینید، تجربه کنید و آنها را در انجام فعالیت‌های یادگیری به کار گیرید.

رعایت نکات ایمنی، بهداشتی و حفاظتی از اصول انجام کار است لذا توصیه‌های هنرآموز محترمتان در خصوص رعایت مواردی که در کتاب آمده است، در انجام کارها جدی بگیرید. امیدواریم با تلاش و کوشش شما هنرجویان عزیز و هدایت هنرآموزان گرامی، گام‌های مؤثری در جهت سربلندی و استقلال کشور و پیشرفت اجتماعی و اقتصادی و تربیت مؤثری شایسته جوانان برومند میهن اسلامی برداشته شود.

**دفتر تألیف کتاب‌های درسی فنی و حرفه‌ای و کاردانش**

## سخنی با هنرآموزان گرامی

در راستای تحقق اهداف سند تحول بنیادین آموزش و پرورش و برنامه درسی ملی جمهوری اسلامی ایران و نیازهای متغیر دنیای کار و مشاغل، برنامه درسی رشته «طراحی و دوخت» طراحی و بر اساس آن محتوای آموزشی نیز تألیف گردید. کتاب حاضر از مجموعه کتاب‌های کارگاهی می باشد که برای سال دهم تدوین و تألیف گردیده است این کتاب دارای ۵ پودمان است که هر پودمان از یک یا چند واحد یادگیری تشکیل شده است. همچنین ارزشیابی مبتنی بر شایستگی از ویژگی‌های این کتاب می باشد که در پایان هر پودمان شیوه ارزشیابی آورده شده است. هنرآموزان گرامی می‌بایست برای هر پودمان یک نمره در سامانه ثبت نمرات برای هر هنرجو ثبت کنند. نمره قبولی در هر پودمان حداقل ۱۲ می باشد و نمره هر پودمان از دو بخش تشکیل می گردد که شامل ارزشیابی پایانی در هر پودمان و ارزشیابی مستمر برای هر یک از پودمان‌ها است. از ویژگی‌های دیگر این کتاب طراحی فعالیت‌های یادگیری ساخت یافته در ارتباط با شایستگی‌های فنی و غیرفنی از جمله مدیریت منابع، اخلاق حرفه‌ای و مباحث زیست محیطی است. این کتاب جزئی از بسته آموزشی تدارک دیده شده برای هنرجویان است که لازم است از سایر اجزاء بسته آموزشی مانند کتاب همراه هنرجو، نرم افزار و فیلم آموزشی در فرایند یادگیری استفاده شود. کتاب همراه هنرجو در هنگام یادگیری، ارزشیابی و انجام کار واقعی مورد استفاده قرار می گیرد. شما می‌توانید برای آشنایی بیشتر با اجزای بسته یادگیری، روش‌های تدریس کتاب، شیوه ارزشیابی مبتنی بر شایستگی، مشکلات رایج در یادگیری محتوای کتاب، بودجه بندی زمانی، نکات آموزشی شایستگی‌های غیرفنی، آموزش ایمنی و بهداشت و دریافت راهنما و پاسخ فعالیت‌های یادگیری و تمرین‌ها به کتاب راهنمای هنرآموز این درس مراجعه کنید.

کتاب شامل پودمان‌های ذیل است:

پودمان اول با عنوان «الگو سازی شلوار زنانه» که ابتدا مهارت طراحی فیگور اندام با رعایت کلیه نکات اصلی شامل تناسبات، حرکات، عضلات چهره و مو و چگونگی شکل‌گیری خطوط مدل شلوار آموزش داده می‌شود و سپس در ادامه آن ترسیم الگوهای اساس با استفاده از اندازه‌های شخصی بر اساس سفارش مشتری و مطابق استاندارد متد مولر را انجام می‌دهند. پودمان دوم با عنوان «مدل سازی شلوار»، در ابتدا به مهارت تبدیل الگوهای اساس شلوار به مدل‌های مختلف زنانه بر اساس سفارش مشتری آموزش داده می‌شود و سپس با اندازه‌های شخصی و مطابق استاندارد مدل سازی شلوار با متد متداول را انجام می‌دهند.

پودمان سوم با عنوان «دوخت شلوار»، در ابتدا با مهارت چیدمان الگو روی پارچه آموزش داده می‌شود سپس مهارت دوخت قسمت‌های مختلف شلوار شامل: نوار کمری، پیلی، جیب، چین، لیفه متناسب با نوع و جنس پارچه و مدل شلوار انجام می‌شود.

پودمان چهارم با عنوان «الگو سازی بلوز زنانه»، در ابتدا مهارت اندازه‌گیری قسمت‌های مختلف بالاتنه آموزش داده می‌شود و سپس ترسیم الگوی اساس اولیه بالاتنه آستین و چگونگی رفع عیوب قسمت‌های اندام (بالاتنه) را انجام می‌دهند.

پودمان پنجم با عنوان «دوخت بلوز»، در ابتدا با مهارت دوخت یقه‌های ساده خطی و اتصال سجاف آنها آموزش داده شده سپس دوخت قسمت‌های مختلف بلوز انجام می‌دهند.

امید است که با تلاش و کوشش شما همکاران گرامی اهداف پیش‌بینی شده برای این درس محقق گردد.

دفتر تألیف کتاب‌های درسی فنی و حرفه‌ای و کار دانش



## فصل ۱

# الگوسازی شلوار

## شایستگی طراحی شلوار

### آیا تاکنون به وظایف الگوساز شلوار زنانه دقت کرده‌اید؟

- برای کسب مهارت پُز و فیگور اندام چه نکاتی را باید رعایت کرد؟
- آیا توجه به نکات ریز و دقیق شدن در جزئیات طراحی شلوار، ما را در ارائه طرحی کامل یاری می‌کند؟
- خطوط اصلی بکار رفته در طراحی شلوار کدام خطوط هستند؟
- در طراحی انواع مدل‌های شلوار به چه شاخصه‌هایی باید توجه کرد؟
- ترکیب کلی در طراحی یک مدل شلوار چیست؟
- در ترسیم فنی مدل شلوار، چه ویژگی‌هایی از مدل شلوار بیشتر آشکار می‌شود؟

### استاندارد عملکرد

طراحی شلوار با استفاده از آناتومی اندام (مانکن)، رعایت نسبت‌های طراحی و عرض اندام نسبت به سر و شکل‌گیری خطوط لباس با توجه به نمایش حجم و حرکات.

برای دانلود رایگان سوالات استخدامی هنرآموز طراحی و دوخت، اینجا بزنید

## مقدمه

پس از فراگرفتن چند فیگور بصورت خطی، سطحی و حجمی، اکنون برای شما طراحی یک مانکن، با فیگور جدیدتر راحت تر است. توجه به ایستایی و تعادل مانکن و ایجاد توازن در فیگورهای مختلف بسیار اهمیت دارد. حرکت دستها، پاها و هماهنگی آنها با حرکت بالاتنه در ایجاد ترکیب بندی زیبا و متعادل از نکات مورد توجه در طراحی مانکن است.

یک تمرین ساده می تواند ذهنیت شما را نسبت به این مهم یاری کند. فیگورهای مختلفی از جمله فیگورهایی که در کتاب بهش ما پیشنهاد شده را در مقابل آینه به خود بگیرید و به تعادل بدن خویش توجه کنید. سپس با حرکت دادن یکی از دستها و یا پاها، فیگور جدیدی از خود بسازید. دقت کنید که تعادل و تناسب داشتن فیگور مناسب با مدل شلوار یکی از اهداف تحصیلی است.

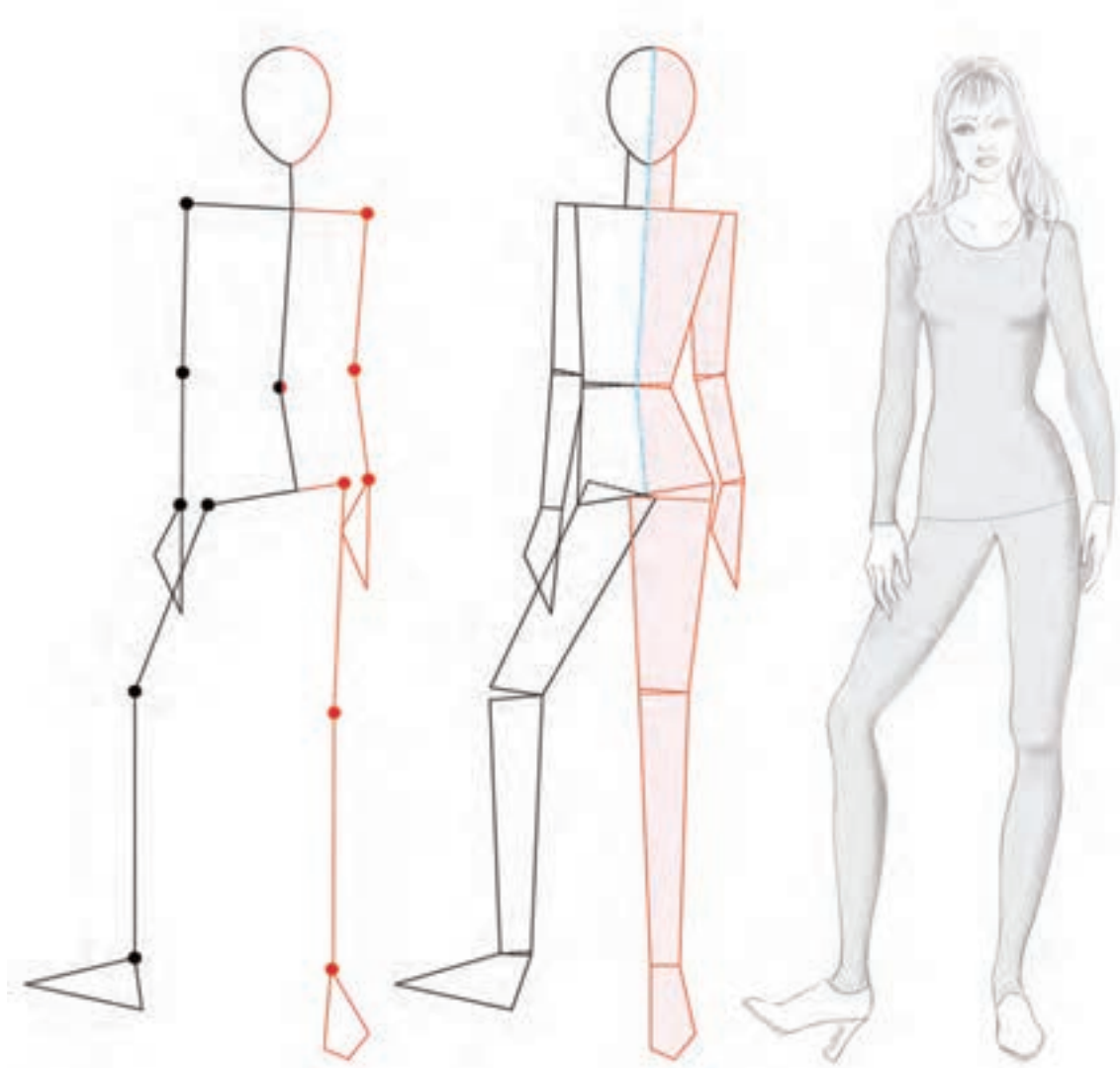

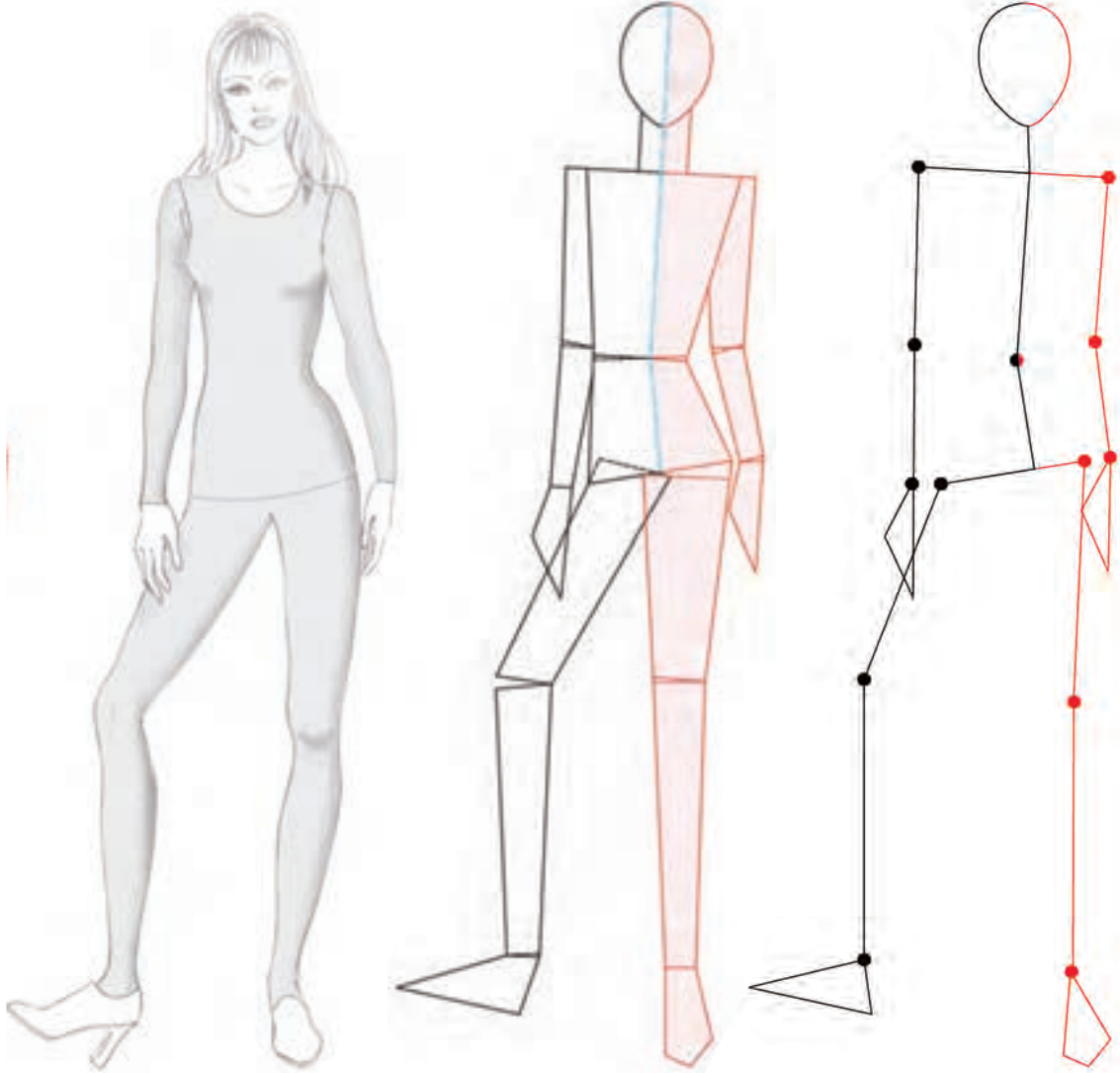

- از فیگورها و پزهایی با حرکت بیشتر استفاده کنید.
- توجه به حرکت بالاتنه و هماهنگی حرکت دست و پا با نوع فیگور را ببینید.
- طراحی اولیه با نقطه و خط، سپس طراحی سطح و در پایان حجم عضلات بدن به مانکن شکل می دهد.
- به جزئیات و ریزه کاری های چهره توجه بیشتر کنید و مدل مو و مدل کفش را مناسب با نوع شلواری که انتخاب کرده اید طراحی کنید.
- هنگام طراحی فیگور جدید، تعادل آنها را مورد توجه قرار دهید.

## طراحی چهره در حالت تمام رخ

◀ تناسبات اولیه چهره و تقسیم بندی آن را مجدداً مرور کنید.

■ تقسیم بندی اجزایی چهره را روی مانکن طراحی کنید.



◀ مدل مو را در نظر گرفته و خطوط کلی فرم مو را طراحی کنید.

■ در ابتدا خطوطی که از محل رستنگاه مو قرار گرفته را طراحی کنید.

طراحی مویی که از روی صورت عبور می کند را طراحی کنید.



◀ خطوطی که برای محیط خارجی طراحی مو استفاده می شود، باید خطوط آزاد باشد، به این معنی که نوک مداد در قسمت انتهای مو رها شود تا خط مو طبیعی تر بنظر آید.

■ نیازی به طراحی کردن همه جزئیات (تارهای مو) نیست، بلکه خطوط اصلی که نشان دهنده مدل موست، کفایت می کند.



## طراحی چهره در حالت تمام رخ



- ◀ مانند دفعه قبلی ابتدا فرم اصلی و بعد تناسبات اجزاء چهره را مورد توجه قرار دهید.
- به قرینه قرار دادن اجزاء چهره از خط مرکزی چهره توجه کنید.



- ◀ طراحی حرکت و جهت موها را از محل رویش مو شروع کنید.
- پیچ و خم موها را با توجه به مدل طراحی کنید.



- ◀ دسته‌های مو که در کنار صورت قرار گرفته را طراحی کنید.
- دقت کنید که در کدام قسمتها مو پرپشت تر و تیره تر طراحی می‌شود.
- چهره را کامل کرده و سعی کنید که تناسبات چهره را تمرین کنید.

پس کشیدن این مدل موها، کتاب را بسته و سعی کنید با به یاد آوردن جزئیات چهره و مو دوباره همان چهره را طراحی کنید. (این کار به شما کمک می‌کند که مدل‌های مو در ذهن شما جای بگیرد).

فعالیت  
عملی



## طراحی پا و کفش در حالت نیم رخ و تمام رخ



◀ کفش پاشنه‌دار پشت باز که مقداری از پاشنه پا در آن دیده می شود.



◀ کفش اسپرت با پاشنه متوسط دقت کنید پاشنه و کفه کفش یکسره است.



◀ کفش تخت (بدون پاشنه) توجه به ارتفاع پاشنه، شیب کف کفش را به ما نشان می دهد، به تصویر کلی کفش دقت کرده، خطوط اصلی (شیب، لبه، رویه و پاشنه کفش) را طراحی کنید.

- سعی کنید جزئیات هر کفش را با توجه به مدل و کاربرد آن به ذهن بسپارید.
- با توجه به مدل کفش، مدل آن را از رو به رو نیز طراحی کنید.



■ با توجه به فرم حرکتی بالاتنه، دستها و پاهای مانکن را کامل کنید.

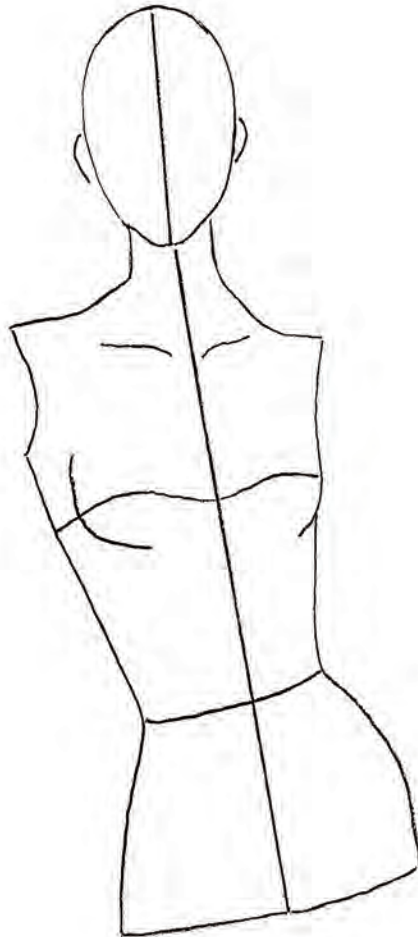

در طراحی به این نکات دقت کنید:

- ۱- حفظ تعادل و توازن
- ۲- ترسیم خط ایستایی اندام
- ۳- ترسیم خطوط اندام (آرنج - زانو - پایه پا و ...)





■ بر اساس تصاویر زیر، طرحهای کفش را ترسیم کنید.



■ تصاویر کفشهای تمرین قبل را، روی مانکن از دید رو به رو و نیم رخ طراحی کنید.

■ با توجه به مدل موهایی که یاد گرفته‌اید، مدل‌های جدیدی از مو را طراحی کنید.  
■ تناسبات چهره را رعایت کنید.

## شلوار راسته

■ به شلوار اولیه، راسته یا فرم H می گویند، در حقیقت شلوار راسته دو استوانه است که در قسمت بالا (فاق شلوار) به هم متصل شده است و گشادی قسمت کمر آن با ساسون، چین و یا پیلی اندازه کمر می شود.

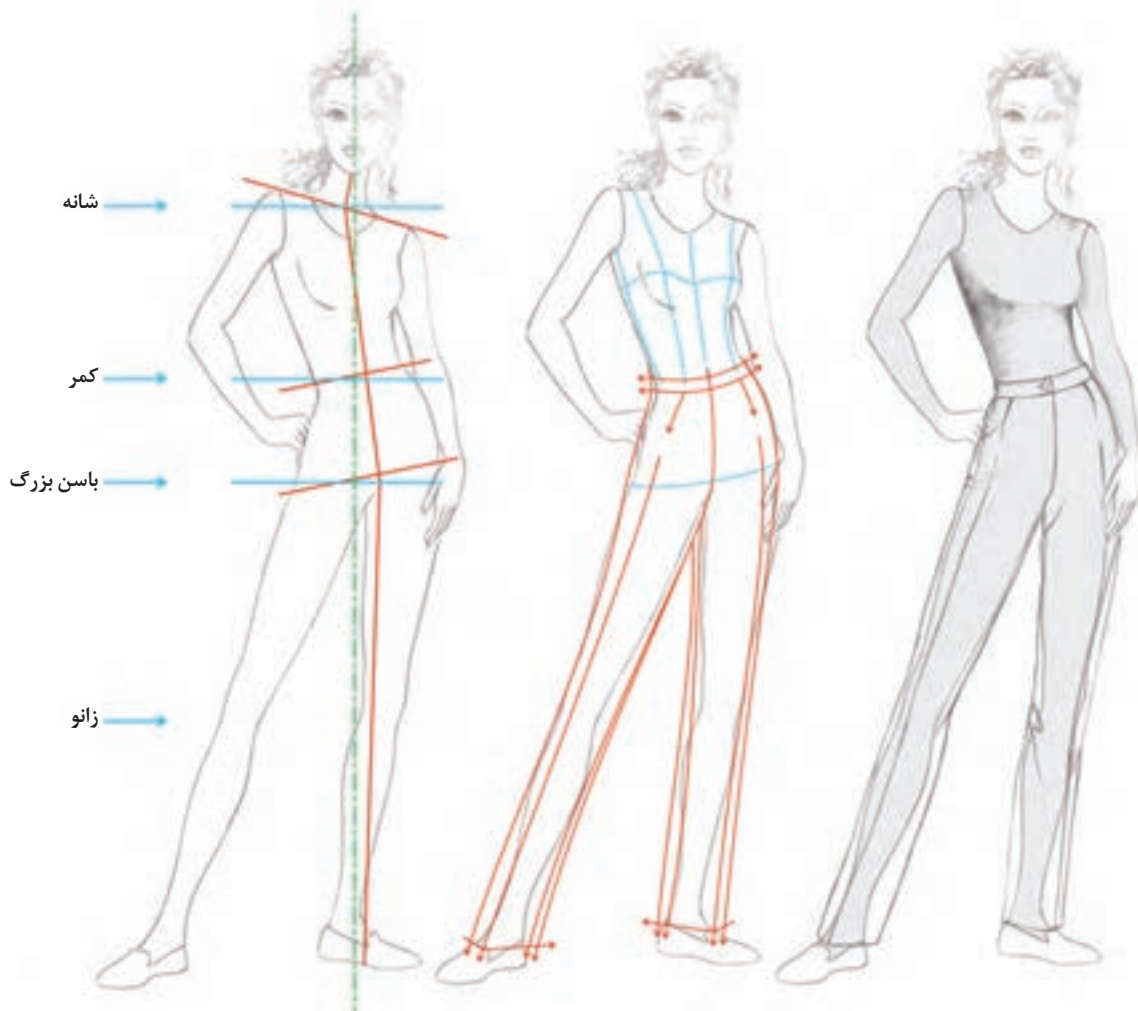

■ به قرارگیری شلوار بر روی اندام توجه کنید.

- روی اساس مانکن یک حرکت مناسب با شلوار راسته طراحی کنید.
- چند مدل نوار کمر را برای شلوار راسته طراحی کنید.



## شلوار راسته - پیژاما

این مدل شلوار از مجموعه شلوارهای راسته می باشد، با این تفاوت که گشادی ناحیه کمر بوسیله کش دوزی، یا لیفه و بند جمع می شود و بیشتر حالت غیر رسمی دارد.

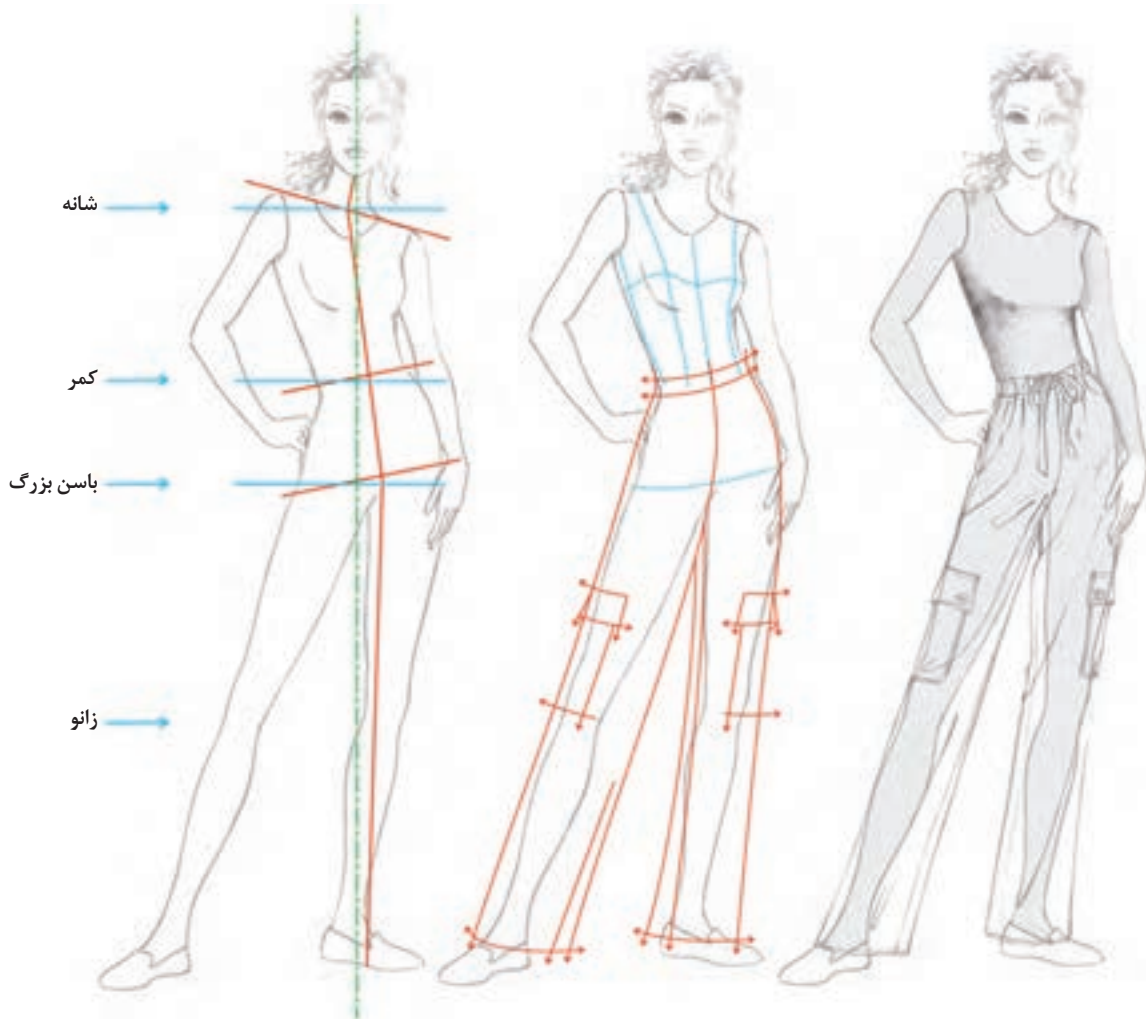

■ به نظر شما این مدل شلوارها قابلیت استفاده در چه مکانهایی را دارد؟  
■ بر روی همین فیگور مانکن، شلوار پیژاما را در قدهای بالای زانو - تا زانو و زیر زانو طراحی کنید؟

گفتگو  
کنید



## شلوار یوکدار

برشهای افقی به شلوار جلوه زیبایی می دهند، مخصوصاً اگر با چین یا پیلی ترکیب شوند.

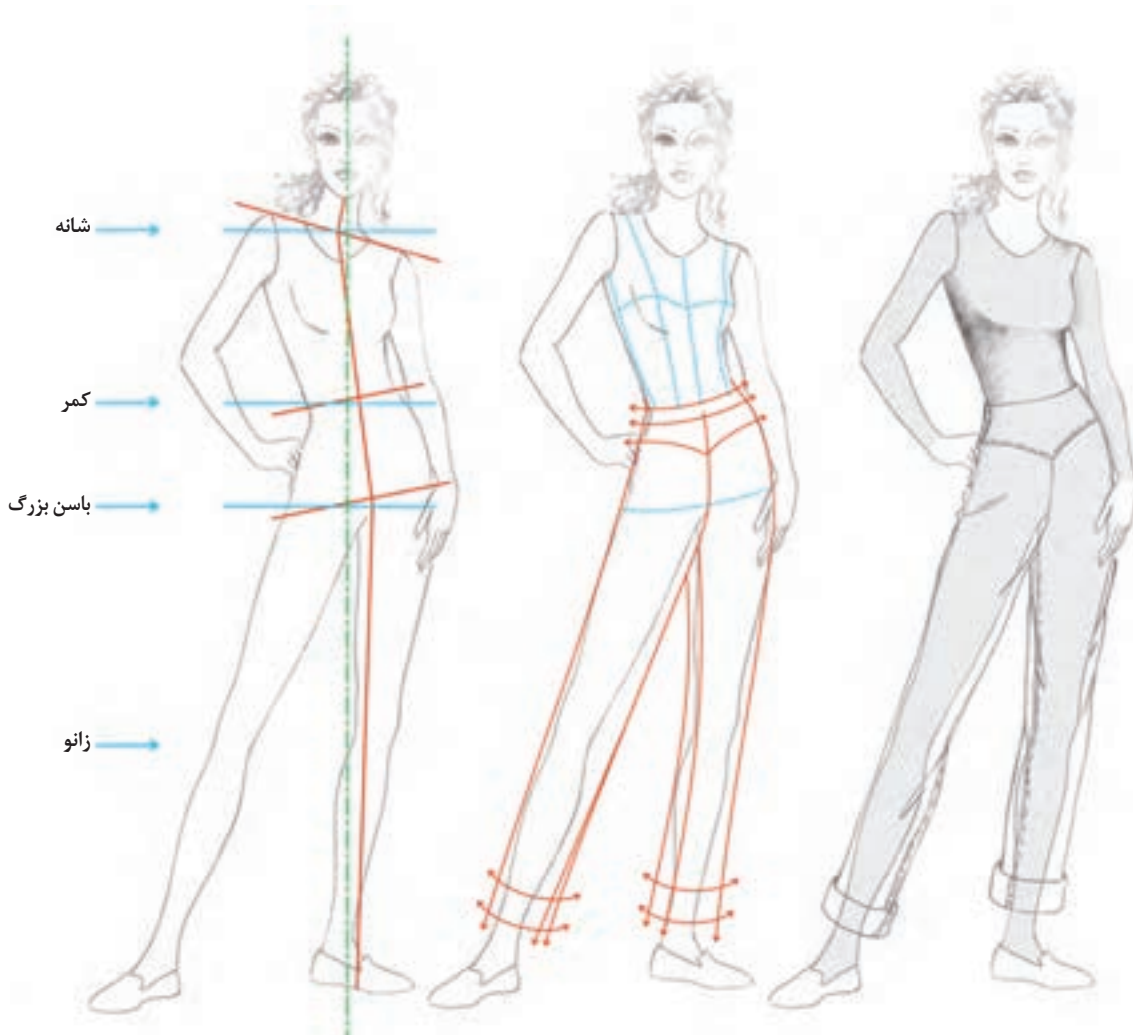

- طرحهای دیگری از یوک شلوار را روی مانکن طراحی کنید؟
- به نحوه قرارگیری این مدل یوک بر روی مانکن سه رخ توجه کنید و مکان زیپ را مورد بررسی قرار دهید.
- بر روی مانکن دیگری، برشهای جدیدی را طراحی کنید.

فعالیت  
عملی



## شلوار جین

- شلوار جین با فرم جیب‌ها و چرخکاری‌ها و نیز جنسیت پارچه آن شناخته می‌شود. اما انواع راسته، فون، تنگ، کلوش، برش‌دار آن نیز طراحی و دوخته می‌گردد.
- ایجاد چین و شکن افقی در فاصله کمر تا باسن، فاق و ... بعلت ضخامت پارچه است.

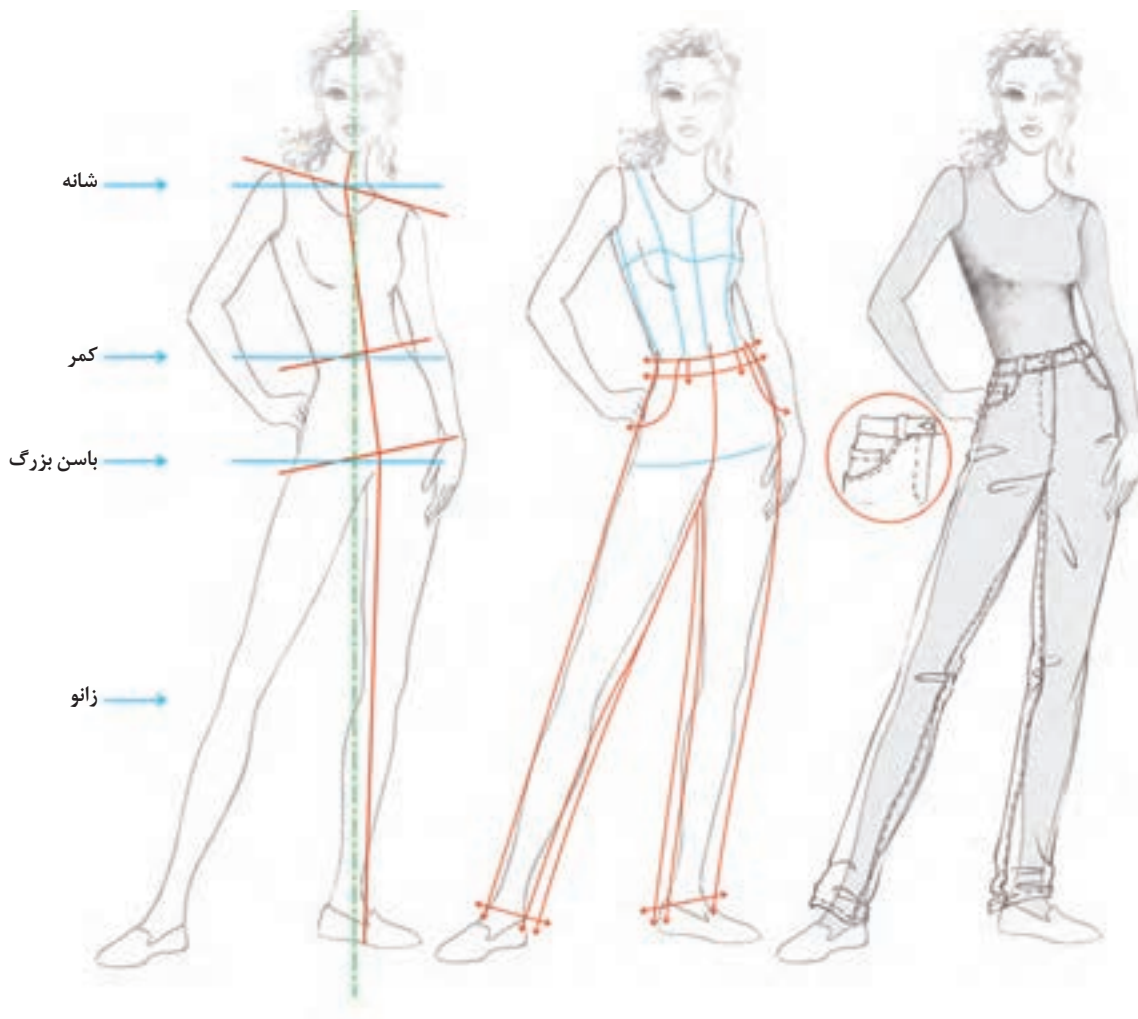

■ با استفاده از همین فیگور شلوار جین فون و نیز کلوش آن را طراحی کنید.  
■ با توجه به اسپرت بودن و غیررسمی بودن این نوع شلوارها به نظر شما چه مدل کفش‌هایی مناسب‌تر هستند؟

فعالیت  
عملی



## طراحی انواع کمربندهای شلوار

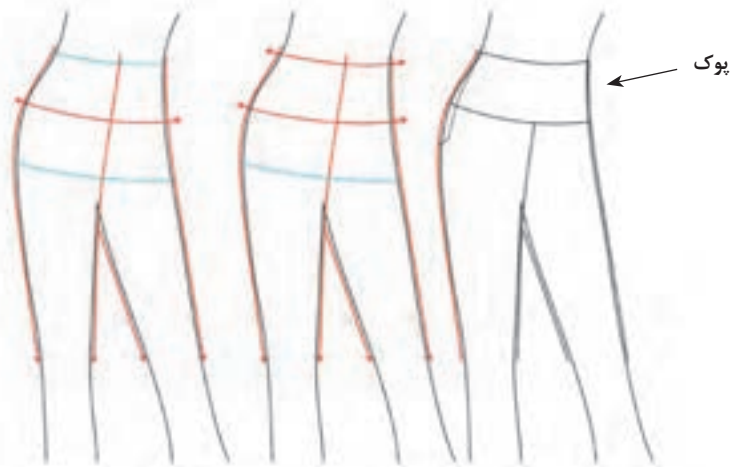
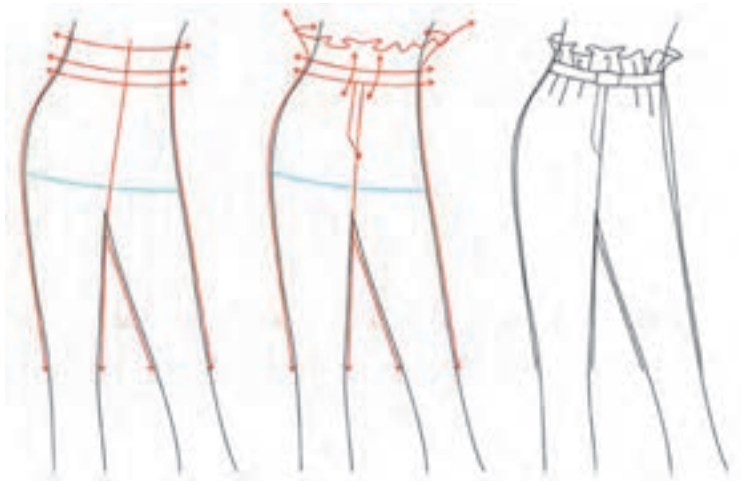
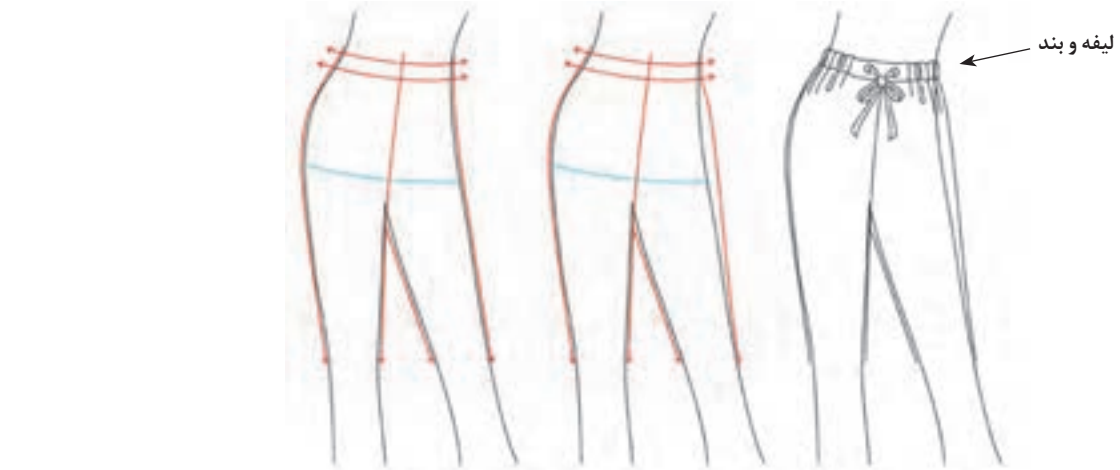

## طراحی انواع جیب های شلوار

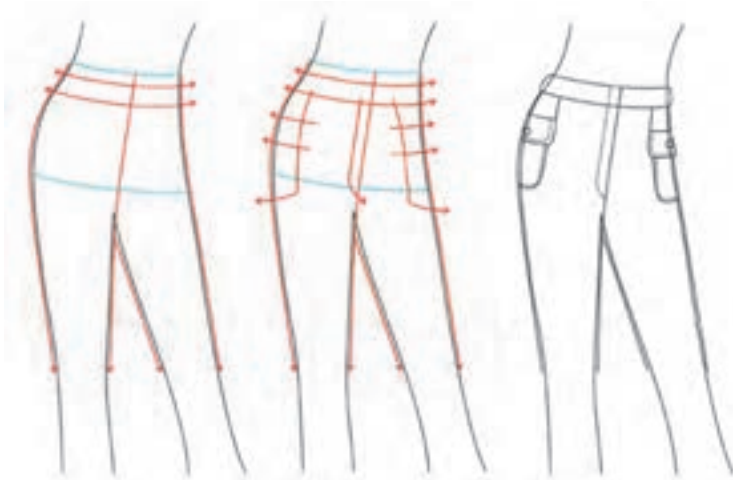
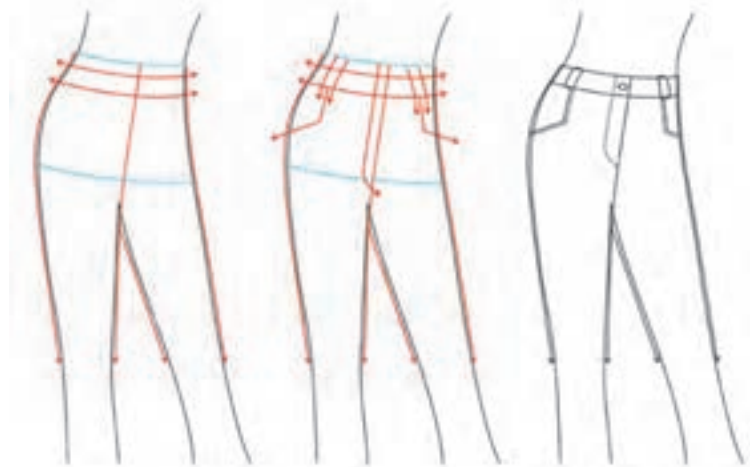
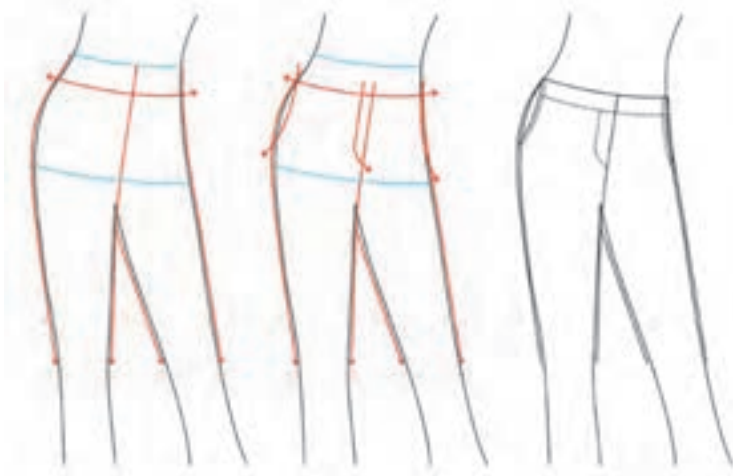

## شلوار لبه گشاد (فون)

■ به این مدل شلوارها، فون نیز می گویند که در قسمت کمر، باسن و رانها تقریباً چسبان بوده و سپس به فرم فون تبدیل می شود. این گشادی می تواند از بالای زانو و یا پایین زانو طراحی شود.

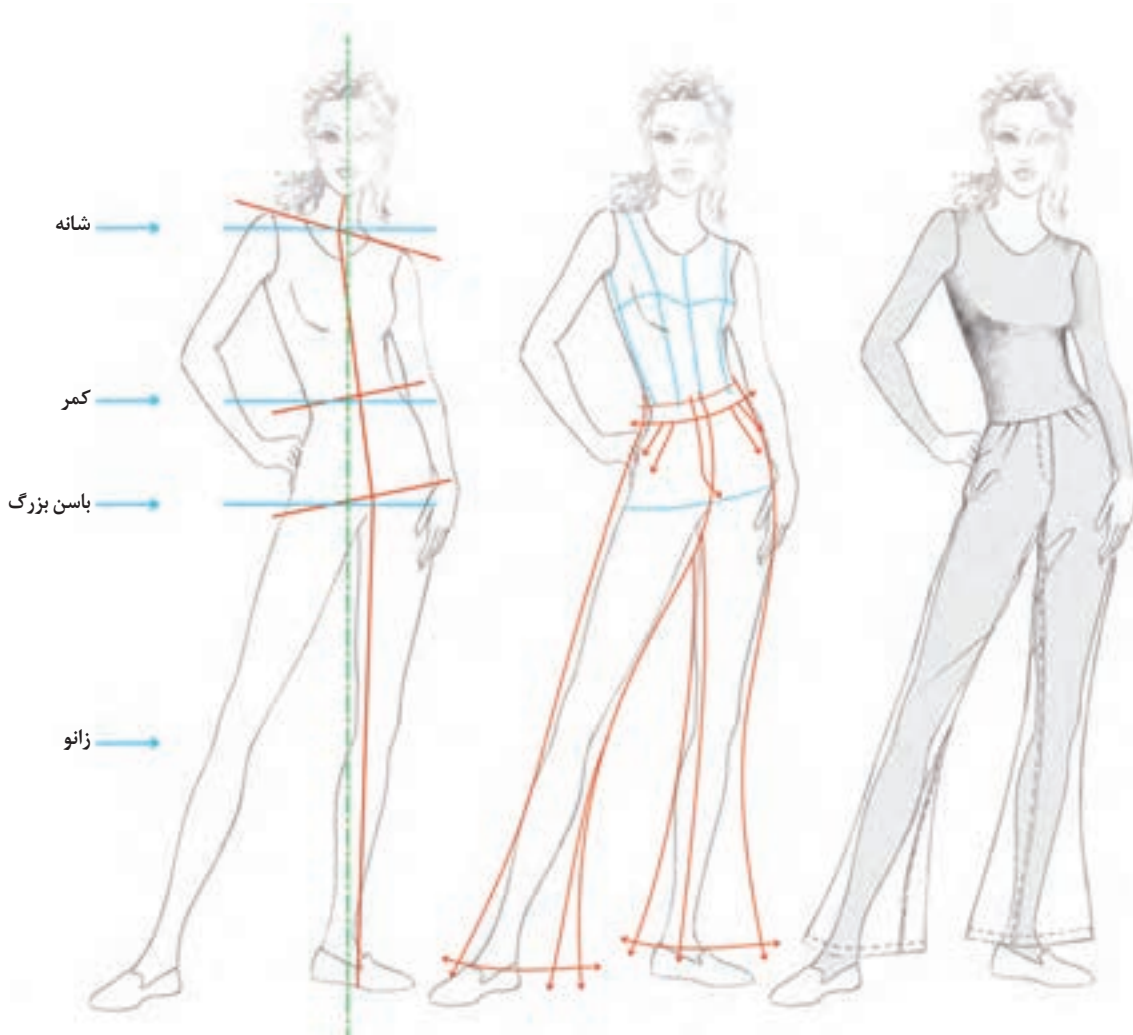

■ به نحوه قرارگیری ساسونها در این مدلها توجه کنید.  
■ چه فیگور و حرکت دیگری را مناسب طراحی این مدل شلوارها می دانید؟ آیا آنرا می توانید طراحی کنید؟

فعالیت  
عملی





## شلوار کلوش

■ در این مدل شلوارها، در قسمت کمر تا باسن چسبان و لبه شلوار گشاد است. گشادی لبه شلوار قابل تغییر است و به مدل A شناخته می شود.

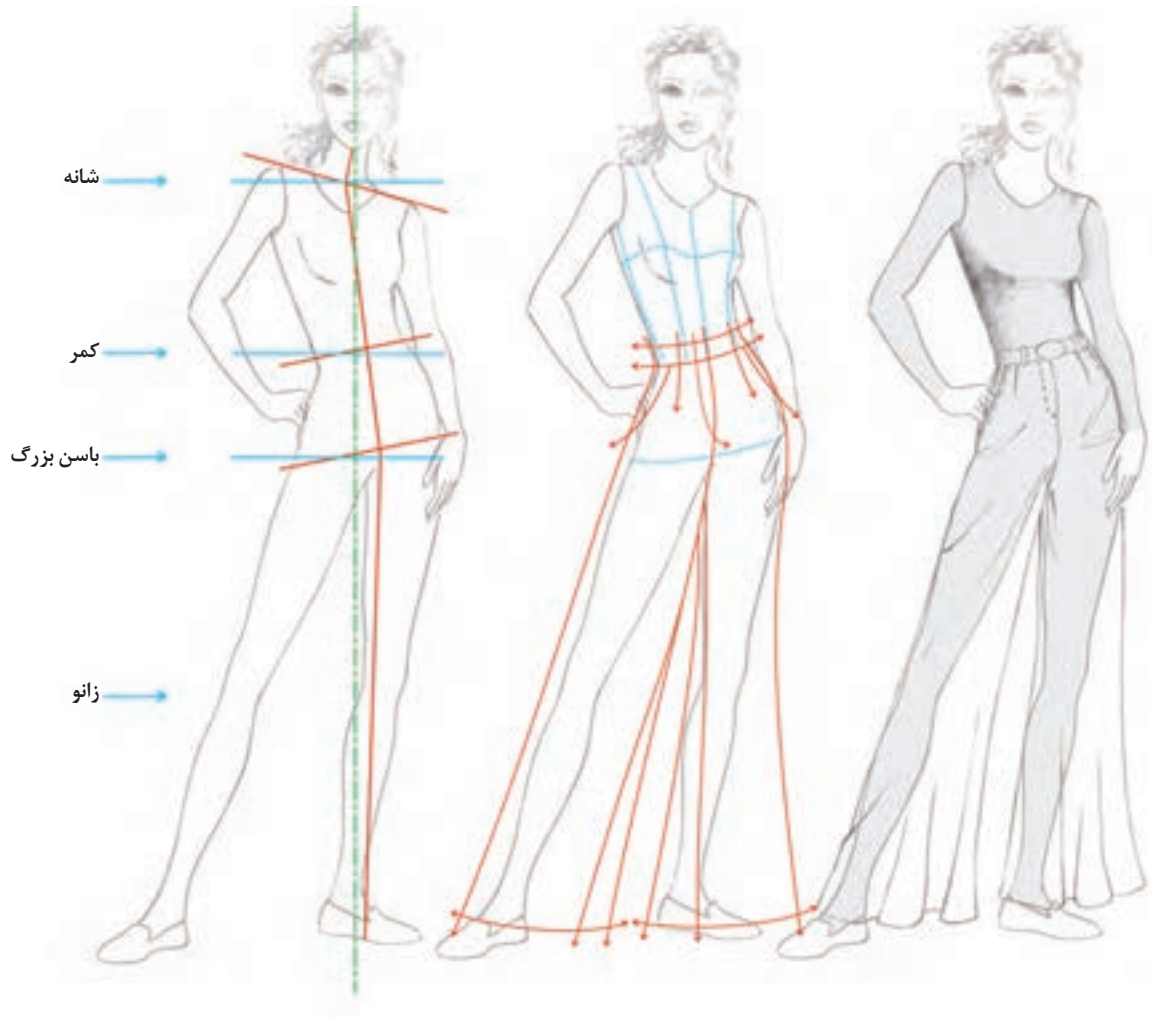

■ چه فیگور دیگری را برای طراحی این شلوار پیشنهاد می کنید؟ آیا می توانید آن را طراحی کنید؟  
■ از برشهای افقی و عمودی در این نوع شلوارها استفاده کنید؟

فعالیت  
عملی



## شلوار خمره‌ای

■ گشادی بیش از حد این مدل شلوار در ناحیه کمر و فضای اضافه ایجاد شده در قسمت کمر تا باسن دلیل نام‌گذاری این مدل شلوار به علت فرم خمره‌ای آن است.

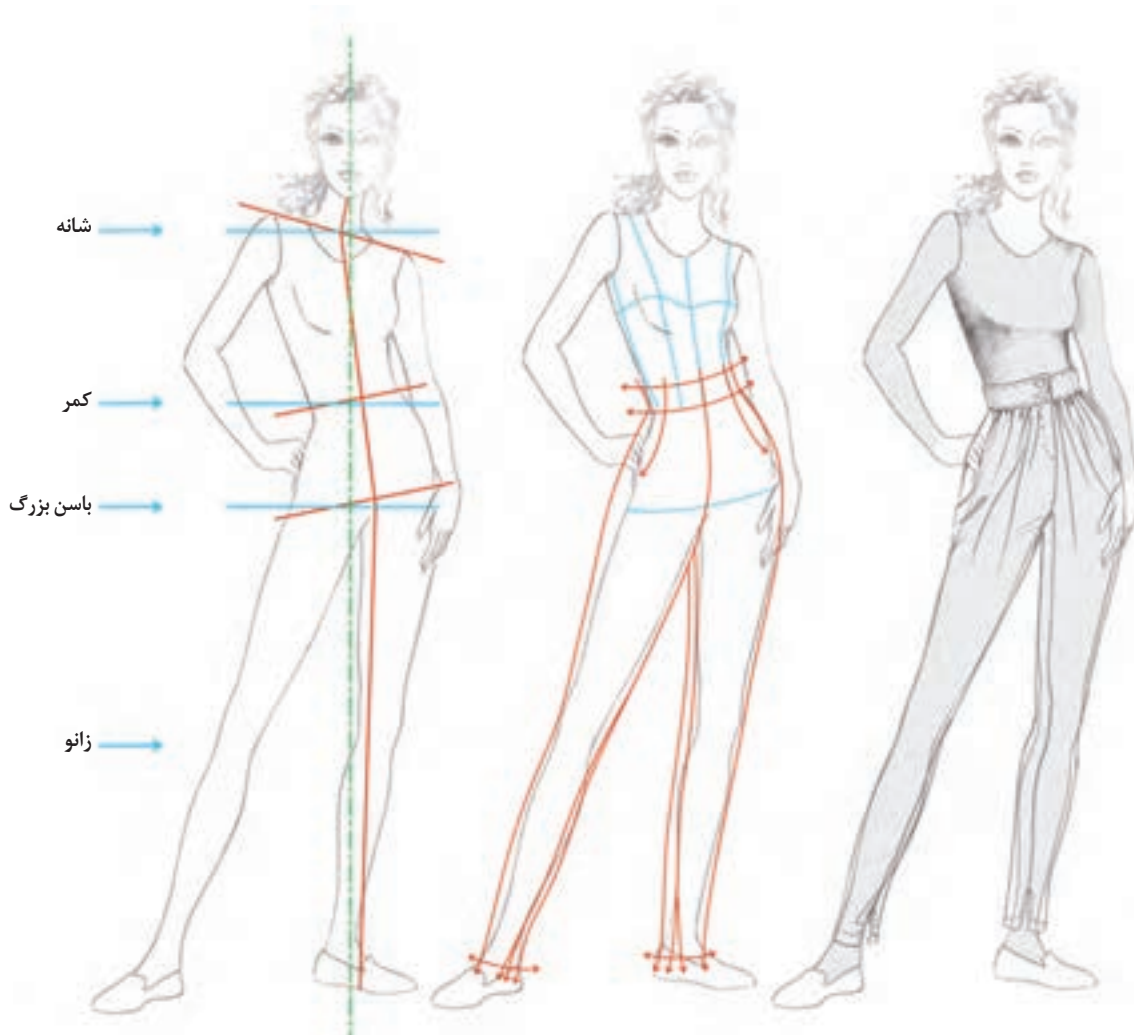

■ به نظر شما این مدل شلوارها برای چه نوع اندام‌هایی مناسب‌تر است؟  
■ آیا می‌توانید این مدل شلوار را تا خط زانو طراحی کنید؟

فعالیت  
عملی



## دامن شلواری

- به نظر شما چرا این مدل را دامن شلواری می گویند؟
- استفاده از چین ها و پیلی ها و نیز جیب ها می تواند ظاهری زیباتر به دامن بدهد.

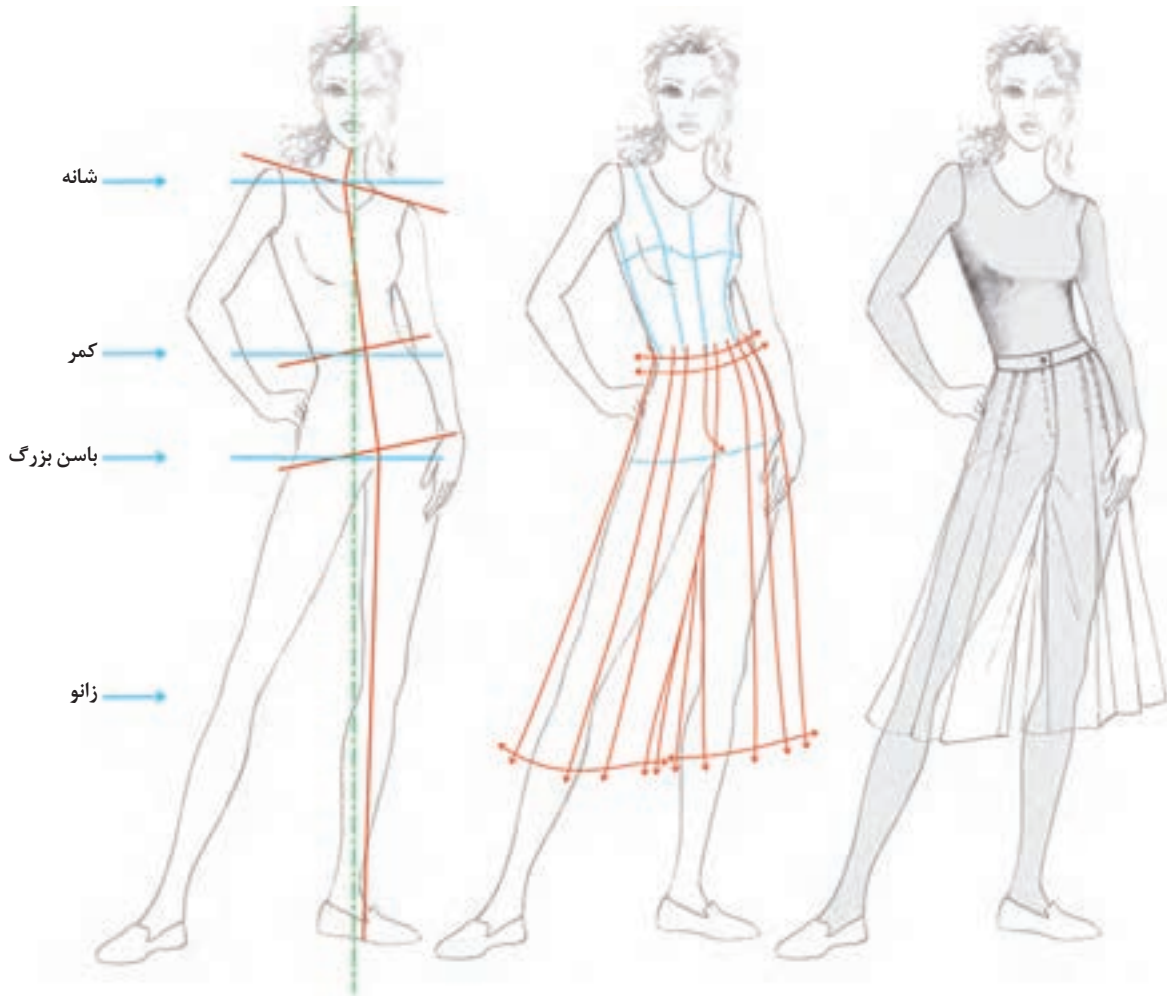

■ از ترکیب دامن شلواری و برش ها، مدل جدیدی را طراحی کنید.

فعالیت  
عملی



## شلوار برش دار (ترکیبی)

■ اضافه کردن برشهای افقی و عمودی یا منحنی و مورب می تواند ترکیب زیبایی را به شلوار بدهد. فضای مناسب برای حرکت آزادانه دست در خلق برش های زیبا، این امکان را برای طراحی فراهم می کند.

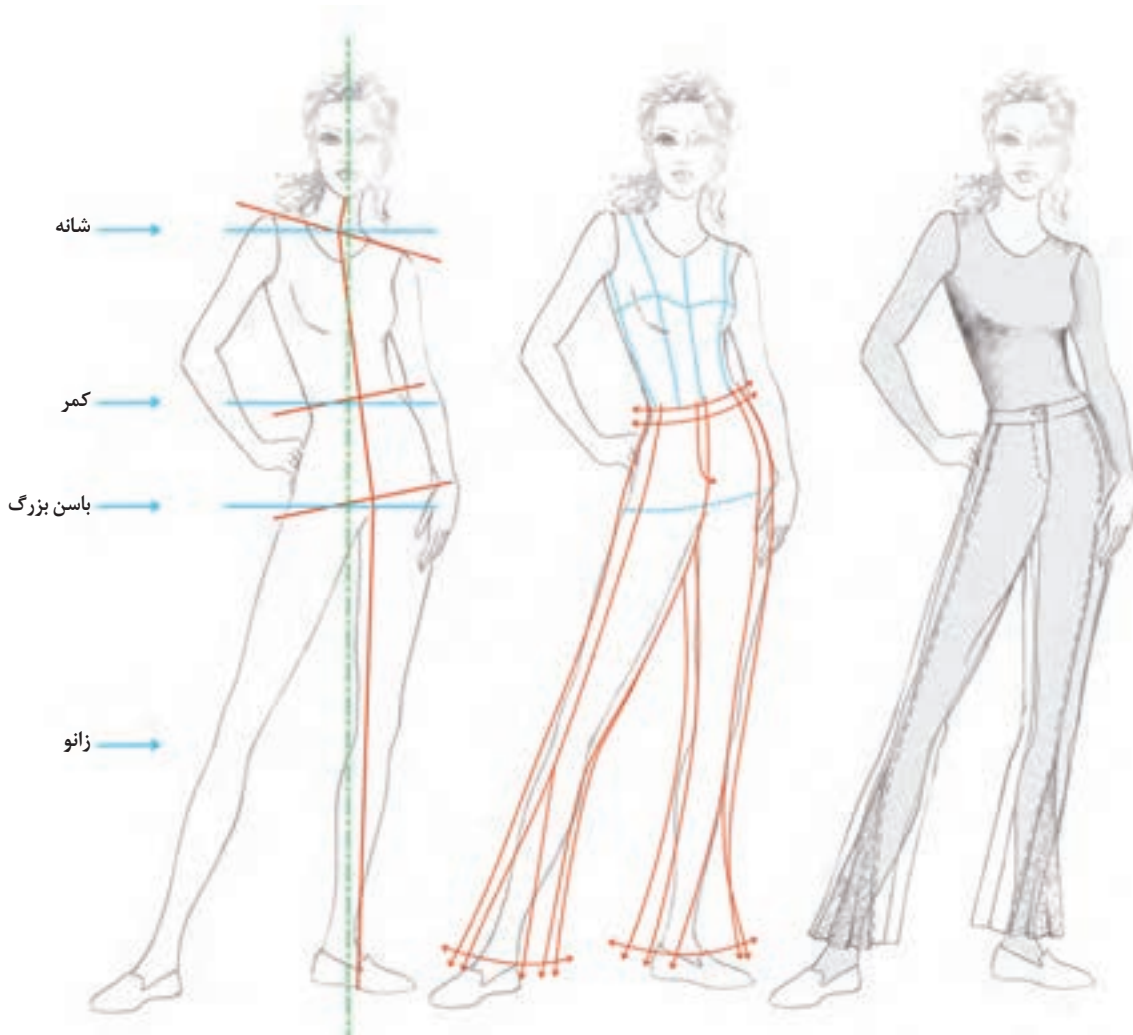

■ در فیگورهای سه رخ فاصله برش های عمودی تا خط پهلوها را مورد توجه قرار دهید.

با استفاده از برش های افقی به همراه چین یا پیلی مدل جدیدی را طراحی کنید.



## الگوی گسترده شلوار

در این صفحه به الگوی گسترده شلوار می پردازیم. همانطور که در قسمت دامن خواندید، از الگوی گسترده به منظور نشان دادن جزئیات لباس استفاده می شود. هنگام طراحی شلوار به الگوی گسترده آن توجه کنید.



■ به خاطر داشته باشید که تصویر سمت چپ، جلوی شلوار و تصویر سمت راست، پشت شلوار است.

## الگوی گسترده شلوار چین و لیفه

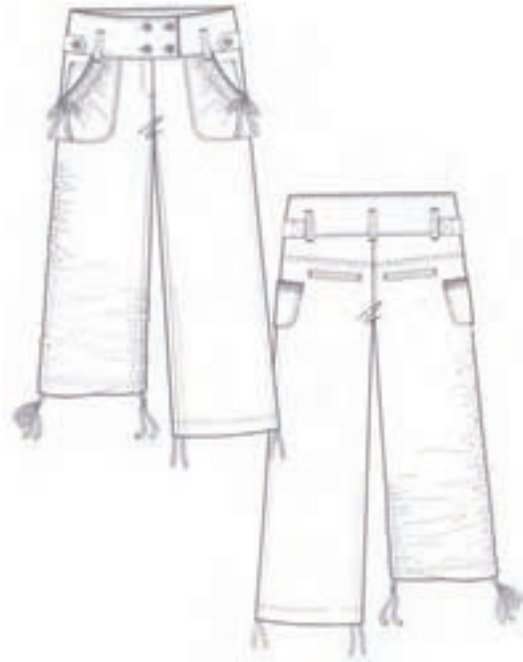

- فیگور مانکنی که با الگوی گسترده تصویر بالا مناسب باشد را انتخاب کرده و طراحی کنید.
- به جمع‌شدگی لبه شلوار دقت کنید.
- با توجه به تصویر بالا چه مدل جیب‌هایی در آن به کار رفته است؟

فعالیت  
عملی



### ارزشیابی شایستگی طراحی شلوار

#### شرح کار:

- ۱- طراحی یک سر متناسب با سطوح ساده هندسی نسبت به کادر
- ۲- محاسبه و ترسیم نسبت های طولی اندام (خط چانه، خط شانه، خط سینه، خط کمر، خط باسن، خط دست، خط بند ران، خط زانو، خط نیمه ساق "پایه پا"، خط مچ و پنجه پا) و نسبت های عرضی اندام (گردن، شانه، سر بازو، کمر، باسن، مچ پا، انگشتان پا) نسبت به سر
- ۳- طراحی فیگور و پز مانکن توسط ساختمان اسکلتی و مفصلی اندام با اعمال حرکات وضعی و چرخشی (تمام رخ "جلو و پشت"، "سه رخ")
- ۴- طراحی خطوط محیطی عضلانی قسمت های مختلف اندام شامل سر و گردن، قسمت های فوقانی و تحتانی در وضعیت تمام رخ "جلو و پشت"، "سه رخ"
- ۵- طراحی چهره با محاسبه نسبت های طولی و عرضی چهره و طراحی عضوهای چهره (تمام رخ، سه رخ)
- ۶- طراحی مدل مو (موی صاف، موی بافته، موی جعد دار، موی کوتاه، موی بلند)
- ۷- طراحی مدل شلوار یا شکل گیری خطوط کمر، پنس، برش ها، جیب ها، چین ها، پیلی ها، دکمه و جادکمه، زیپ با توجه به تاثیرات بصری به صورت شیشه ای با توجه به حرکت و چرخش اندام
- ۸- طراحی مدل کفش هماهنگ با مدل شلوار
- ۹- اجرای طرح نهایی اندام و لباس بر روی صفحه کار

#### استاندارد عملکرد:

طراحی شلوار با استفاده از آناتومی اندام (مانکن)، رعایت نسبت های طولی و عرضی اندام نسبت به سر و شکل گیری خطوط لباس با توجه به نمایش حجم و حرکات اندام

#### شاخص ها:

- ۱- طراحی فیگور و پز مانکن به وسیله ساختمان اسکلتی اندام که با مدل شلوار هماهنگ باشد (تمام رخ "پشت و جلو"، یا سه رخ) با اعمال حرکات های وضعی و چرخشی (سر و گردن، شانه ها و بالاتنه، کمر و باسن، دست ها و پاها، انگشتان و کف دست، انگشتان کف و پنجه پا)
- ۲- شکل گیری خطوط و طراحی عضلات اندام (سر و گردن، شانه ها و بالاتنه، کمر و باسن، دست ها و پاها، انگشتان و کف دست، انگشتان کف و پنجه پا) در حرکات های چرخشی و وضعی (تمام رخ "پشت و جلو"، سه رخ)
- ۳- طراحی چهره و مدل مو (تمام رخ، سه رخ)
- ۴- طراحی مدل شلوار و شکل گیری خطوط کمر، پنس، برش ها، جیب ها، زیپ به صورت شیشه ای
- ۵- طراحی مدل کیف و مدل کفش هماهنگ با مدل شلوار
- ۶- ترسیم فنی مدل شلوار (جلو و پشت) و خطوط (کمر، پنس، برش، پیلی، ...)

#### شرایط انجام کار و ابزار و تجهیزات:

مکان: کارگاه طراحی لباس

زمان: ۲:۳۰ ساعت

تجهیزات: میز نور، تخته وایت برد، میز و صندلی مخصوص طراحی

ابزار: تخته شاسی، کاتر طراحی، خط کش فلزی، چراغ مطالعه پایه بلند، قیچی کاغذ، گیره فلزی، آرشيو نگهداری طراحی مواد مصرفی: وسایل و ابزار اثرپذیر و اثر گذار، کاغذ سفید تحریری، مقوا مخصوص ابزار اثرپذیر و اثر گذار، پاک کن، مداد طراحی، کاور، تراش

این کتاب غیر قابل استناد می باشد

معیار شایستگی:

ردیف	مرحله کار	حداقل نمره قبولی از ۳	نمره هنرجو
۱	طراحی پز و فیگور مانکن	۲	
۲	طراحی خطوط روی اندام تحتانی	۲	
۳	طراحی شلوار روی مانکن	۲	
۴	ترسیم فنی شلوار	۲	
	شایستگی های غیر فنی، ایمنی، بهداشت، توجهات زیست محیطی و نگرش: کارآفرینی، تفکر خلاق، یادگیری، مسئولیت پذیری طرز صحیح نشستن در هنگام طراحی جمع آوری کاغذ های اضافی در ظروف مخصوص و استفاده از آن در چرخه بازیافت صرفه جویی در مصرف کاغذ در نظر گرفتن شرایط فرهنگی و اجتماعی جامعه	۲	
	میانگین نمرات		*

\* حداقل میانگین نمرات هنرجو برای قبولی و کسب شایستگی، ۲ می باشد.



## واحد یادگیری ۲

### شایستگی ترسیم الگوی اساس شلوار

#### آیا تاکنون به وظایف الگوساز شلوار زنانه دقت کرده‌اید؟

- شکل کلی شلوار و طول قدهای آن‌ها چه نام‌هایی دارند؟
- برای ترسیم الگوهای اساس شلوارها چه قسمت‌هایی از اندام باید اندازه‌گیری شود؟
- در ترسیم الگوهای اساس شلوار چه نکات و اصولی باید رعایت شود؟
- چگونه می‌توان عیوب احتمالی در الگوی اساس شلوار را برطرف کرد؟

#### استاندارد عملکرد

ترسیم الگوهای اساس شلوار با استفاده از اندازه‌های شخصی و سایزبندی بر اساس سفارش مشتری و مطابق استاندارد متد مولر.

## مقدمه

در درس الگوی اساس شلوار مراحل تهیه الگوی پایه اولیه شلوار و اساس جین آموزش داده می شود. در ترسیم الگو، اندازه‌ها به شکل زیر از یکدیگر متمایز می شوند:

الف) اندازه‌هایی که روی بدن اندازه‌گیری می شوند  
ب) اندازه‌هایی که از جدول سایزبندی بدست می آید.

در قسمت رفع عیوب با پایه‌های اولیه رفع اشکالات اندامی در شلوار آشنا و چگونگی برطرف کردن این عیوب را روی پاترون و الگو آموزش داده می شود.



## یادآوری درس گذشته

با توجه به آموخته‌های قبلی نام هر یک از اندام‌های زیر را بنویسید.



## دسته بندی انواع شلوار بر اساس مدل و قد

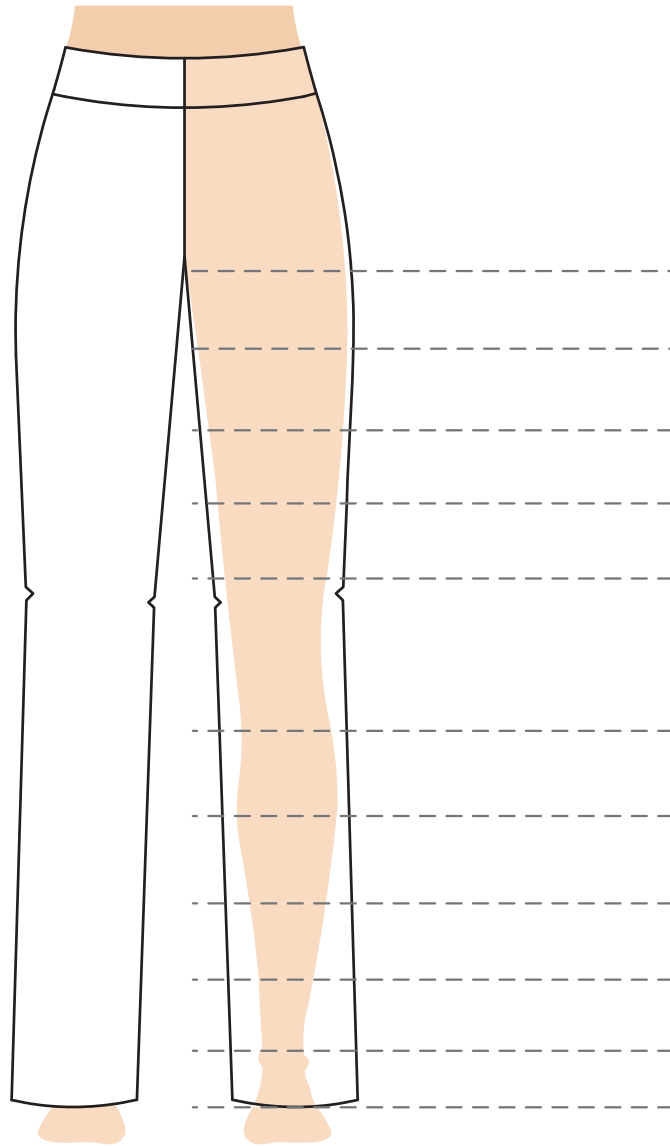

■ با توجه به تصویر بالا انواع شلوار را به چند دسته می توانید تقسیم کنید؟  
■ آیا طول قد و بلندی شلوار تأثیر در مدل آن دارد؟ طول قد شلوارها در کدام قسمت تحتانی بدن (پاها) قرار می گیرد؟

فعالیت  
عملی



شلوار کلوش و فون (مدل A) گشادی لبه شلوار بیشتر از کمر و باسن بزرگ است.  
 شلوار میخی (مدل V) گشادی در قسمت کمر بیشتر و در قسمت پایین کمتر است.

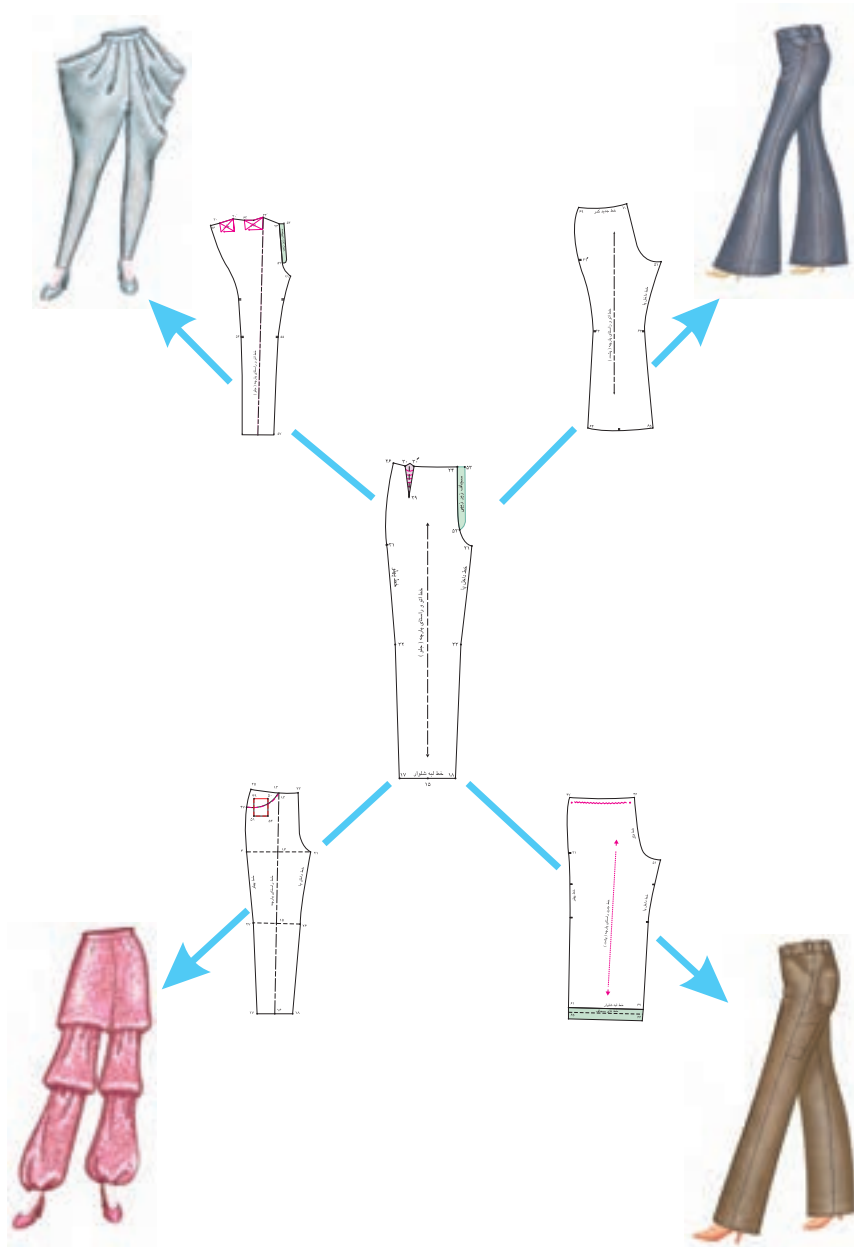

شلوار یکسره گشاد (مدل H) گشادی این شلوار از روی خط کمر تا لبه شلوار، یکسره است.  
 شلوار ترکیبی این شلوار ترکیبی از سه مدل شلوار A ، V و H است.

## اندازه‌گیری روی اندام (شلوار)

پس از شناخت انواع فرم‌های اندامی، برای رسم الگوی شلوار باید اندازه‌های لازم را در جدول تعیین شده یادداشت کنید.

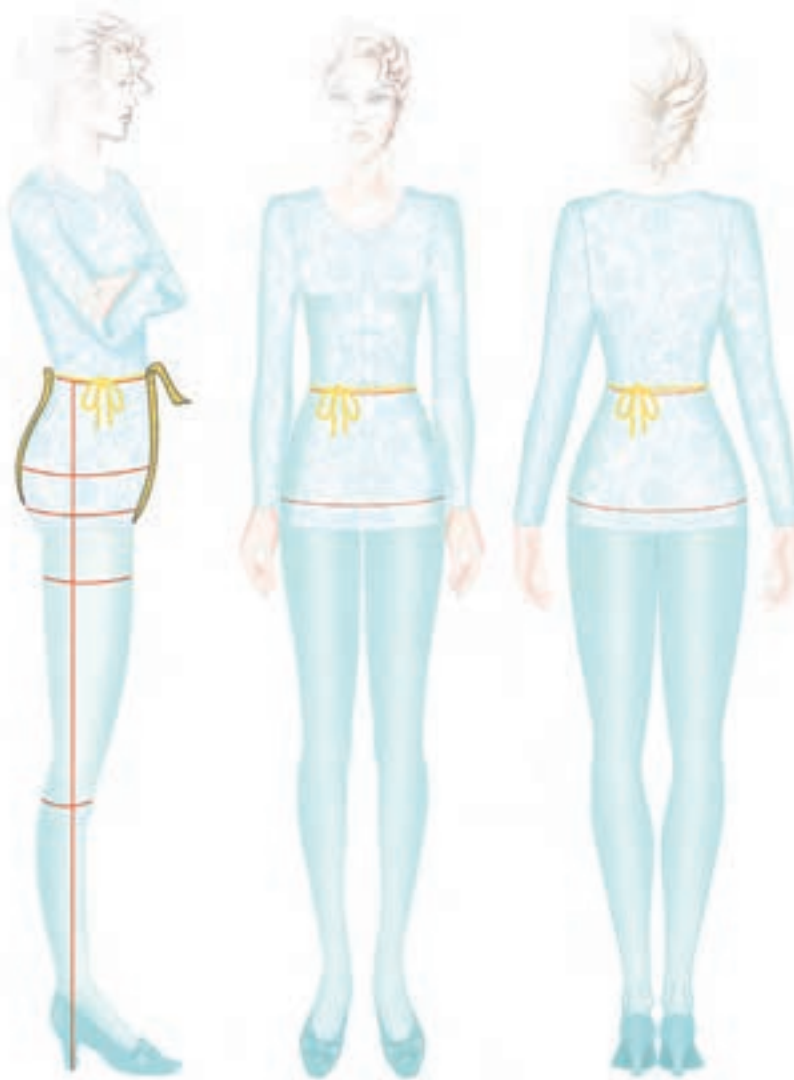

- آیا می‌دانید برای ترسیم الگوی شلوار چه قسمت‌هایی از اندام را باید اندازه بگیرید؟
- آیا اندازه‌گیری شلوار با دامن متفاوت است؟ اندازه‌گیری چه قسمت‌هایی شبیه هم هستند؟ یا چه قسمت‌های جدیدی باید اندازه‌گیری شوند؟

فعالیت  
عملی





### بلندی فاق (برآمدگی فاق)

- یکی از اندازه گیری ها که باید با دقت انجام شود بلندی فاق شلوار است.
- روی صندلی یا میز، صاف و محکم به حالت زاویه قائمه بنشینید، پاها راصاف روی کف زمین قرار دهید.
- با متر از خط کمر تا کف صندلی یا میز را، از پهلو اندازه بگیرید، دقت کنید، متر کاملاً روی برجستگی پهلو قرار گیرد.

متر، نوار نخی مخصوص دور کمر، دفتر یادداشت، آینه قدی، کفش مناسب، پوشش مناسب.

وسایل و ابزار





### دور باسن

■ یک خط کش T را موازی با خط ایستایی اندام و مماس با شکم نگه دارید، سپس متر را دور برجسته ترین محل دور باسن بزرگ قرار دهید.

### بلندی باسن

■ همان طور که سانتی متر را دور باسن بزرگ قرار داده‌اید، متر را از لبه کمر تا خط باسن بزرگ اندازه گیری کنید.





### قد شلوار تا لبه کف پا (زمین)

■ با متر از خط کمر تا لبه کف پا را اندازه بگیرید (این اندازه بستگی به کفش مورد استفاده دارد).

### فاصله لبه شلوار تا لبه کف پا (زمین)

■ از لبه شلوار در خط پهلو تا لبه کف پا را اندازه بگیرید.

### دور کمر

■ شماره یک نوار متر را دور کمر قرار دهید و دور کمر را اندازه بگیرید.



### پهنای لبه شلوار

پهنای لبه شلوار بستگی به مدل آن دارد، برای شلوارهایی که لبه تنگ دارند، و لبه شلوار باید از این قسمت عبور کند. (فاصله بین پاشنه و رویه پا) این مکانیست که دمپای شلوار باید به راحتی از آن عبور کند.

- آیا تاکنون به تفاوت‌های لبه شلوار و دور مچ توجه کرده‌اید؟
- به نظر شما برای رسم الگوی شلوار از کدامیک از اندازه‌ها استفاده می‌کنیم؟
- به نظر شما برای عبور لبه شلوار کدام قسمت پا را باید اندازه‌گیری کنیم؟

فعالیت  
عملی



پوشیدن لباس‌های چسبان مخصوصاً شلوار برای سلامت مضر است.

نکات  
بهداشتی



## این کتاب غیر قابل استناد می باشد

طراحی و دوخت لباس زنانه (ویژة دختران) / فصل ۱ / الگوسازی شلوار

سایزهای زنانه - نرمال، قد یکسان															
معرف سایزی	۳۲	۳۴	۳۶	۳۸	۴۰	۴۲	۴۴	۴۶	۴۸	۵۰	۵۲	۵۴	۵۶	۵۸	۶۰
قد	۱۶۴	۱۶۴	۱۶۴	۱۶۴	۱۶۴	۱۶۴	۱۶۴	۱۶۴	۱۶۴	۱۶۴	۱۶۴	۱۶۴	۱۶۴	۱۶۴	۱۶۴
دور کمر	۶۱	۶۳	۶۵	۶۷	۷۰	۷۴	۷۸	۸۲	۸۹	۹۶	۱۰۳	۱۱۰	۱۱۷	۱۲۴	۱۳۱
دور باسن بزرگ	۸۳	۸۷	۹۰	۹۴	۹۸	۱۰۲	۱۰۶	۱۱۰	۱۱۴	۱۲۰	۱۲۶	۱۳۲	۱۳۸	۱۴۴	۱۵۰
بلندی باسن بزرگ	۱۸	۱۸	۱۸/۵	۱۹	۱۹/۵	۲۰	۲۰/۵	۲۱	۲۱/۵	۲۲	۲۲/۵	۲۳	۲۳/۵	۲۴	۲۴/۵
بلندی یا قد شلوار (از کمر تا زمین)	۱۰۴	۱۰۴	۱۰۴	۱۰۴	۱۰۴	۱۰۴	۱۰۴	۱۰۴	۱۰۴	۱۰۴	۱۰۴	۱۰۴	۱۰۴	۱۰۴	۱۰۴
بلندی فاق (برآمدگی فاق)	۲۵	۲۵	۲۵/۵	۲۶	۲۶/۵	۲۷	۲۷/۵	۲۸	۲۸/۷	۲۹/۴	۳۰/۱	۳۰/۸	۳۱/۵	۳۲/۲	۳۲/۹
بلندی یا قد داخل یا (تقاطع فاق با داخل پا زمین)	۷۹	۷۹	۷۸/۵	۷۸	۷۷/۵	۷۷	۷۶/۵	۷۶	۷۵/۳	۷۴/۶	۷۳/۹	۷۳/۲	۷۲/۵	۷۱/۸	۷۱/۱
دور رویه پا	۲۳/۵	۲۳/۵	۲۴	۲۴/۵	۲۵	۲۵/۵	۲۶	۲۶/۵	۲۷	۲۷/۵	۲۸	۲۸/۵	۲۹	۲۹/۵	۳۰

اندام: شکل ظاهری اندام:		سن:	تاریخ:
اندازه گیری		اندازه گیری روی اندام شخصی	
جدول سایز	شخصی		
		۱	قد از کف سر تا لبه زمین
		۲	دور کمر
		۳	دور باسن بزرگ
		۴	بلندی باسن بزرگ
		۵	بلندی یا قد شلوار (از کمر تا لبه کف پا)
		۶	بلندی فاق (برآمدگی فاق)
		۷	بلندی یا قد داخل پا (تقاطع فاق با داخل پا تا لبه کف پا)
		۸	دور رویه پا

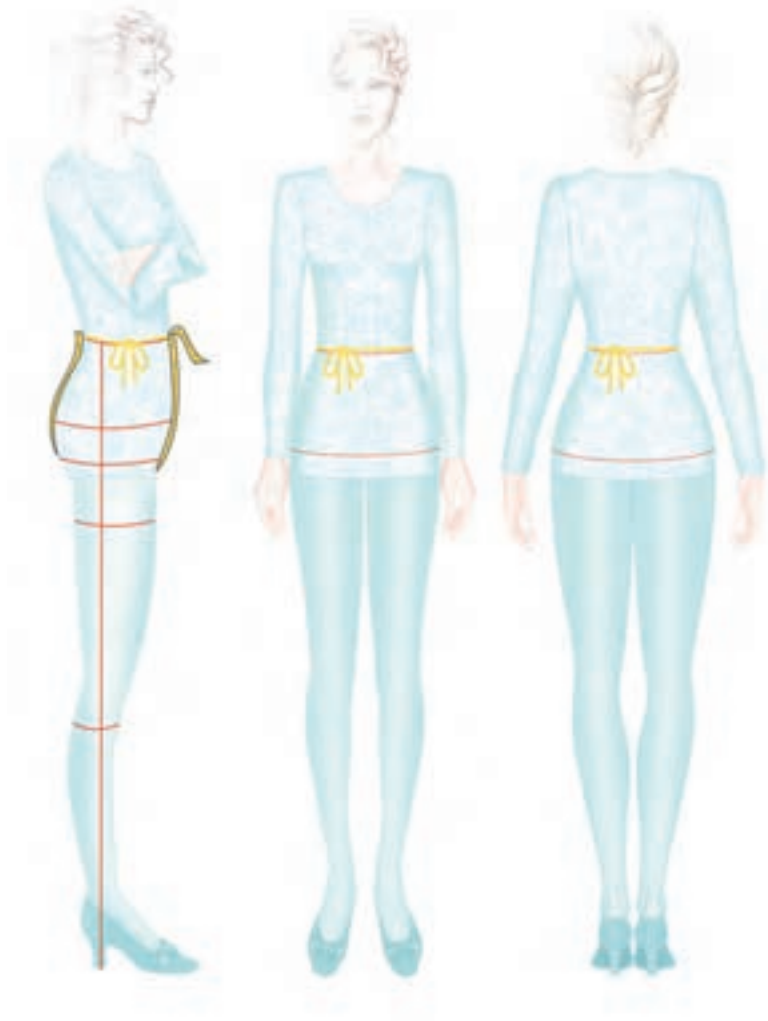

با توجه به تصاویر بالا نام هر یک از اندازه گیری شلوار را بنویسید.

## الگوی اساسی شلوار



### اندازه‌های مورد نیاز:

قد شلوار از کمر تا زمین ۱۰۲ سانتی متر  
قد (بلندی) داخل پا : ۷۵/۵ سانتی متر  
بلندی کف پا تا لبه شلوار: ۳ سانتی متر

دور کمر: ۷۲ سانتی متر  
دور باسن بزرگ : ۹۸ سانتی متر  
بلندی فاق (برآمدگی باسن): ۲۷ سانتی متر

کاغذ الگو، خط کش مخصوص فاق و پهلوی، گونیا ۵۰ سانتی متر، چسب ماتیک، سوزن ته گرد، مداد رنگی، خط کش T، اتو، مداد و پاک کن، کاربن و ...

ابزار و  
وسایل



### مرحله اول

■ روی کاغذ الگو، نقطه‌ای به نام نقطه ۱ مشخص کنید.

■ از نقطه ۱ با گونیا دو خط عمودی و افقی رسم کنید.

■ از نقطه ۱ با گونیا به اندازه قد شلوار تا زمین پایین آمده نقطه ۲ به دست می‌آید.

قد شلوار تا زمین (در این اندازه ۱۰۲ سانتی متر)  $1 \rightarrow 2$

■ از نقطه ۱ به اندازه  $1 - 1/5$  سانتی متر پایین آمده نقطه ۳ به دست می‌آید.

$1 - 1/5$  سانتی متر  $1 \rightarrow 3$

■ از نقطه ۱ به اندازه بلندی فاق (برآمدگی باسن) پایین آمده نقطه ۴ به دست می‌آید.

برآمدگی فاق بلندی فاق (در این اندازه ۲۷ سانتی متر)  $1 \rightarrow 4$

■ از نقطه ۴ به اندازه  $\frac{1}{2}$  فاصله قد داخل شلوار منهای  $\frac{1}{10}$  اندازه داخل پائین آمده نقطه ۵ به دست

می‌آید.

$\frac{1}{2}$  فاصله قد داخل شلوار منهای  $\frac{1}{10}$  اندازه داخل پا (در این اندازه ۳۰ سانتی متر)  $4 \rightarrow 5$

$75 \text{ cm} \div 2 = 37.5 \text{ m}$   $\frac{1}{2}$  فاصله قد داخل شلوار

$75 \text{ cm} \div 10 = 7.5 \text{ cm}$   $\frac{1}{10}$  اندازه داخل پا

$37.5 \text{ cm} - 7.5 \text{ cm} = 30 \text{ cm}$

■ از نقطه ۲ به اندازه بلندی کف پا تا لبه شلوار بالا آمده نقطه ۶ به دست می‌آید.

بلندی کف پا تا لبه شلوار (در این اندازه ۳ سانتی متر)  $2 \rightarrow 6$

■ از قد شلوار تا زمین (فاصله  $2 \rightarrow 1$ )، اندازه بلندی فاق (فاصله  $3 \rightarrow 1$ ) را کم کرده، اندازه قد (بلندی) داخل به دست می‌آید.

(در این اندازه)  $75 \text{ cm} - 27 \text{ cm} = 102 \text{ cm}$   $3 \rightarrow 1$  منهای فاصله  $2 \rightarrow 1$  = قد داخل پا  $4 \rightarrow 6$

■ از نقطه ۴ به اندازه  $\frac{1}{10}$  نصف دور باسن بزرگ به اضافه ۳ سانتی متر بالا رفته نقطه ۷ به دست می‌آید.

$\frac{1}{10}$  نصف دور باسن بزرگ به اضافه ۳ سانتی متر (در این اندازه  $7/9$  سانتی متر)  $4 \rightarrow 7$

$98 \text{ cm} \div 2 = 49 \text{ cm}$   $\frac{1}{2}$  دور باسن بزرگ

$49 \text{ cm} \div 10 = 4.9 \text{ cm} + 3 \text{ cm} = 7.9 \text{ cm}$   $\frac{1}{10}$  نصف دور باسن به اضافه ۳ سانتی متر

# این کتاب غیر قابل استناد می باشد

طراحی و دوخت لباس زنانه (ویژه دختران) / فصل ۱ / الگوسازی شلوار

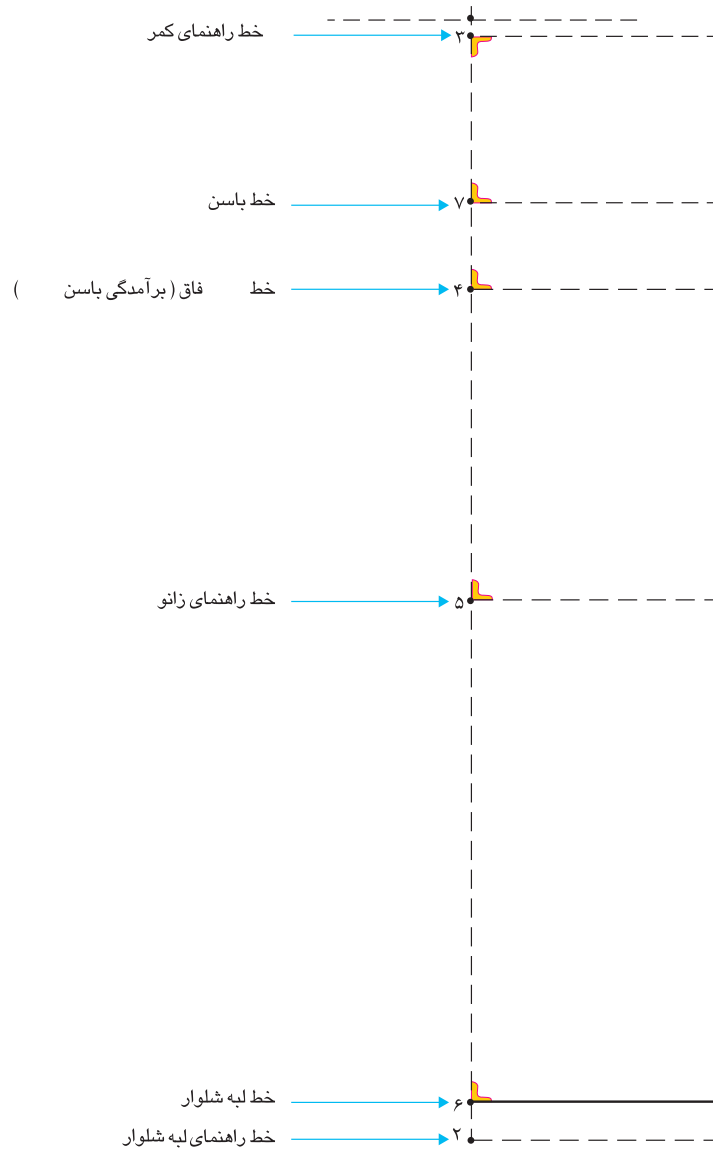

خط راهنمای کمر = ۳

خط باسن = ۷

خط بلندی فاق (برآمدگی باسن) = ۴

خط راهنمای زانو = ۵

خط لبه شلوار = ۶

## قسمت جلو

### ■ مرحله ۲

■ از نقطه ۷ به اندازه  $\frac{1}{4}$  دور باسن بزرگ منهای ۱ سانتی متر بیرون آمده نقطه ۸ بدست می آید.

$$\frac{1}{4} \text{ دور باسن بزرگ منهای } 1 \text{ سانتی متر (در این اندازه } \frac{23}{5} \text{ سانتی متر) } = 7 \rightarrow 8$$

$$\frac{1}{4} \text{ دور باسن بزرگ} \quad \frac{1}{4} \text{ دور باسن بزرگ} = 24/5 \text{ cm} \div 4$$

$$\frac{1}{4} \text{ دور باسن بزرگ منهای } 1 \text{ سانتی متر} \quad \frac{1}{4} \text{ دور باسن بزرگ منهای } 1 \text{ سانتی متر} = 23/5 \text{ cm} - 1 \text{ cm}$$

■ به وسیله خط کش گونیا نقاط ۱، ۳، ۴، ۵، ۶، ۷، ۸، ۹ خطوطی افقی رسم کنید.

■ از نقطه ۸ به اندازه  $\frac{1}{10}$  نصف دور باسن بزرگ به اضافه  $\frac{0}{5} - 1$  سانتی متر بیرون آمده نقطه ۹ بدست می آید.

$$\frac{1}{10} \text{ نصف دور باسن بزرگ به اضافه } \frac{0}{5} - 1 \text{ سانتی متر (در این اندازه } \frac{5}{9} \text{ سانتی متر) } = 8 \rightarrow 9$$

$$\frac{1}{2} \text{ دور باسن بزرگ} \quad \frac{1}{2} \text{ دور باسن بزرگ} = 49 \text{ cm} \div 2 = 98 \text{ cm}$$

$$\frac{1}{10} \text{ نصف دور باسن بزرگ} \quad \frac{1}{10} \text{ نصف دور باسن بزرگ} = 4/9 \text{ cm} \div 10$$

$$\frac{1}{10} \text{ نصف دور باسن بزرگ به اضافه } \frac{0}{5} - 1 \text{ سانتی متر} \quad \frac{1}{10} \text{ نصف دور باسن بزرگ به اضافه } \frac{0}{5} - 1 \text{ سانتی متر} = 5/9 \text{ cm} + 1 \text{ cm} = 4/9 \text{ cm}$$

■ از نقطه ۸ به وسیله گونیا خطی مستقیم به بالا تا خط راهنمای کمر و پایین خط فاق رسم کرده نقاط ۱۰ و ۱۱ بدست می آید.

$$\text{خط راهنمای فاق} \quad 10 \rightarrow 11$$



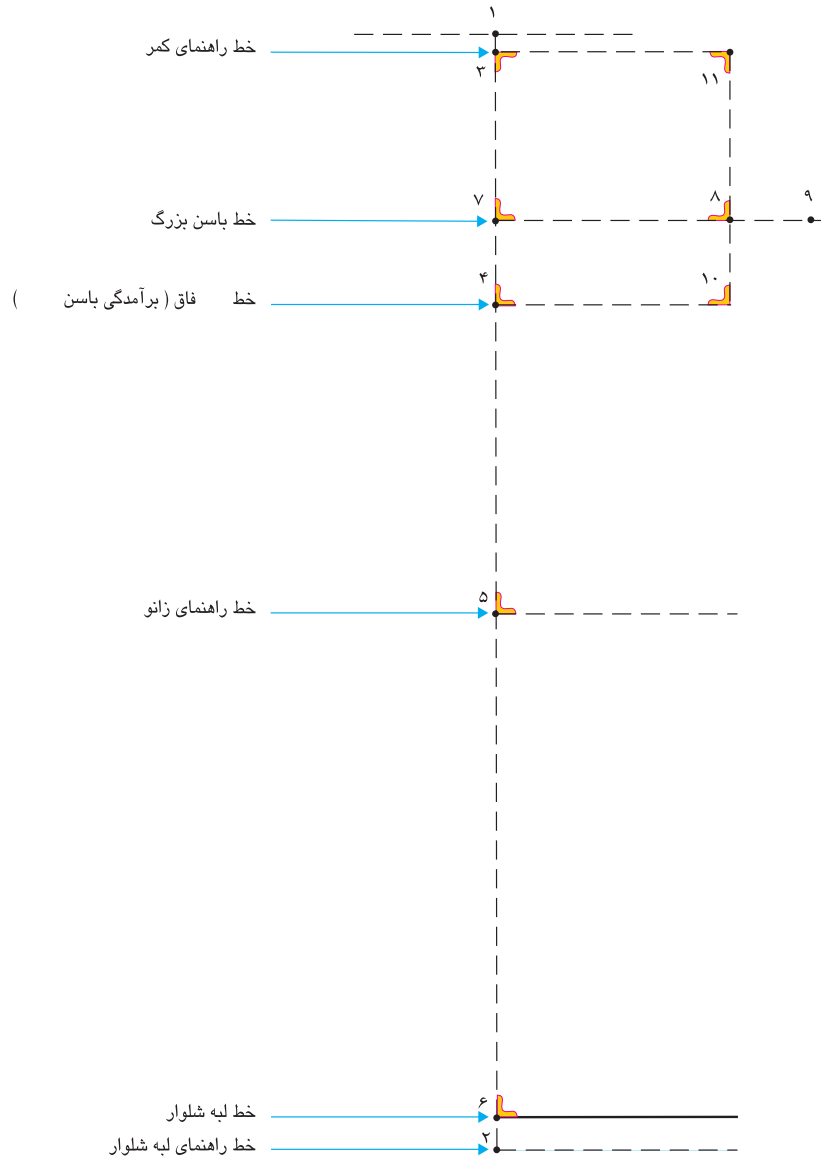

### مرحله سوم

■ روی خط باسن بزرگ - فاصله  $9 \rightarrow 7$  را تعیین کرد. نقطه ۱۲ بدست می آید.

$$\frac{1}{2} \text{ فاصله } 9 \rightarrow 7 = 7 \rightarrow 12$$

■ روی خط لبه شلوار نقطه ۶ به اندازه  $12 \rightarrow 7$  داخل الگو شده، نقطه ۱۳ بدست می آید.

$$12 \rightarrow 6 = 7 \rightarrow 13$$

■ از نقطه ۱۲ خطی مستقیم تا خط کمر رسم کرده، نقطه ۱۴ بدست می آید.

■ از نقطه ۱۲ خطی موازی تا خط زانو رسم کرده نقاط ۱۵ و ۱۶ بدست می آید.

خط اتو و راستای شلوار =  $13 \rightarrow 14$

■ از نقطه ۱۳، روی خط لبه شلوار، به اندازه  $\frac{1}{4}$  گشادی لبه شلوار منهای ۱ سانتی متر را به طرف چپ اندازه گرفته نقطه ۱۷ بدست می آید.

$$\frac{1}{4} \text{ گشادی لبه شلوار منهای } 1 \text{ سانتی متر} = 13 \rightarrow 17$$

■ از نقطه ۱۳، روی خط لبه شلوار، به اندازه  $\frac{1}{4}$  گشادی لبه شلوار منهای ۱ سانتی متر را به طرف راست اندازه گرفته نقطه ۱۸ بدست می آید.

$$\frac{1}{4} \text{ گشادی لبه شلوار } = 10/5 = 42 \text{ cm} \div 4$$

$$\frac{1}{4} \text{ گشادی لبه شلوار منهای } 1 \text{ سانتی متر} = 10/5 \text{ cm} - 1 \text{ cm}$$

■ از نقاط ۱۷ و ۱۸ روی خط لبه شلوار جلو به اندازه ۸-۴ سانتی متر به وسیله خط کش گونیا بالا رفته

نقاط ل ۱۸ و ل ۱۷ بدست می آید.  $4-8$  سانتی متر ل ۱۸  $\rightarrow$  ل ۱۷ =  $17 \rightarrow 17$

■ به وسیله خط کش، با خطی مستقیم نقاط ل ۱۸ و ل ۱۷ را به ترتیب به نقاط ۹ و ۷ وصل کرده نقاط

۱۹، ۲۰ و ۲۱ بدست می آید. خط راهنمای داخل پا  $9 \rightarrow$  ل ۱۸

خط راهنمای پهلو  $7 \rightarrow$  ل ۱۷

■ از نقطه ۱۰ روی خط راهنمای فاق به اندازه  $\frac{1}{2}$  فاصله  $21 \rightarrow 10$  را تعیین کرده بالا بروید، نقطه ۲۲ بدست می آید.

■ نقاط ۲۱ و ۲۲ را با خط به یکدیگر وصل کنید.  $\frac{1}{2}$  فاصله  $21 \rightarrow 10 = 10 \rightarrow 22$

■ از نقطه ۸ روی خط باسن بزرگ به اندازه  $0/5$  سانتی متر به طرف راست اندازه گرفته نقطه ۲۳ بدست

می آید.  $0/5$  سانتی متر =  $8 \rightarrow 23$

■ از نقطه ۱۱ روی خط راهنمای کمر به اندازه ۲-۰ سانتی متر (با توجه به دور کمر و مدل) اندازه گرفته

نقطه ۲۴ بدست می آید.

(بستگی به دور کمر و یا مدل دارد) (در این مدل  $0/5$  سانتی متر)  $2-0$  سانتی متر =  $11 \rightarrow 24$

■ به وسیله خط کش نقاط ۲۳ و ۲۴ را به یکدیگر وصل کرده تا خط مورب  $21 \rightarrow 22$  ادامه دهید

«نقطه م» به دست می آید.

# این کتاب غیر قابل استناد می باشد

طراحی و دوخت لباس زنانه (ویژه دختران) / فصل ۱ / الگوسازی شلوار

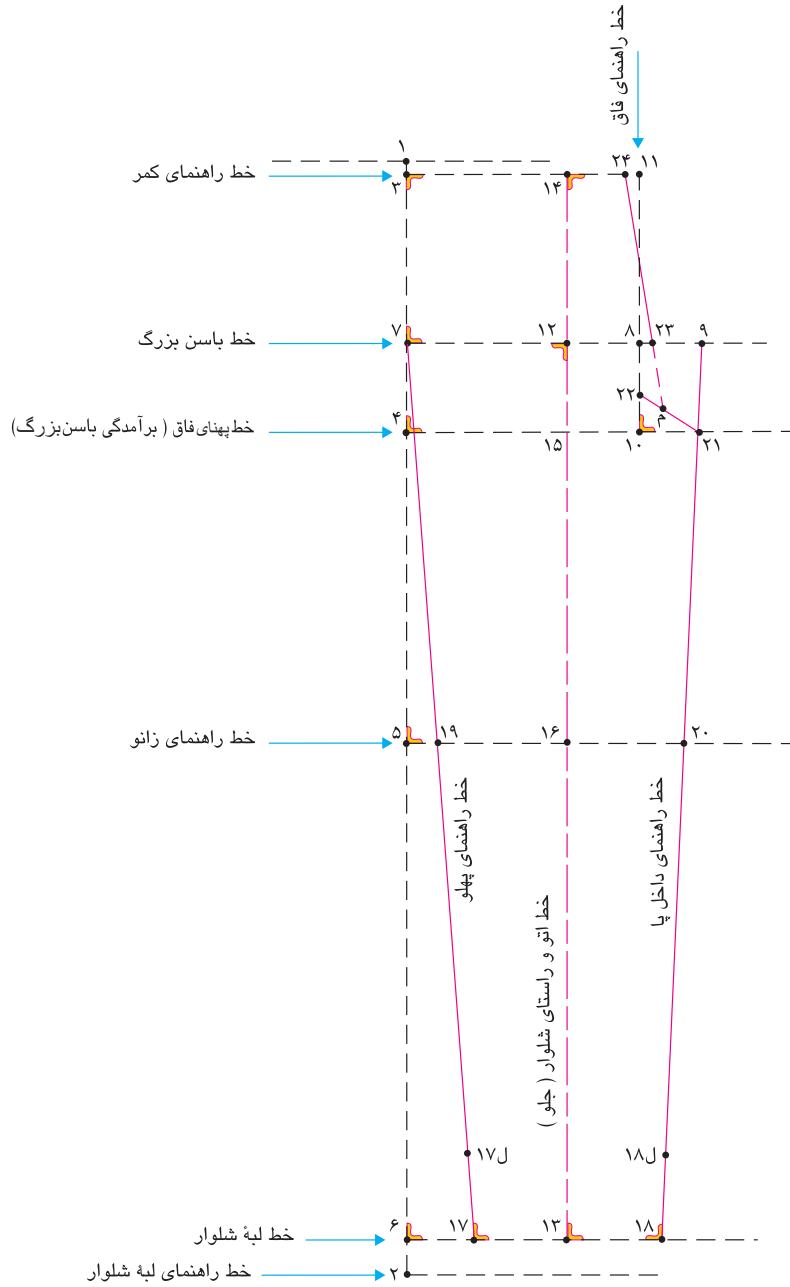

### مرحله چهارم

- از نقطه‌ی ۲۳ روی خط باسن بزرگ خط هلالی فاق را رسم کنید.
- از نقطه‌ی ۲۴ به وسیله‌ی خط کش گونیا ۳-۴ سانتی‌متر را گونیا کنید.
- از نقطه‌ی ۲۴ روی خط راهنمای کمر به اندازه‌ی  $\frac{1}{4}$  دور کمر به اضافه‌ی  $\frac{1}{5}$ - $\frac{2}{5}$  سانتی‌متر (اندازه پهنای ساسون جلو) و به اضافه  $\frac{1}{5}$ - $\frac{1}{5}$  سانتی‌متر (آزادی) اضافه کرده به سمت چپ علامت گذاشته، نقطه ۲۵ بدست می‌آید.
- $\frac{1}{4}$  دور کمر به اضافه‌ی  $\frac{1}{5}$ - $\frac{2}{5}$  سانتی‌متر (پهنای ساسون) به اضافه  $\frac{1}{5}$ - $\frac{1}{5}$  سانتی‌متر آزادی  $25 \rightarrow 24$
- دور کمر  $\frac{1}{4}$   $72 \text{ cm} \rightarrow 4 = 18 \text{ cm}$
- دور کمر به اضافه‌ی  $\frac{2}{5}$  سانتی‌متر پهنای ساسون  $18 \text{ cm} + \frac{2}{5} \text{ cm} = 20 \frac{1}{5}$
- دور کمر  $\frac{1}{4}$  +  $\frac{1}{5}$ - $\frac{2}{5}$  سانتی‌متر +  $\frac{1}{5}$ - $\frac{1}{5}$  سانتی‌متر  $20 \frac{1}{5} \text{ cm} + 0 \frac{1}{25} \text{ cm} = 20 \frac{75}{100} \text{ cm}$
- به وسیله خط<sup>۴</sup> کش نقاط ۲۴ به ۲۶ را وصل کنید.
- خط کمر جلوی شلوار  $26 \rightarrow 24 =$
- از نقطه ۲۶ خط انحنای پهلو کمر را به وسیله خط کش مخصوص پهلو تا خط باسن بزرگ رسم کنید.
- روی خط کمر  $\frac{2}{1}$  فاصله‌ی  $26 \rightarrow 12$  را محاسبه کرده نقطه ۲۷ بدست می‌آید.
- روی خط کمر از نقطه‌ی ۲۷ به وسیله خط کش گونیا خطی تا باسن بزرگ رسم کرده، نقطه ۲۸ بدست می‌آید.
- خط راهنمای ساسون  $28 \rightarrow 27 =$
- از نقطه ۲۷ به اندازه طول ساسون  $9-10$  سانتی‌متر پایین آمده، نقطه‌ی ۲۹ بدست می‌آید.
- طول ساسون (در این مدل  $10$  سانتی‌متر)  $29 \rightarrow 27 =$
- از طرفین نقطه ۲۷ به اندازه پهنای ساسون علامت گذاشته نقاط  $30$  و  $30$  به دست می‌آید.
- پهنای ساسون (در این مدل  $\frac{1}{5}$ - $\frac{2}{5}$  سانتی‌متر)  $30 \rightarrow 30 =$
- ساسون جلو  $30 \rightarrow 29 \rightarrow 30 =$
- روی خط زانو نقاط  $19$  و  $20$  به اندازه‌ی  $1-\frac{1}{5}$  سانتی‌متر داخل شده نقاط  $32$  و  $33$  بدست می‌آید.
- به اندازه  $1-\frac{1}{5}$  سانتی‌متر (در این مدل  $1$  سانتی‌متر)  $32 \rightarrow 19 = 33 \rightarrow 20 =$
- روی خط راهنمای پهلو فاصله  $32 \rightarrow 31$  به وسیله خط کش مخصوص به اندازه  $\frac{1}{5}$  سانتی‌متر با انحنای کم خط پهلو را طراحی کنید.
- روی خط راهنمای داخل فاصله  $21 \rightarrow 33$  به وسیله خط کش مخصوص به اندازه‌ی  $\frac{1}{5}$  سانتی‌متر با انحنای کم خط داخل پا را طراحی کنید.
- از نقطه ۳۷ به اندازه پهنای باسن بزرگ  $(\frac{1}{4}$  دور باسن بزرگ به اضافه  $1 - 0$  سانتی‌متر) روی این خط اندازه گرفته، نقطه ۳۸ بدست می‌آید.
- پهنای باسن بزرگ پشت ،  $\frac{1}{4}$  دور باسن بزرگ به اضافه  $1$  سانتی‌متر  $38 \rightarrow 37$
- پهنای باسن بزرگ پشت  $98 \text{ cm} \div 4 = 24 \frac{1}{2} \text{ cm} + 10 \text{ cm} = 25 \frac{1}{2} \text{ cm}$

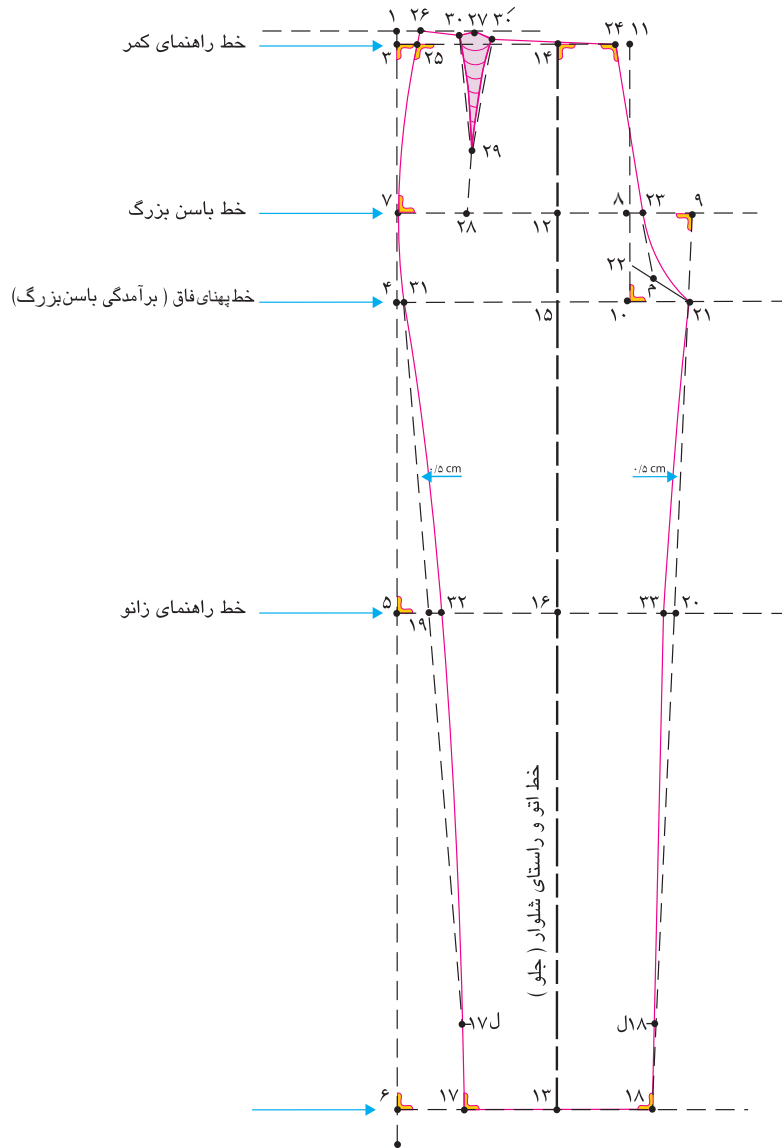

### قسمت پشت - مرحله پنجم

- الگوی پشت را بر روی الگوی جلو رسم کنید.
- از الگوی جلوی روی کاغذ رولت کنید.
- خط راهنمای کمر را در الگوی جلو به طرف چپ امتداد داده آن را رسم کنید.
- خط راهنمای باسن بزرگ را در الگوی پشت به طرف چپ و راست امتداد داده رسم کنید.
- روی خط باسن بزرگ نقطه‌ی ۱۲ به اندازه‌ی ۱-۲ سانتی‌متر به طرف راست اندازه بگیرید، نقطه‌ی ۳۴ بدست می‌آید.
- از نقطه‌ی ۳۴ خطی مستقیم تا نقطه‌ی ۱۶ روی خط زانو رسم کنید.

خط اتو و راستای پارچه (پشت) ۱۶ → ۳۴

#### پهنای باسن پشت

■  $\frac{1}{4}$  دور باسن بزرگ به اضافه‌ی ۱-۰ سانتی‌متر را محاسبه کرده، اندازه پهنای باسن بزرگ پشت به دست می‌آید.  
(این اندازه پهنای باسن بزرگ پشت است).

■  $\frac{1}{4}$  دور باسن بزرگ به اضافه‌ی ۱-۰ سانتی‌متر  $۲۵/۵ \text{ cm} = ۲۴/۵ \text{ cm} + ۱ \text{ cm} = ۲۵/۵ \text{ cm}$

■ از نقطه‌ی ۳۴ به اندازه‌ی پهنای باسن بزرگ پشت به سمت راست محاسبه کرده، نقطه‌ی ۳۵ بدست می‌آید.

$\frac{1}{4}$  پهنای باسن بزرگ پشت (در این مدل  $۶/۲$  سانتی‌متر)  $۳۴ \rightarrow ۳۵$

$\frac{1}{4}$  پهنای باسن بزرگ پشت  $۶/۲ \text{ cm} = ۲۵/۵ \text{ cm} \div ۴$

■ از نقطه‌ی ۳۱ روی خط بلندی فاق به اندازه‌ی ۴-۳ سانتی‌متر به بالا رفته، نقطه‌ی ۳۶ بدست می‌آید.

$۳۶ \rightarrow ۳۱$  ۴-۳ سانتی‌متر

■ از نقطه‌ی ۳۵ به وسیله‌ی خط کش گونیا خطی مستقیم به نقطه‌ی ۳۶ رسم کنید و خطی هم به طرف بالا به طرف خط کمر و به طرف پایین خط فاق در الگوی جلو رسم کنید، (این خط راهنمای فاق پشت است).

■ از نقطه‌ی ۱۱ تقاطع خط کمر با راهنمای فاق جلو، خط ۱۱ → ۱۰ را اندازه گرفته  $\frac{1}{4}$  اندازه خط را به اضافه‌ی ۱ سانتی‌متر را از خط راهنمای فاق به طرف پایین اندازه بگیرید نقطه‌ی ۳۷ بدست می‌آید.

$\frac{1}{4}$  اندازه‌ی خط راهنمای فاق جلو + ۱ سانتی‌متر = نقطه‌ی ۳۷

توجه کنید: نقطه‌ی ۳۷ تقریبی است، باید این نقطه را با حرکت گونیا به بالا و پایین بر روی خط راهنمای فاق پشت پیدا کرد تا موازی با خط  $۳۶ \rightarrow ۳۵$  شود.

■ از نقطه‌ی ۳۷ به وسیله‌ی گونیا خطی موازی با خط  $۳۶ \rightarrow ۳۵$  رسم کنید.

■ از نقطه‌ی ۳۷ به اندازه‌ی پهنای باسن بزرگ ( $\frac{1}{4}$  دور باسن بزرگ به اضافه‌ی ۱-۰ سانتی‌متر) روی این خط اندازه گرفته، نقطه‌ی ۳۸ بدست می‌آید.

پهنای باسن بزرگ پشت،  $\frac{1}{4}$  دور باسن بزرگ به اضافه‌ی ۱ سانتی‌متر  $۳۷ \rightarrow ۳۸$

پهنای باسن بزرگ پشت  $۲۵/۵ \text{ cm} = ۲۴/۵ \text{ cm} + ۱ \text{ cm} = ۲۵/۵ \text{ cm}$

# این کتاب غیر قابل استناد می باشد

طراحی و دوخت لباس زنانه (ویژه دختران) / فصل ۱ / الگوسازی شلوار

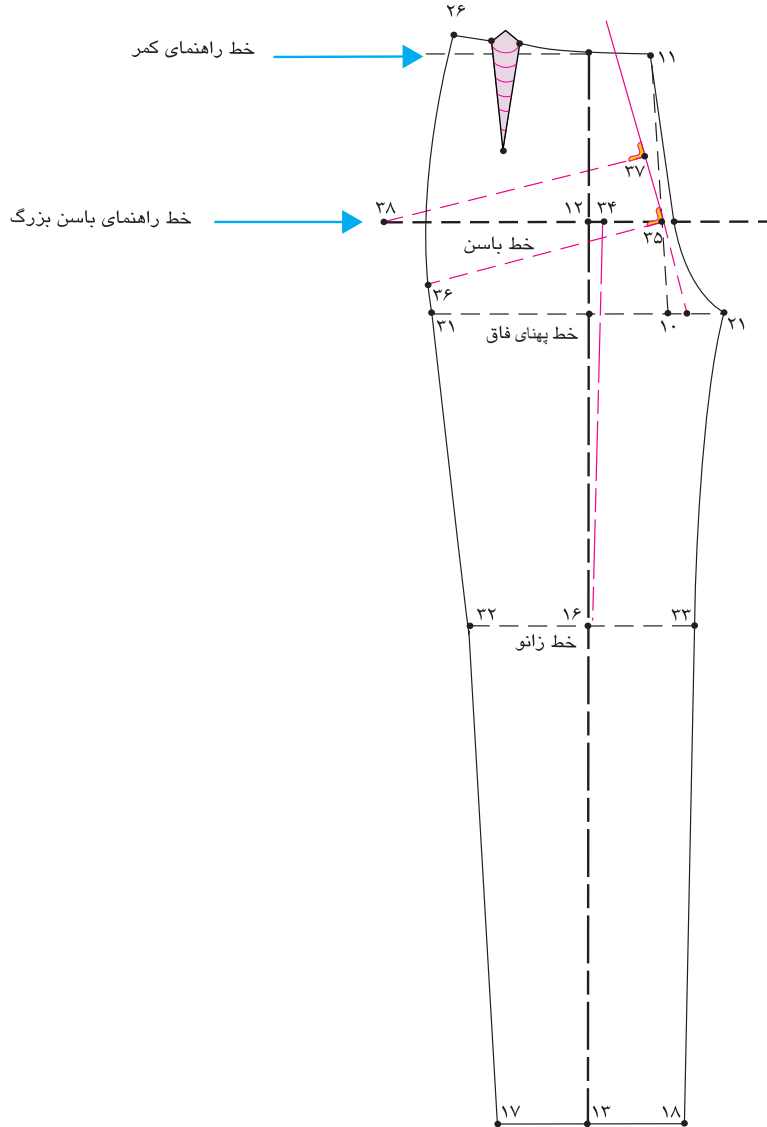

### مرحله ششم

■ از نقطه ۳۴ روی خط راهنمای باسن بزرگ به اندازه‌ی فاصله  $۳۴ \rightarrow ۳۸$  به سمت راست منتقل کرده نقطه‌ی ۳۹ بدست می‌آید.

$$۳۹ \rightarrow ۳۴ = ۳۴ \rightarrow ۳۸$$

■ روی خط زانو، از نقاط ۳۲ و ۳۳ به اندازه‌ی ۲ سانتی‌متر بیرون آمده نقاط ۴۱ و ۴۰ بدست می‌آید.

$$۴۱ \rightarrow ۳۳ = ۳۲ \rightarrow ۴۰ = ۲ \text{ سانتی‌متر}$$

■ روی خط لبه شلوار، از نقاط ۱۸ و ۱۷ به اندازه‌ی ۲ سانتی‌متر بیرون آمده نقاط ۴۳ و ۴۲ بدست می‌آید.

$$۴۳ \rightarrow ۱۸ = ۴۲ \rightarrow ۱۷ = ۲ \text{ سانتی‌متر}$$

■ مانند قسمت الگوی جلو، از نقاط ۴۳ و ۴۲ به اندازه‌ی ۸-۴ سانتی‌متر به بالا گونیا کرده نقاط ل ۴۲ و ل ۴۳ بدست می‌آید.

$$۴۳ \rightarrow ۴۳ \text{ ل} = ۴۲ \rightarrow ۴۲ \text{ ل} = ۸-۴ \text{ سانتی‌متر}$$

■ به وسیله‌ی خط کش خطوط راهنمای داخلی پا  $۳۹ \rightarrow ۴۱ \text{ ل} = ۴۳ \text{ ل}$  را به یکدیگر وصل کنید.

■ به وسیله‌ی خط کش خطوط راهنمای پهلو  $۳۸ \rightarrow ۴۰ \rightarrow ۴۲ \text{ ل}$  را به یکدیگر وصل کنید.

■ از نقطه‌ی ۳۸ به وسیله‌ی خط کش، خط پهلو را امتداد داده تا با خط کمر برخورد کند، نقطه‌ی ۴۴ بدست می‌آید.

■ از نقطه‌ی ۱۶ فاصله  $۱۶ \rightarrow ۴۴$  منهای ۱-۰ سانتی‌متر را اندازه گرفته همین اندازه را از نقطه‌ی ۱۶ به صورت مورب به بالا تا روی امتداد خط فاق پشت اندازه گرفته نقطه‌ی ۴۵ بدست می‌آید.

$$۴۵ \rightarrow ۱۶ \text{ منهای } ۱-۰ \text{ سانتی‌متر}$$

■ از نقطه‌ی ۴۵ خط مستقیم به نقطه‌ی ۴۴ رسم کرده خط کمر پشت الگو بدست می‌آید.



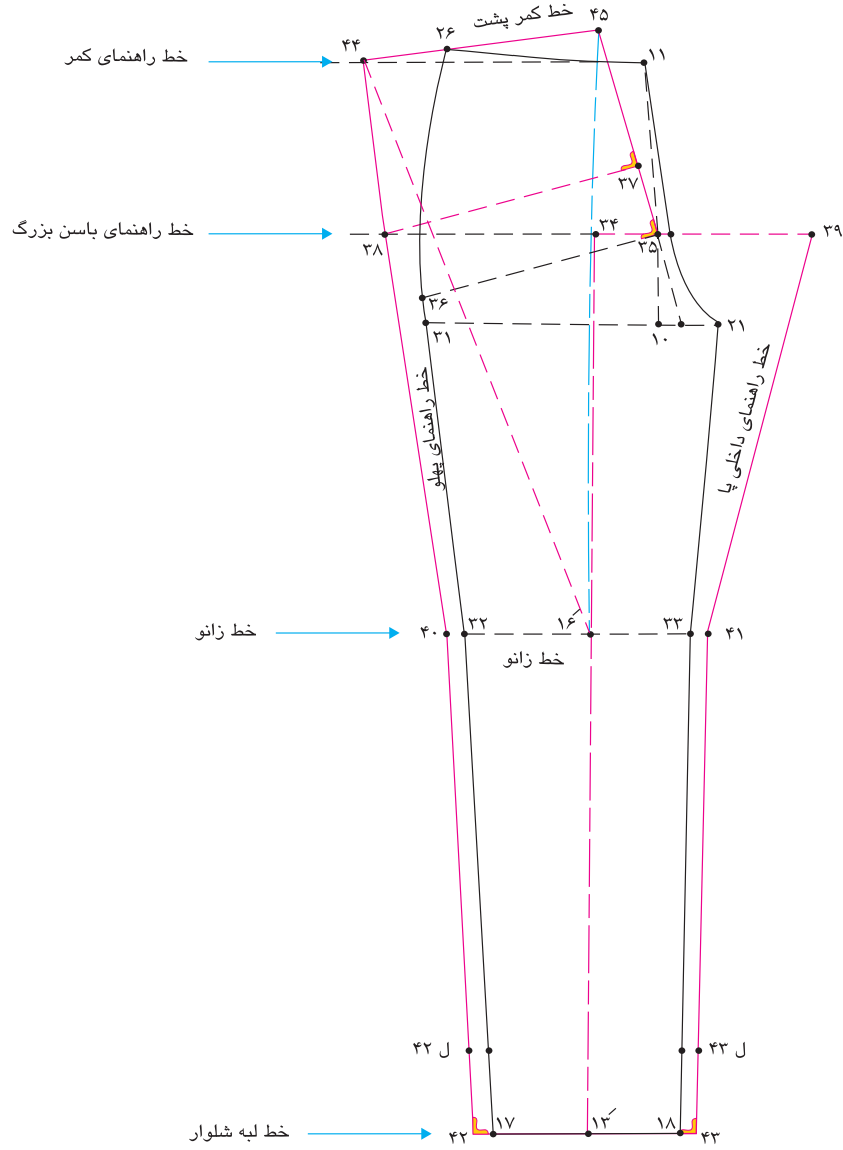

### مرحله هفتم

■ از نقطه ۴۵ روی خط کمر به اندازه ۱-۰/۵ سانتی متر اندازه گرفته نقطه ۴۶ بدست می آید. (به وسیله گونیا خط افقی کوتاهی رسم کنید)

$$۴۶ \rightarrow ۴۵ = ۰/۵-۱ \text{ سانتی متر}$$

■ از نقطه ۴۵ به اندازه  $\frac{1}{4}$  دور کمر به اضافه ۴-۳ سانتی متر (برای پهنای ساسون) به اضافه ۰-۰/۵ سانتی متر (برای آزادی کمر) روی خط کمر محاسبه کرده نقطه ۴۷ بدست می آید.

$$\frac{1}{4} \text{ دور کمر به اضافه } ۴-۳ \text{ سانتی متر به اضافه } ۰-۰/۵ \text{ سانتی متر (در این مدل } ۲۲/۲۵ \text{ سانتی متر)} = ۴۶ \rightarrow ۴۷$$

$$۷۲ \text{ cm} \div ۴ = ۱۸ \text{ cm} \quad \frac{1}{4} \text{ دور کمر}$$

$$۱۸ \text{ cm} + ۴ \text{ cm} = ۲۲ \text{ cm} \quad \frac{1}{4} \text{ دور کمر به اضافه پهنای ساسون}$$

$$۲۲ \text{ cm} + ۰/۲۵ \text{ cm} = ۲۲/۲۵ \text{ cm} \quad \frac{1}{4} \text{ دور کمر به اضافه } ۴-۳ \text{ سانتی متر به اضافه } ۰-۰/۵ \text{ سانتی متر}$$

■ از نقاط ۴۶ و ۴۷ خط کمر را گونیا کنید.

■ خط درز پهلوی شلوار در جلو را اندازه بگیرید، خط درز پهلوی پشت را به همان اندازه جلو (در پهلو) رسم کنید.

$$۴۷ \rightarrow ۴۰ = ۲۶ \rightarrow ۳۲ \quad \text{پهلوی جلو و پشت برابر}$$

■ روی خط کمر  $\frac{1}{2}$  فاصله ۴۶  $\rightarrow$  ۴۷ را محاسبه کرده نقطه ۴۸ بدست می آید.

$$\frac{1}{2} \text{ فاصله } ۴۶ \rightarrow ۴۷ = \text{نقطه } ۴۸$$

■ به وسیله گونیا از نقطه ۴۸ خط عمودی به طول ۱۵-۱۳ سانتی متر (طول ساسون پشت) رسم کرده نقطه ۴۹ بدست می آید.

$$۴۹ \rightarrow ۴۸ = ۱۳-۱۵ \text{ سانتی متر} = \text{طول ساسون}$$

■ از طرفین نقطه ۴۸ روی خط کمر، به اندازه  $\frac{1}{2}$  پهنای ساسون ۴-۳ سانتی متر علامت گذاشته نقاط ۵۰ و ۵۰' بدست می آید.

عرض ساسون پشت، ۴-۳ سانتی متر = ۵۰' و ۵۰

$$۵۰ \rightarrow ۴۹ \rightarrow ۵۰' = \text{ساسون پشت}$$

■ فاصله ۲۱  $\rightarrow$  ۳۳ تقاطع خط زانو و خط داخل شلوار جلو را اندازه بگیرید.

■ از نقطه ۴۱ اندازه گرفته شده را منهای ۰/۵ سانتی متر کرده نقطه ۵۱ بدست می آید.

■ از نقطه ۴۶ خط درز فاق پشت شلوار را تا نقطه ۵۱ رسم کنید.

$$۵۱ \rightarrow ۴۶ = \text{خط فاق}$$

■ خط ۵۱  $\rightarrow$  ۴۱ خط داخل پای شلوار را به وسیله خط کش مخصوص با کمی انحناء داخل رسم کنید.

■ خط ۳۱-  $\rightarrow$  ۴۰ خط پهلوی شلوار را به وسیله خط کش مخصوص با کمی انحناء داخل رسم کنید.

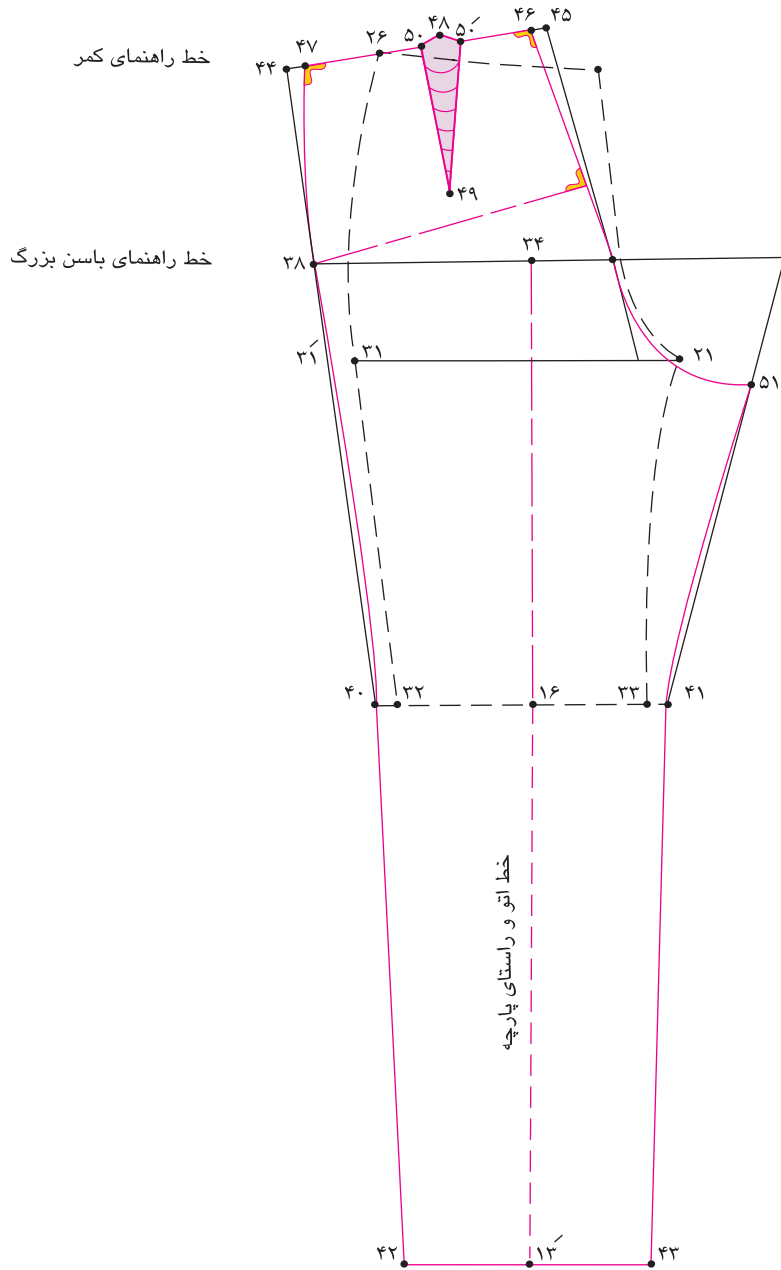

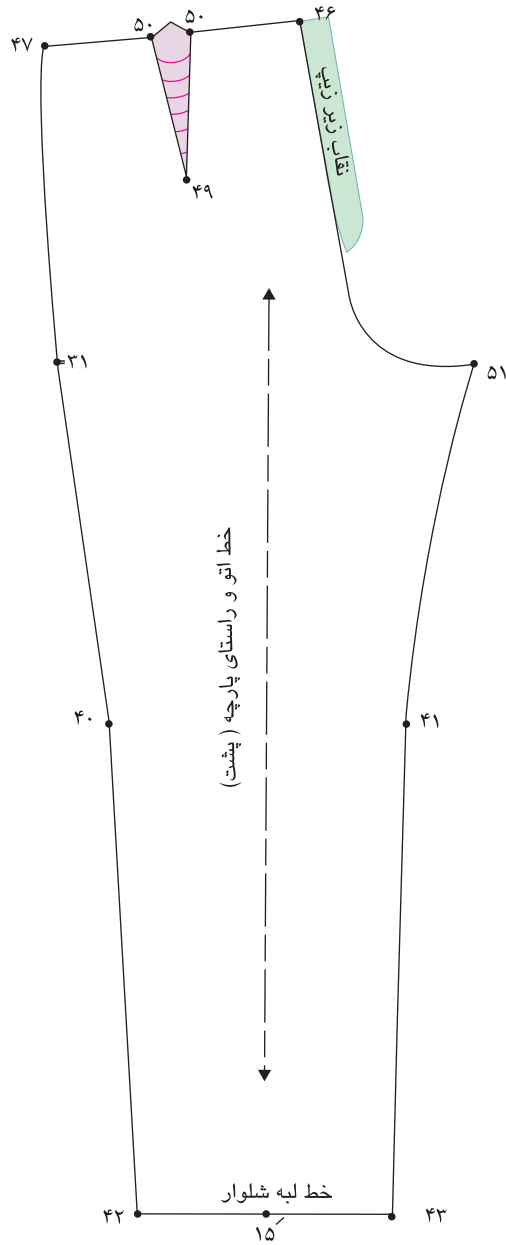
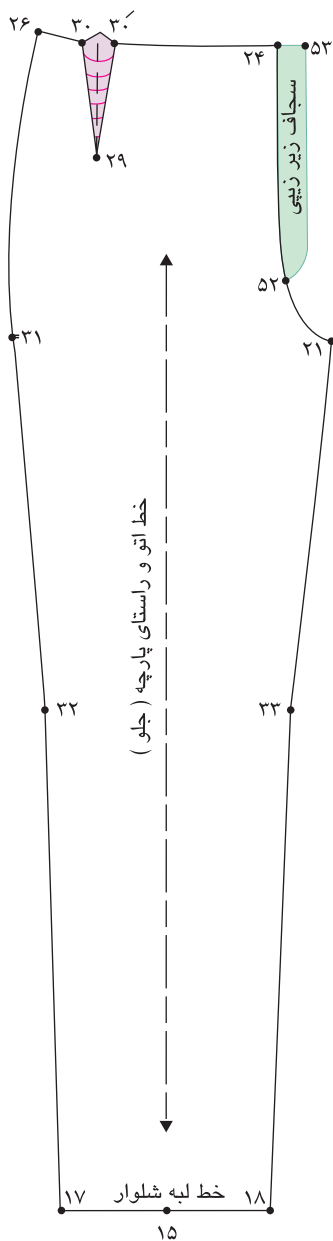

- از نقطه ۲۴ به اندازه ۲۴ سانتی متر پایین آمده، نقطه ۵۲ بدست می آید.
- از نقطه ۲۴ به اندازه ۳-۴ سانتی متر به سمت بیرون الگو آمده، نقطه ۵۳ بدست می آید.
- فرم سجاف زیر زیپی را مطابق شکل رسم کنید.
- برای نقاب زیر زیپی مطابق سجاف زیر زیپی در بیرون الگو ترسیم کنید.
- نقاط موازنه و راستای پارچه را روی الگو ترسیم کنید.

## کنترل طول فاق جلو و پشت

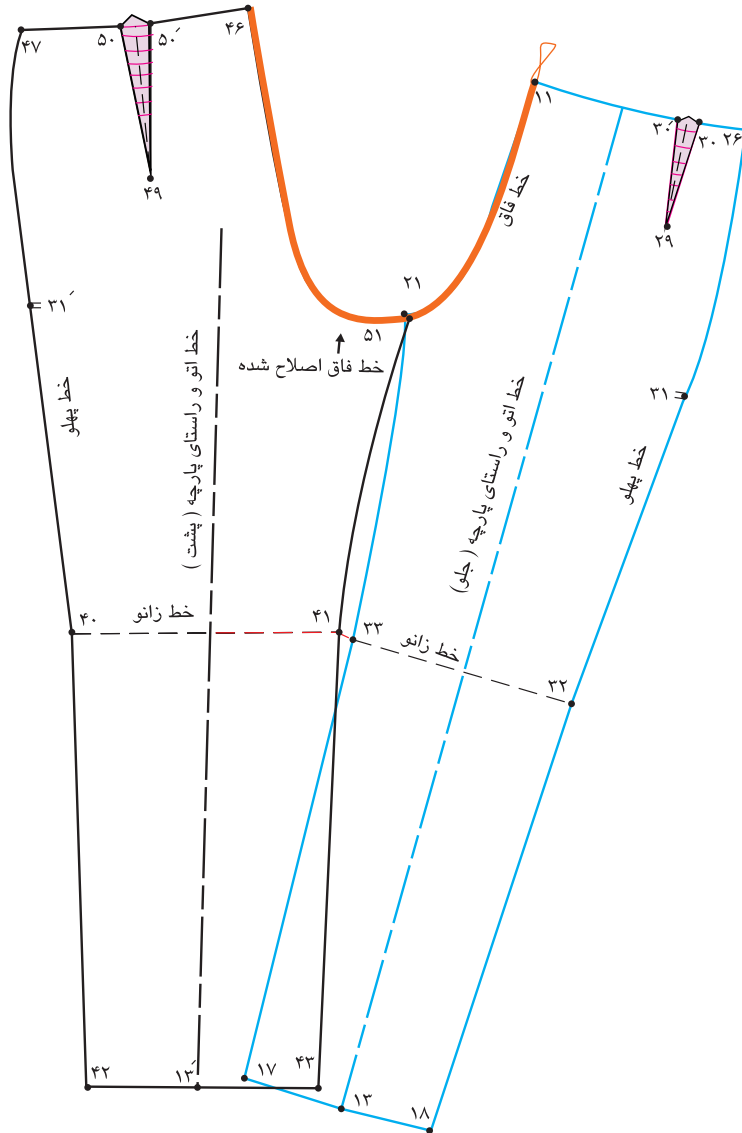

- الگوی جلو و پشت را در خط فاق نقاط ۲۱ و ۵۱ با یکدیگر مماس کرده به گونه‌ای که لبه شلوار و خط زانو با یکدیگر در یک خط قرار گیرند.
- در صورتی که در تنظیم خط فاق گودی جلو و پشت مقابل هم قرار نگیرید منحنی داخل فاق جلو و پشت باید گونیا و اصلاح شود.
- از تقاطع خط کمر و فاق جلو نقطه ۱۱ تا نقطه ۴۶، دور تا دور فاق را اندازه بگیرید (این اندازه باید برابر دور فاق فرد باشد).
- اگر اندازه طول فاق جلو و پشت کمتر از اندازه فرد باشد، با خط باسن چیده شده و اوزمان داده شود.

## کنترل الگوی شلوار (دور کمر)

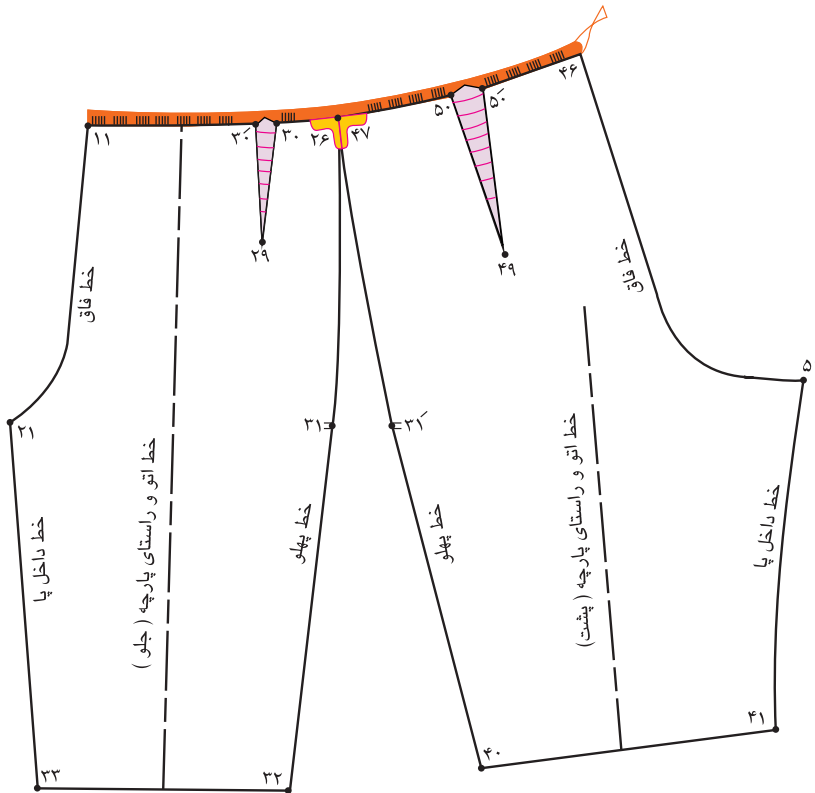

■ الگوی جلو و پشت را در خط کمر نقاط ۴۷ و ۲۶ با یکدیگر مماس کنید. (این دو نقطه باید کاملاً گونیا شود)

■ روی خط کمر از نقطه ۱۱ در جلو تا نقطه ۴۶ بدون اندازه ساسون، اندازه گیری کنید. (این اندازه باید  $\frac{1}{2}$  دور کمر به اضافه آزادی بدون محاسبه ساسونها باشد).

- دور کمر به اضافه آزادی (بدون محاسبه ساسونها) =  $۱۱ \rightarrow ۴۶$

## کنترل دور فاق، زانو و باسن

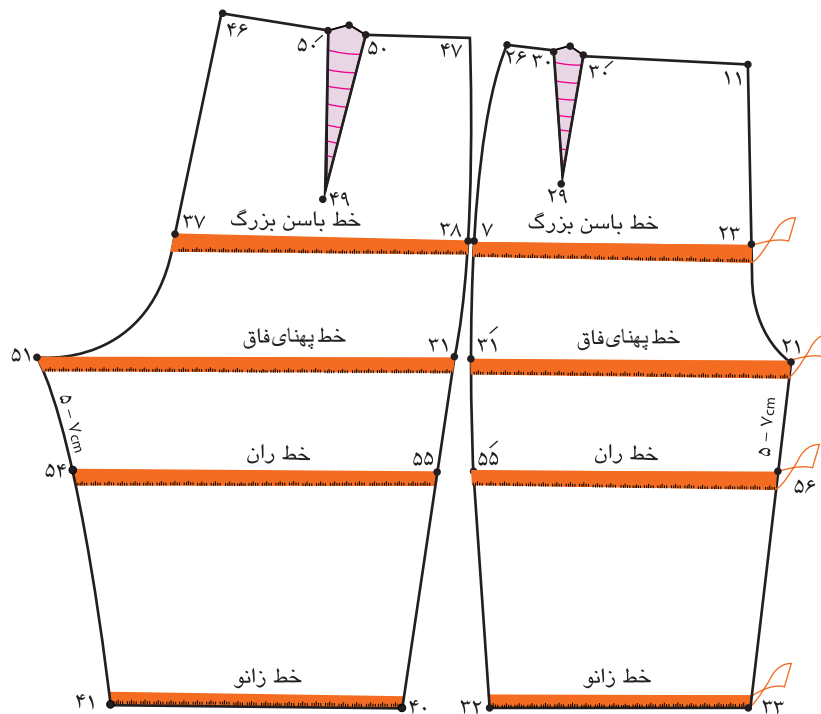

- روی اندام فرد دور خطوط باسن، فاق، ران و زانو را اندازه‌گیری کنید.
- در الگو مجموع باسن بزرگ به اضافه آزادی فاصله  $۲۳ \rightarrow ۷ \rightarrow ۳۸ \rightarrow ۳۷$  باید باشد، در صورت کمتر یا بیشتر بودن اندازه مجدداً الگو کنترل شود.
- مجموع باسن بزرگ به اضافه آزادی  $۲۳ \rightarrow ۷ \rightarrow ۳۸ \rightarrow ۳۷$
- برای کنترل ران از خط بلندی فاق به اندازه تقریبی  $۷-۵$  سانتی‌متر پایین آمده خطوط ران جلو و پشت  $۵۴ \rightarrow ۵۵ \rightarrow ۵۵ \rightarrow ۵۶$  را اندازه گرفته به اضافه آزادی مورد نظر اضافه کنید.
- مجموع اندازه ران «جلو و پشت» به اضافه آزادی  $۵۴ \rightarrow ۵۵ \rightarrow ۵۵ \rightarrow ۵۶$
- برای کنترل دور زانو، مجموع خطوط زانوی جلو و پشت  $۳۳ \rightarrow ۳۲ \rightarrow ۴۰ \rightarrow ۴۱$  به اضافه آزادی اندازه‌گیری کنید.
- مجموع اندازه زانو به اضافه آزادی  $۳۳ \rightarrow ۳۲ \rightarrow ۴۰ \rightarrow ۴۱$

## الگوی دامن شلواری



اندازه‌های مورد نیاز:

۲۶ سانتی‌متر

۹۶ سانتی‌متر

۷۰ سانتی‌متر

بلندی فاق (برآمدگی باسن)

دور باسن بزرگ

قد دامن شلواری

در این مدل شلوار تصویر بالا چه شباهت‌هایی با دامن دارند؟  
آیا می‌توانید از الگوی دامن، دامن شلواری را ترسیم کنید؟

فکر  
کنید





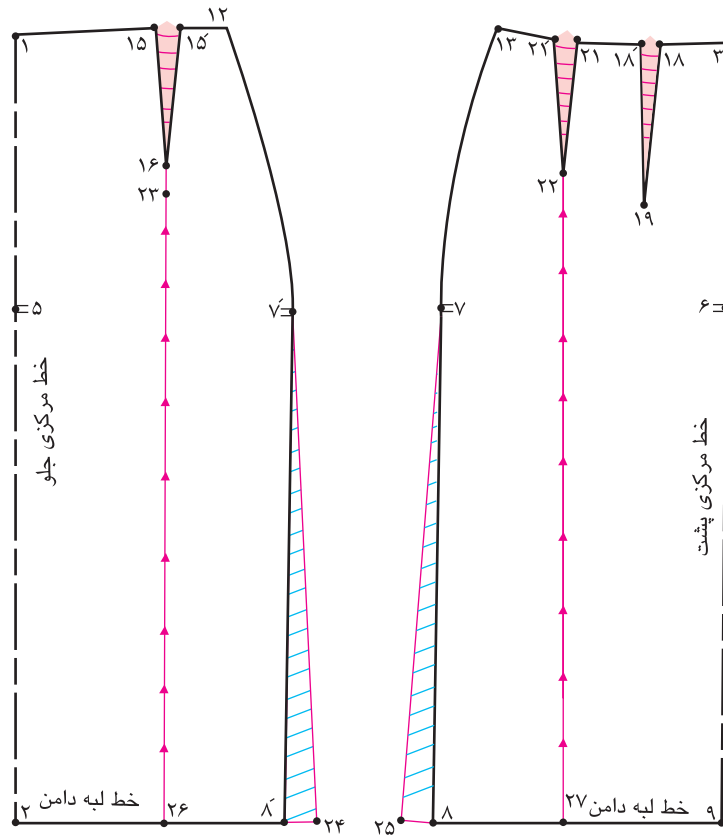

### مرحله اول

- برای ترسیم الگوی دامن شلواری از روی اساس دامن کنترل شده یا فون رولت کنید.
- طول و عرض ساسون‌های جلو ۱۵ → ۱۶ → ۱۵<sup>-</sup> و پشت ۲۱ → ۲۲ → ۲۱<sup>-</sup> را با یکدیگر یک اندازه کنید.
- طول و عرض ساسون جلو و پشت برابر ۱۵ → ۲۳ → ۱۵<sup>-</sup> = ۲۱ → ۲۲ → ۲۱<sup>-</sup>
- از انتهای ساسون‌ها نقاط ۲۲ و ۲۳ خطی موازی با مرکز جلو رسم کنید.
- موازی با خط مرکزی جلو و پشت ۲۳ → ۲۶ و ۲۲ → ۲۷
- از خط لبه دامن از نقاط ۸ و ۸<sup>-</sup> به اندازه دلخواه (در این مدل ۳ سانتی‌متر بیرون آمده) نقاط ۲۴ و ۲۵ به دست می‌آید.
- اندازه اوزمان دلخواه، در این مدل ۳ سانتی‌متر ۸<sup>-</sup> → ۲۴ → ۸ = ۲۵
- خطوط اوزمان را از خط لبه دامن قیچی کنید.

### مرحله دوم

■ ساسون ۱۵ → ۱۶ → ۱۵ را ببندید و لبه پایین را اوزمان طبیعی بدهید.

اوزمان لبه دامن ۲۶ → ۲۶

■ از خط لبه دامن نقطه ۲ به اندازه ۱-۱/۵ سانتی متر بیرون آمده نقطه ۵۴ به دست می آید  
 ۱-۱/۵ سانتی متر = ۲ → ۵۴

■ تقاطع خط کمر و مرکز جلو نقطه ۱ به اندازه بلندی فاق پایین آمده نقطه ۵۵ بدست می آید.  
 بلندی فاق، در این مدل ۲۶ سانتی متر = ۱ → ۵۵

■ از نقطه ۵۵ به اندازه ۱/۸ دور باسن بزرگ منهای ۲ سانتی متر به بیرون آمده نقطه ۵۶ به دست می آید.

۱/۸ دور باسن بزرگ منهای ۲ سانتی متر ۵۶ → ۵۵

۱/۸ دور باسن بزرگ ۹۶ cm ÷ ۸ = ۱۲

۱/۸ دور باسن بزرگ منهای ۲ سانتی متر ۱۰ cm = ۱۲ cm - ۲ cm

■ از خط لبه دامن نقطه ۵۴ به اندازه فاصله ۵۵-۵۶ بیرون آمده به وسیله گونیا خطی رسم کرده نقطه ۵۷ به دست می آید.

۵۷ → ۵۴ = ۵۶ → ۵۵

■ از نقطه ۵۵ به اندازه فاصله ۵۶ → ۵۵ بالا رفته نقطه ۵۸ بدست می آید.

۵۸ → ۵۵ = ۵۶ → ۵۵

■ نقاط ۵۶ و ۵۸ را با خط به یکدیگر وصل کنید.

■ فاصله ۵۸-۵۶ را نصف کرده نقطه ۵۹ به دست می آید (این نقطه را به ۵۵ وصل کنید)

۱/۲ فاصله ۵۹ → ۵۸ = ۵۶ → ۵۸

■ فاصله ۵۹ → ۵۵ را نصف کرده نقطه ۶۰ به دست می آید.

■ نقاط ۵۸ و ۶۰ و ۵۶ را به وسیله خط هلال به یکدیگر وصل کنید.

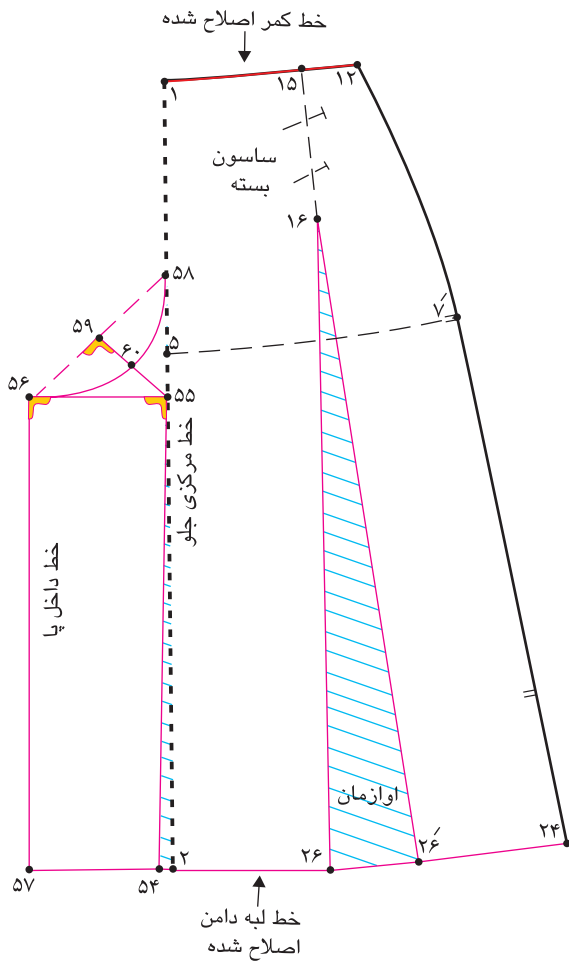

### مرحله سوم

■ در الگوی پشت مانند الگوی جلو عمل می کنید، با کمی تفاوت که عبارتند از:

$$۶۱ \rightarrow ۴ = ۱ - ۱/۵ \text{ سانتی متر}$$

$$\frac{۱}{۶} \text{ دور باسن بزرگ منهای } ۲ - ۴ \text{ سانتی متر} = ۶۳ \rightarrow ۶۲$$

$$۹۶ \text{ cm} \div ۶ = ۱۶ \text{ cm}$$

$$۱۶ \text{ cm} - ۲ \text{ cm} = ۱۴ \text{ cm}$$

$$۶۴ \rightarrow ۶۱ = ۶۳ \rightarrow ۶۲$$

$$۶۵ \rightarrow ۶۲ = ۶۲ \rightarrow ۶۳$$

$$\frac{۱}{۲} \text{ فاصله } ۶۳ \rightarrow ۶۵ = \text{نقطه } ۶۶$$

$$\frac{۱}{۲} \text{ فاصله } ۶۲ \rightarrow ۶۶ = \text{نقطه } ۶۷$$

$$\frac{۱}{۲} \text{ هلال فاق پشت } ۶۵ \rightarrow ۶۳$$

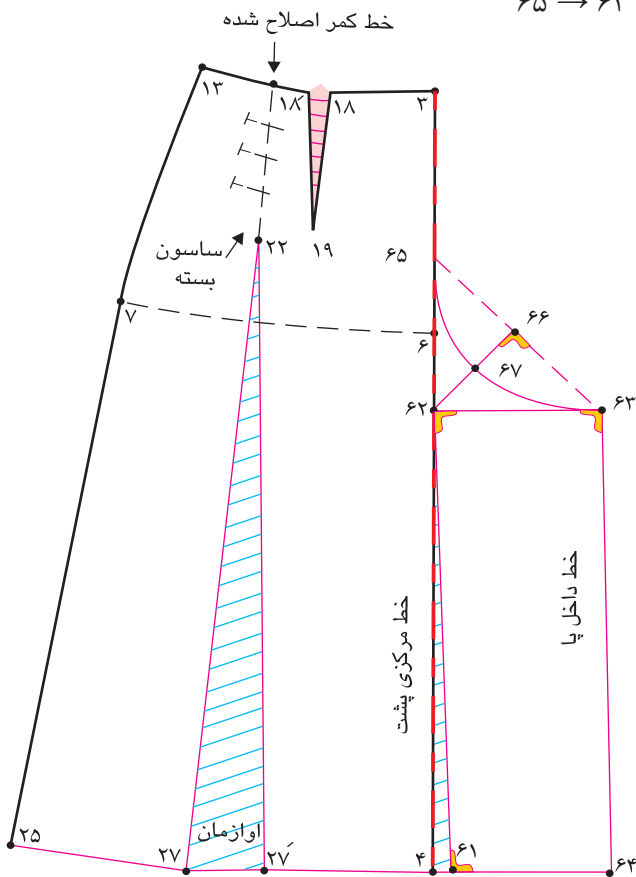

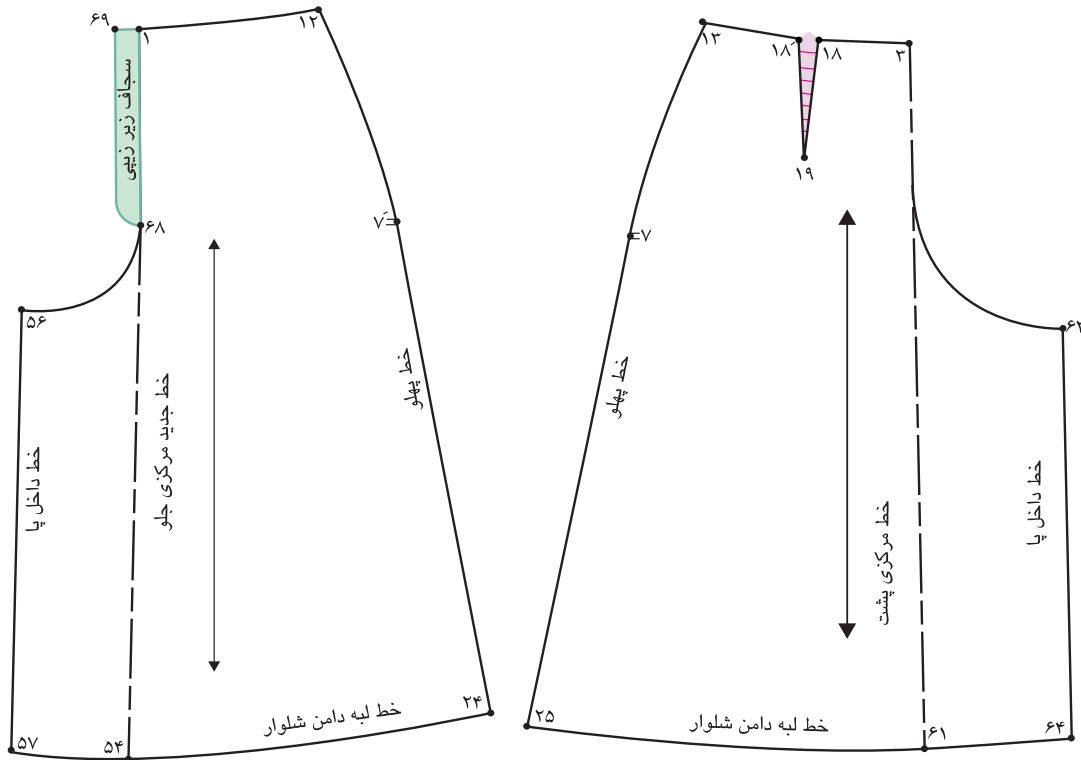

#### مرحله چهارم

- روی الگو علامت موازنه و راستای پارچه را مشخص کنید.
- روی خط مرکزی جلو یا خطوط پهلو و جلو و پشت سجاف زیر زیبایی را رسم کنید.

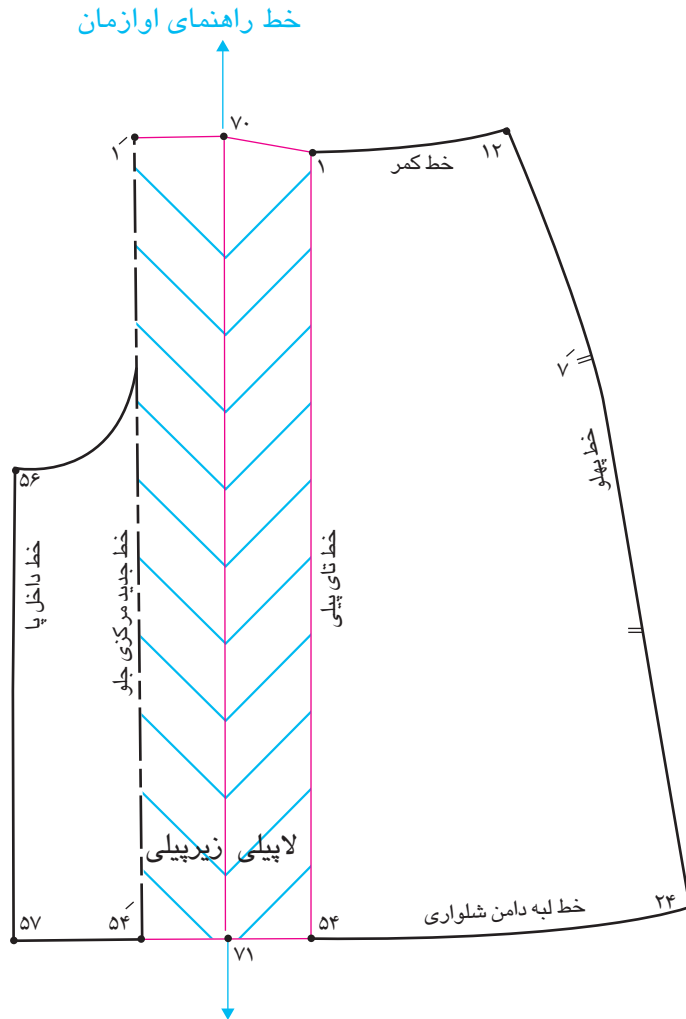

### مرحله اول

- از الگوی اساس دامن شلواری رولت کنید. ( با این تفاوت که فون دامن باید کمتر باشد).
  - روی خط مرکزی جلو فاصله  $۱ \rightarrow ۵۴$  را قیچی کنید.
  - روی کاغذ یک خط راهنمای اوزمان رسم کنید.
  - فاصله  $۱ \rightarrow ۱$  و  $۵۴ \rightarrow ۵۴$  اندازه پیلی بستگی به مدل دارد، از طرفین خط راهنمای اوزمان علامت گذاری کنید.
- اندازه پیلی با توجه به مدل (در این مدل ۱۴ سانتی متر)  $۱ \rightarrow ۱ = ۵۴ \rightarrow ۵۴$

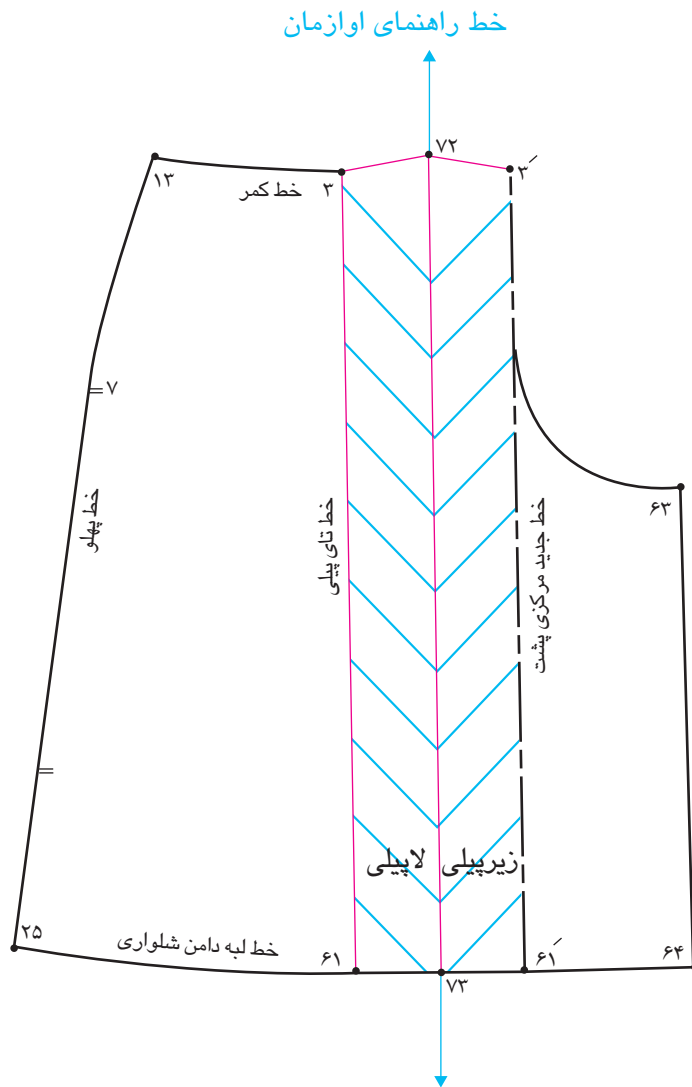

### مرحله دوم

■ در الگوی پشت مانند الگوی جلو عمل کنید.

اندازه پیلی، در این مدل ۱۴ سانتی متر  $۶۱ \rightarrow ۳' = ۳ \rightarrow$

خط راهنمای اوزمان  $۷۲ \rightarrow ۷۳$

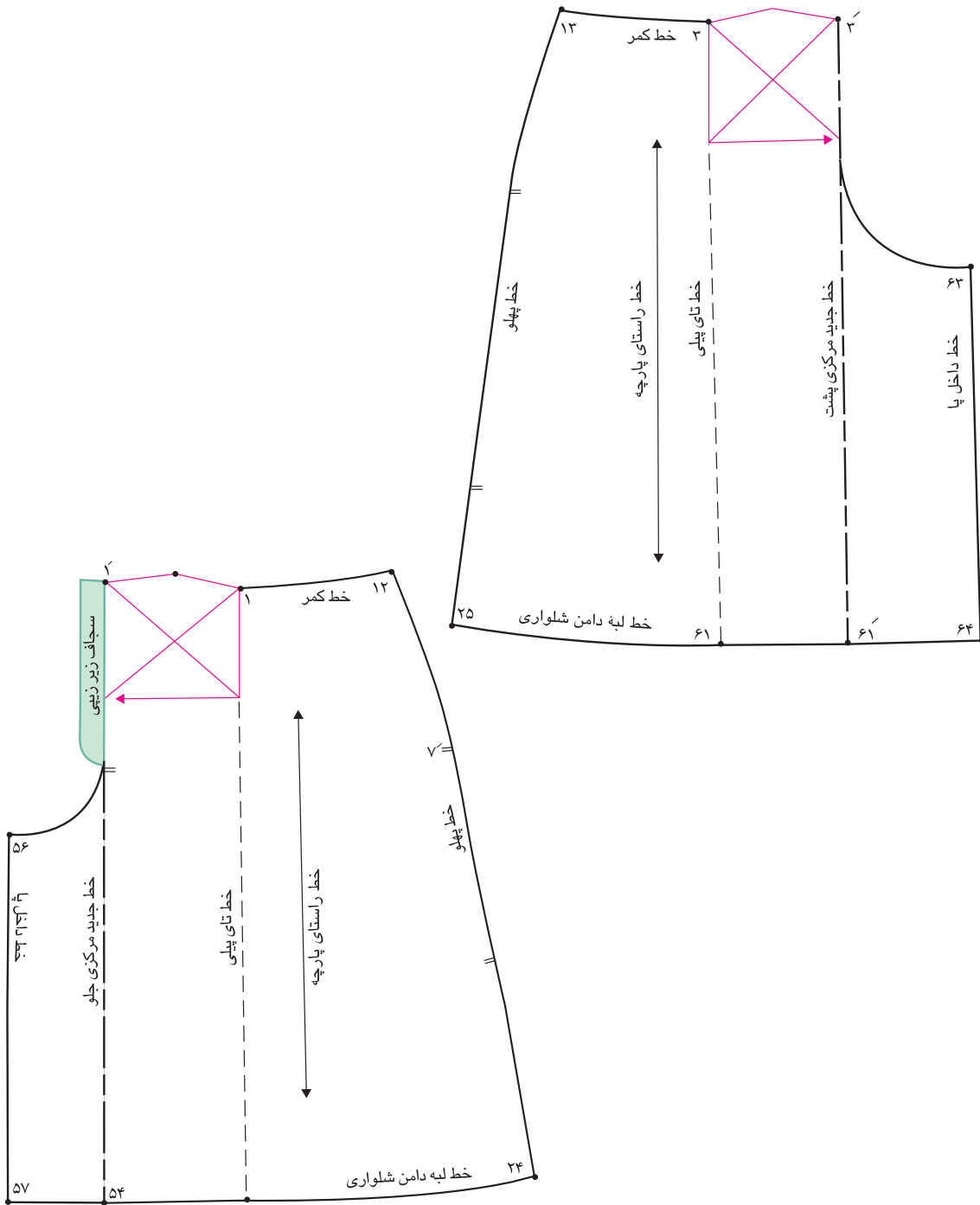

### مرحله سوم

- روی الگوهای جلو و پشت علامت موازنه و راستای پارچه را رسم کنید
- جهت تایی پیلو را روی الگو مشخص کنید.



۱- با توجه به تصویر زیر به سؤالات پاسخ دهید:

- فاصله ۳۴ → ۳۵ چگونه بدست می آید؟
- فاصله ۳۶ → ۳۷ چگونه محاسبه می شود؟
- اندازه ۳۳ → ۴۱ برابر است با .....
- فاصله ۳۱ → ۳۶ چه اندازه است؟
- فاصله ۱۶ → ۴۴ برابر است با .....
- اندازه ۱۸ → ۴۱ برابر است با .....

۲- نام هر کدام از خطوط الگو را به ترتیب روی تصویر بنویسید.

خط راهنمای فاق پشت

■ خط زانو

■ خط لبه شلوار

■ خط راهنمای باسن بزرگ پشت

■ خط راهنمای داخل پای پشت

■ خط راهنمای پهلو پشت

■ خط اتو و راستای پارچه

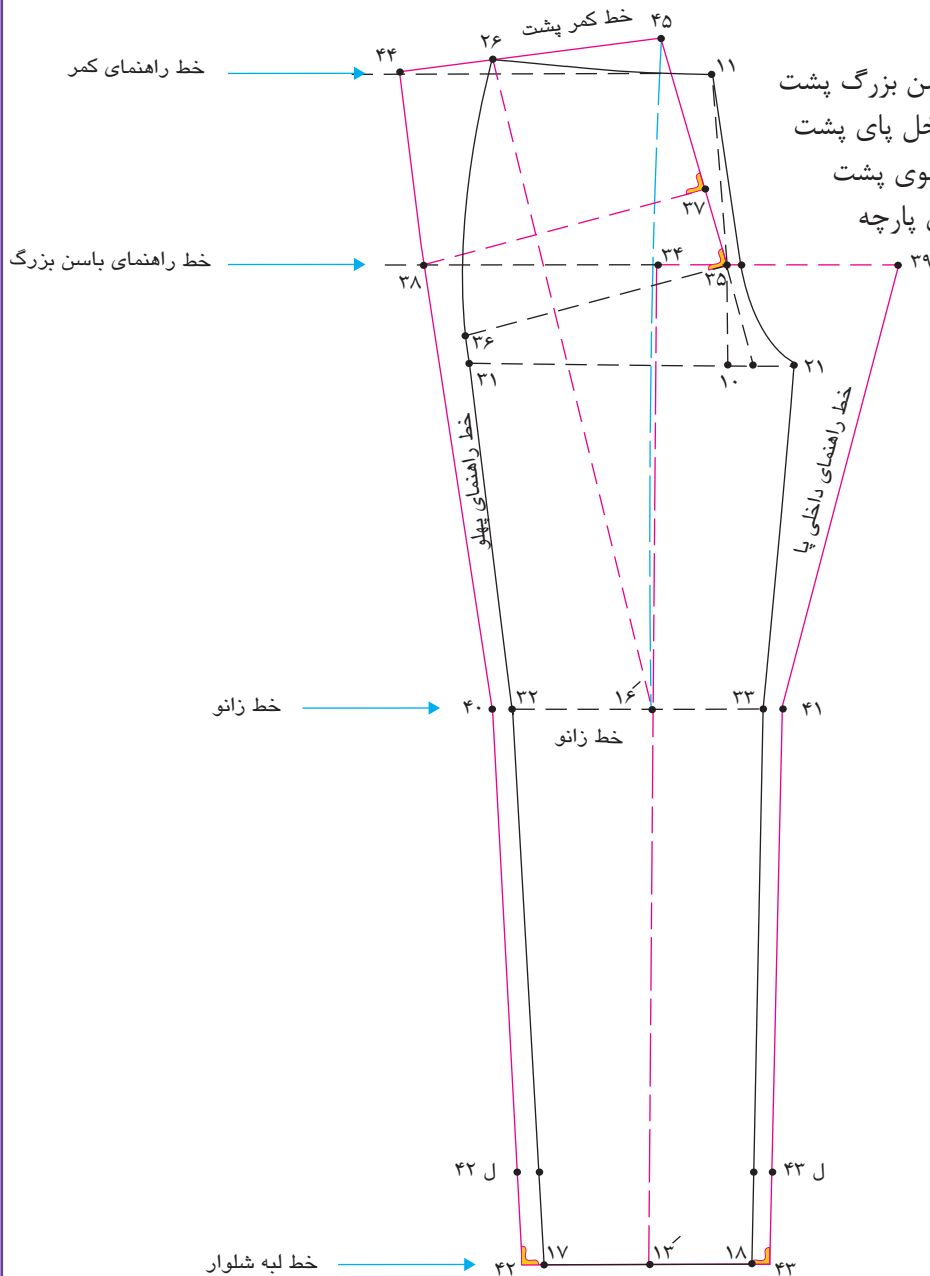



## پاترون شلوار



- پس از ترسیم الگوی اساس شلوار به منظور شناسایی احتمالی عیوب در اندام باید پاترون اصلی تهیه شود:
- هدف از دوخت پاترون شلوار پوشیدن آن نیست، بلکه شناخت ویژگی‌های اندامی شخص و برطرف کردن عیوب احتمالی آن است.
- از کاربن مخصوص پارچه به منظور انتقال قسمت‌های مختلف الگو مانند خطوط باسن، برآمدگی باسن و زانو ... استفاده کنید.
- الگوی اساس اولیه شلوار که با اندازه‌های مشخصی ترسیم می‌شود، روی پارچه‌های تک رنگ ارزان قیمت مانند چلوار سفید نسبتاً ضخیم قرار داده و برش بزنید.
- پارچه پاترون بریده شده را با درجه درشت (ماشین دوخت) بدوزید، تا پس از دوختن درزها در صورت نیاز بتوان راحت‌تر آن را باز کرد.
- چنانچه عیوبی احتمالی روی پاترون شلوار دیده می‌شود، اندازه‌هایی که پارچه پاترون را باز کرده‌اید را یادداشت کرده، کلیه تغییرات را روی الگو کاغذ منتقل کنید و این الگوی اصلاح شده را به عنوان الگوی اساس استفاده کنید.
- در جایی که شلوار را برای پروگیری پوشیده‌اید، روی صندلی بنشینید، بلند شوید و راه بروید ... هر وضعیت را برای پروگیری امتحان کنید (در حالت نشسته کشیدگی لبه پایین شلوار و زانوهارا در نظر بگیرید).

پارچه پاترون (چلوار سفید)، اتو، ماشین دوخت، نخ دوخت (ماشین دوخت و دستی)، خط کش T -  
خط کش مخصوص پهلو و فاق شلوار، سوزن ته گرد، ماژیک، گونیا، متر،



## زانو با چرخش در داخل پا



■ با توجه به تصویر بالا ویژگی‌های اندام این افراد چیست؟  
**علت:** افرادی که دارای زانو با چرخش در داخل پا است پارچه شلوار در قسمت خطوط پهلوی جلو و پشت به طرف داخل پا کشیده شده و لبه شلوار در پهلوها به طرف بالا کشیده می‌شود.

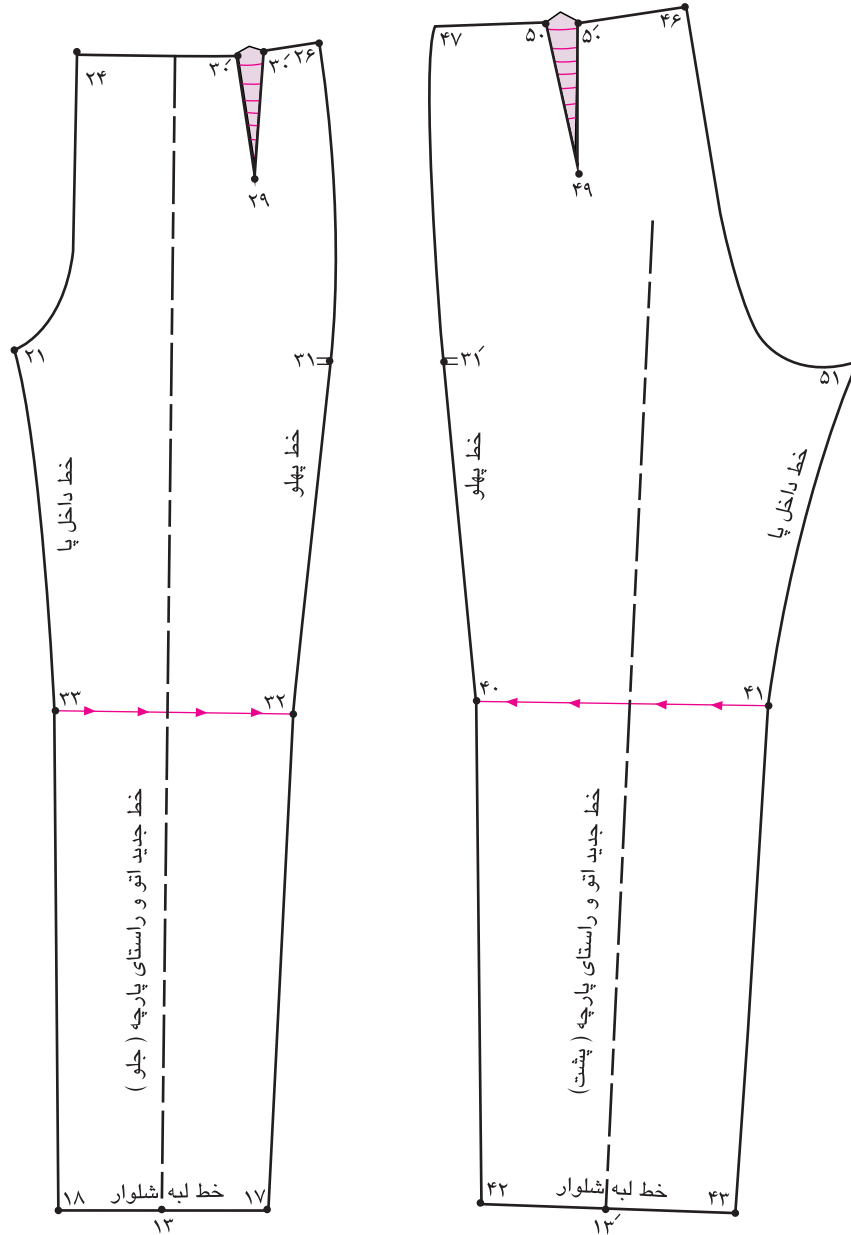

### مرحله اول

- راه‌حل: روی خط زانوی جلو و پشت، خط زانو را علامت‌گذاری کنید.
- از خطوط پهلو نقاط ۴۰ و ۳۲ را به طرف نقاط ۴۱ و ۳۳ قیچی کنید.

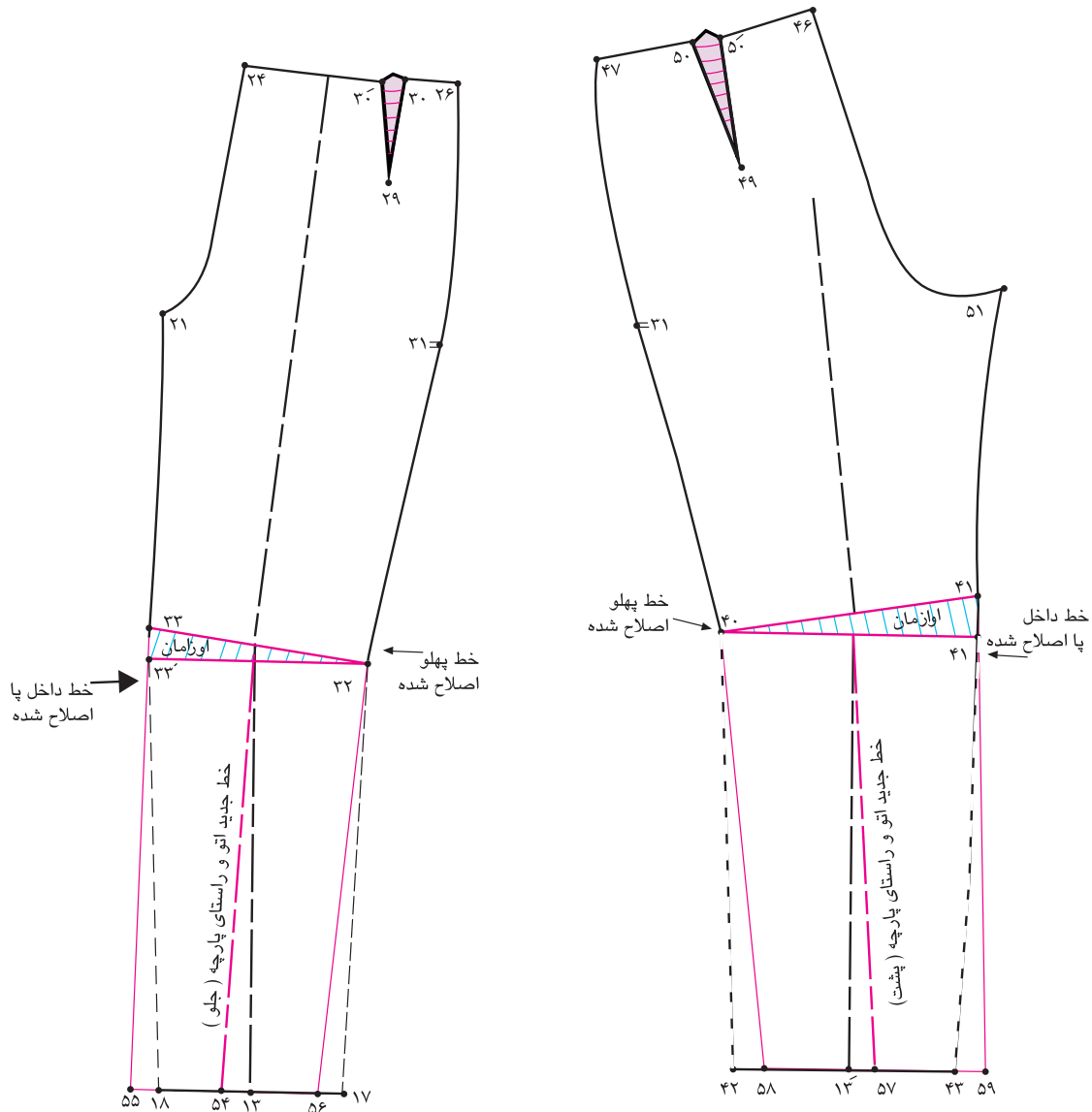

### مرحله دوم

- خطوط چیده شده را به اندازه‌ای که پارچه پاترون را باز کرده‌اید اوازمان دهید و نقاط ۴۱ و ۴۰ در جلو ۳۳ و ۳۲ در پشت به دست می‌آید.
  - در الگوی جلو خط راستای پارچه را مجدداً موازی با لبه کاغذ رسم کرده نقطه ۵۴ به دست می‌آید.
  - از طرفین نقطه ۵۴ به اندازه فاصله ۱۳ → ۱۷ علامت گذاشته نقاط ۵۵ و ۵۶ به دست می‌آید.
- $۵۶ \rightarrow ۵۵ = ۱۸ \rightarrow ۱۷$

- خطوط پهلو و داخل پا را اصلاح کنید.
- در الگوی پشت مانند جلو عمل کنید.

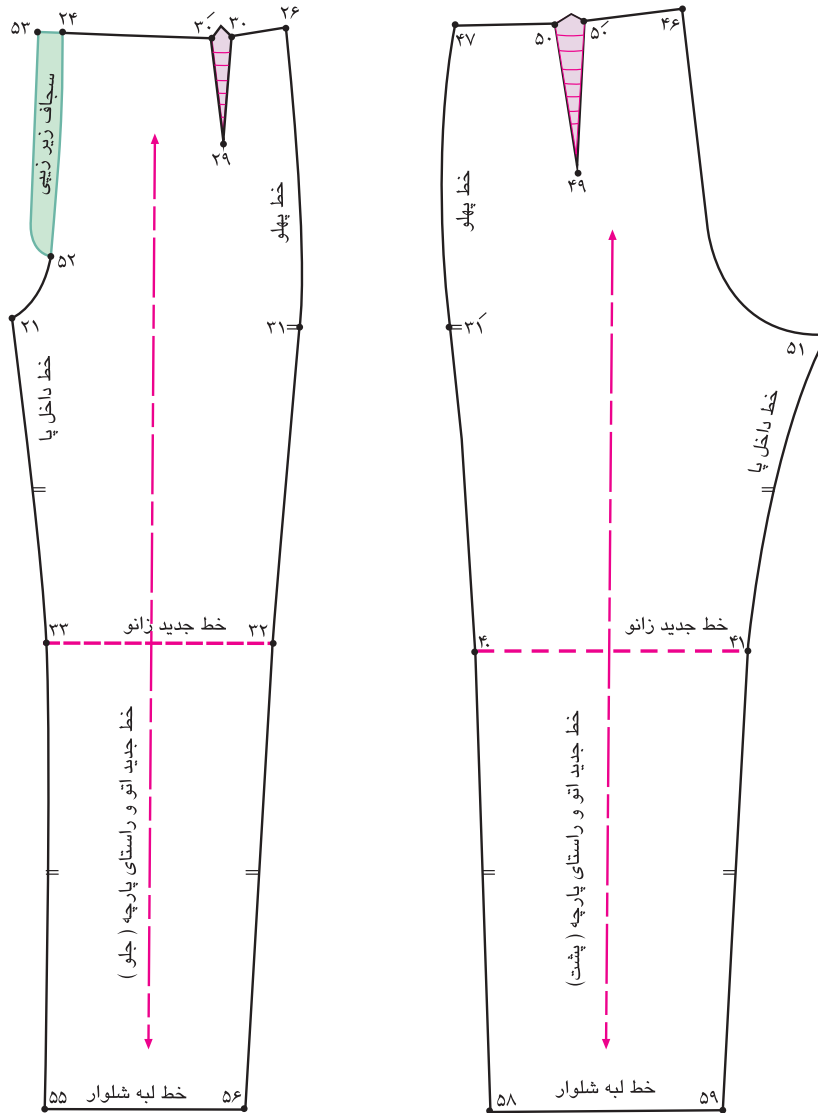

### مرحله سوم

- در الگوی اصلاح شده خط جدید راستای پارچه و زانو را رسم کنید.
- علامت موازنه را روی الگوها علامت گذاری کنید.

## زانو با چرخش به بیرون



■ با توجه به تصویر بالا ویژگی‌های اندام این افراد چیست؟  
**علت:** افرادی که زانو به طرف بیرون چرخش دارد و اصطلاحاً فرم پرنانزی دارد، پارچه شلوار در قسمت خطوط داخل پا به طرف بالا کشیده می‌شود و لبه شلوار در داخل یا به طرف بالا کشیده می‌شود.

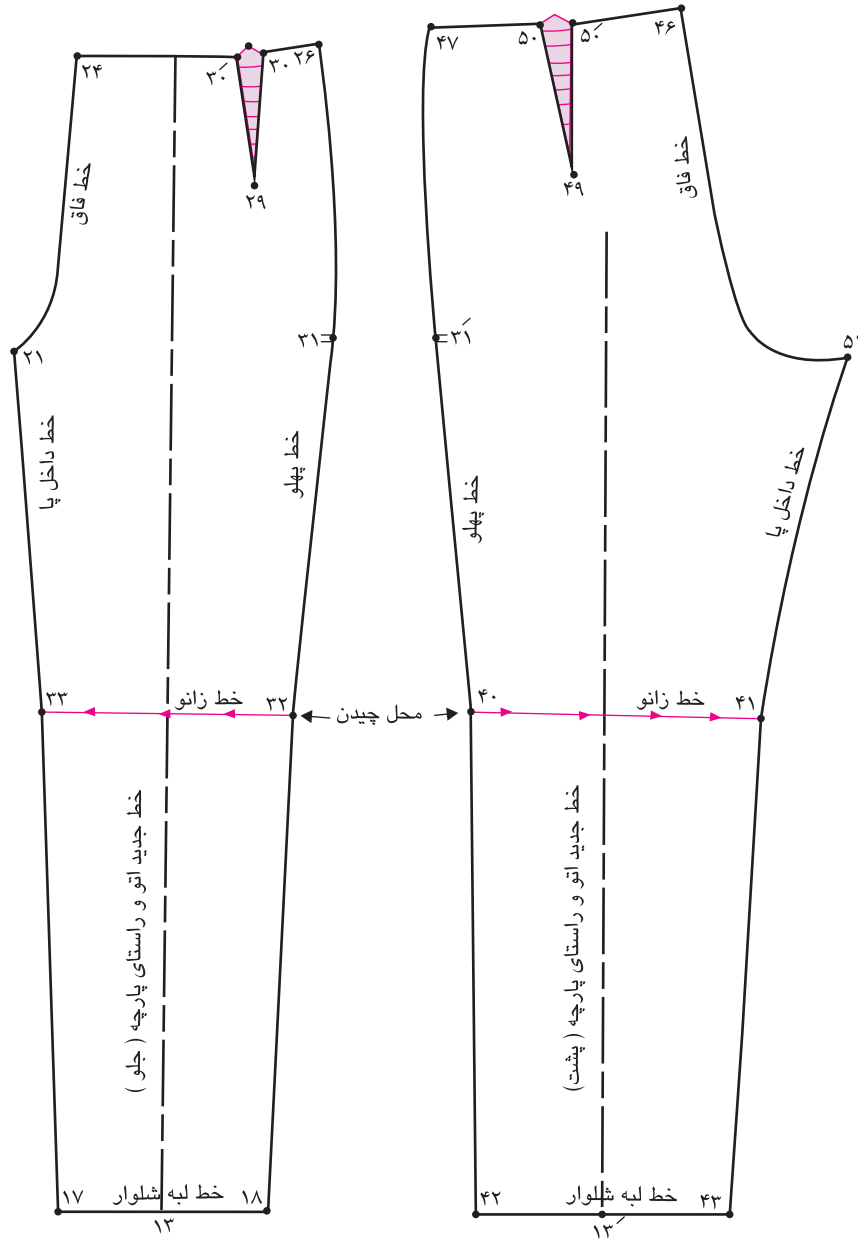

### مرحله اول

- راه حل: روی خطوط زانو ۳۲ → ۳۳ و ۴۱ → ۴۰ را علامت گذاری کنید.
- خطوط زانو را از سمت داخل پا نقاط ۳۳ و ۴۱ قیچی کنید.

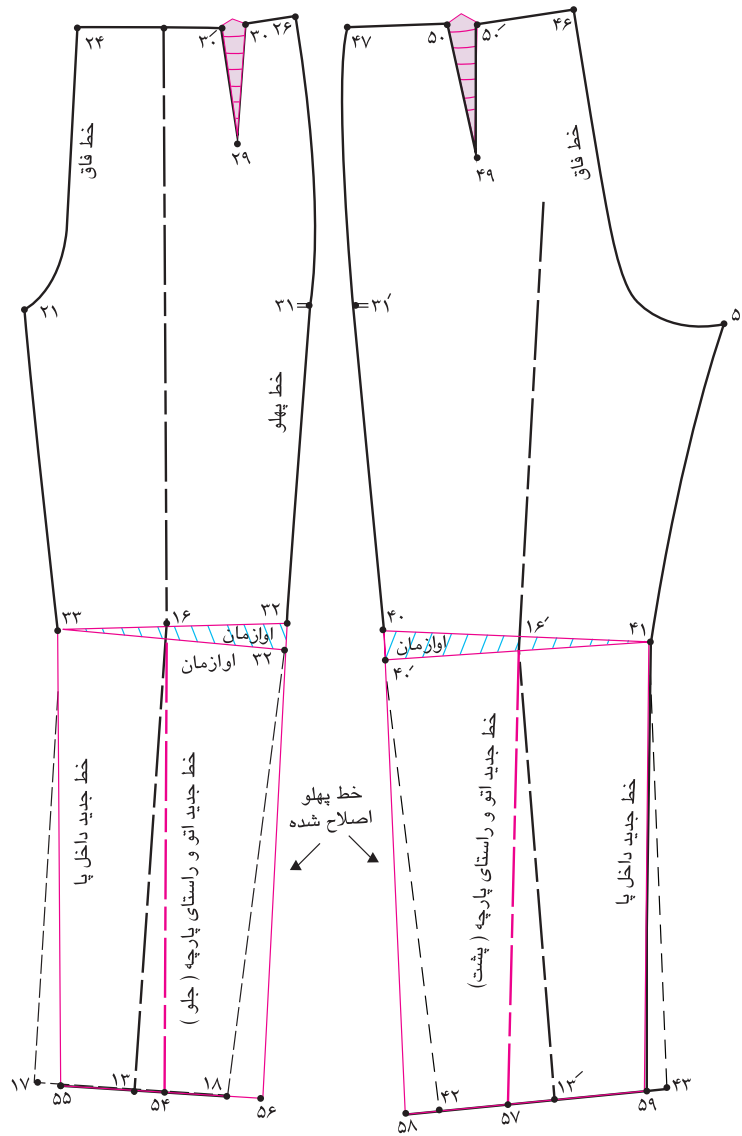

### مرحله دوم

- خطوط چیده شده را به اندازه‌ای که پارچه پاترون را باز کرده‌اید را اوازمان دهید و نقاط ۴۰ و ۴۰' در پشت به دست می‌آید.
  - در الگوی جلو خط راستای پارچه را مجدداً موازی با لبه کاغذ رسم کرده نقطه ۵۴ به دست می‌آید.
  - از طرفین نقطه ۵۴ به اندازه فاصله ۱۳ → ۱۷ علامت گذاشته نقاط ۵۵ و ۵۶ به دست می‌آید.
- ۵۶ → ۵۵ = ۱۸ → ۱۷

- خطوط پهلو و داخل پا را اصلاح کنید.
- در الگوی پشت مانند جلو عمل کنید.



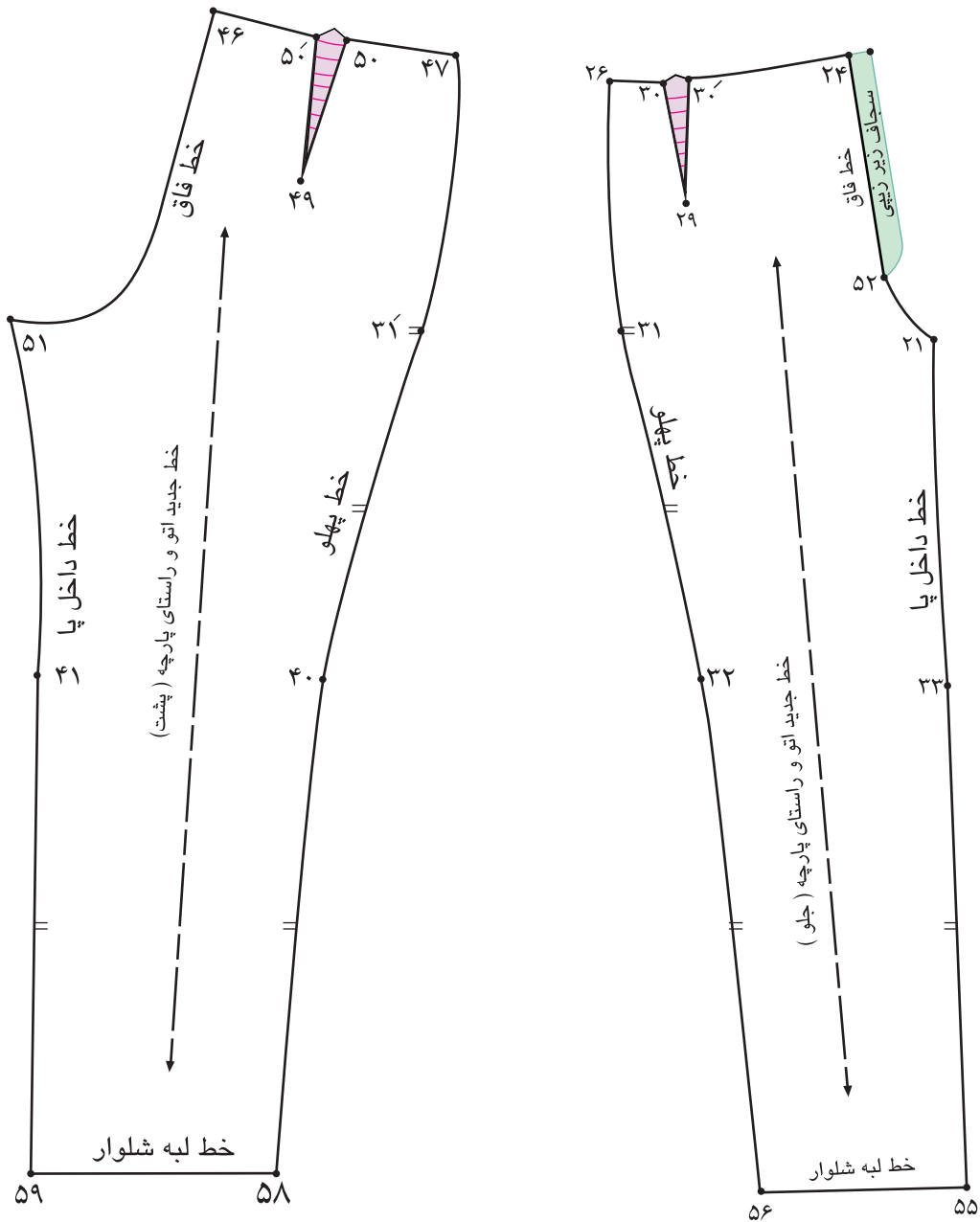

### مرحله سوم

- در الگوی اصلاح شده خط جدید راستای پارچه و زانو را رسم کنید.
- علامت موازنه را روی الگوها علامت گذاری کنید.

## برجستگی ران در داخل پا



با توجه به تصویر بالا ویژگی‌های اندام این افراد چیست؟  
**علت:** افرادی که دارای برجستگی در قسمت پایین کشاله ران هستند، پارچه پاترون در قسمت داخل پا و ران کیس می‌خورد و لبه شلوار از داخل به سمت بالا کشیده می‌شود.

### مرحله اول

- راه حل: روی خط فاق جلو، حدفاصل نقاط  $۲۱ \rightarrow ۵۲$  را نصف کرده نقطه  $۵۴$  به دست می آید.
- ۱\_ فاصله  $۵۴ \rightarrow ۲۱ = ۵۲ \rightarrow ۲۱$
- از محل تقاطع خطوط داخل پا و فاق نقطه  $۲۱$  به اندازه قسمتی که در روی پاترون برجستگی ران را مشخص کرده اید، پایین آمده نقطه  $۵۵$  به دست می آید.
- طول برجستگی ران در داخل پا  $۲۱ \rightarrow ۵۵$  از نقطه  $۵۴$  الگو را به سمت نقطه  $۵۵$  قیچی کنید.

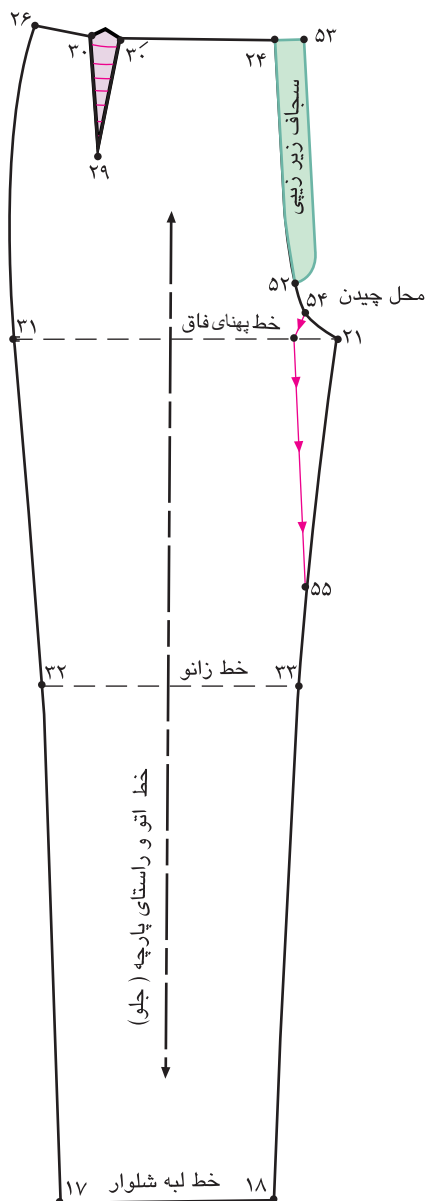

### مرحله دوم

- ب | توجه به اندازه‌ای که پاترون در قسمت داخل پا باز شده است، این اندازه را یادداشت کرده، فاصله  $۵۴ \rightarrow ۵۴$  را اوزمان دهید. به اندازه پهنای بازشدگی پاترون  $۵۴ \rightarrow ۵۴$  خط داخل پا، خط  $۳۳ \rightarrow ۲۱$  را مجدداً ترسیم کرده این خط را اصلاح کنید.
- خط فاق خط  $۲۱ \rightarrow ۵۲$  را مجدداً ترسیم کرده این خط را اصلاح کنید.

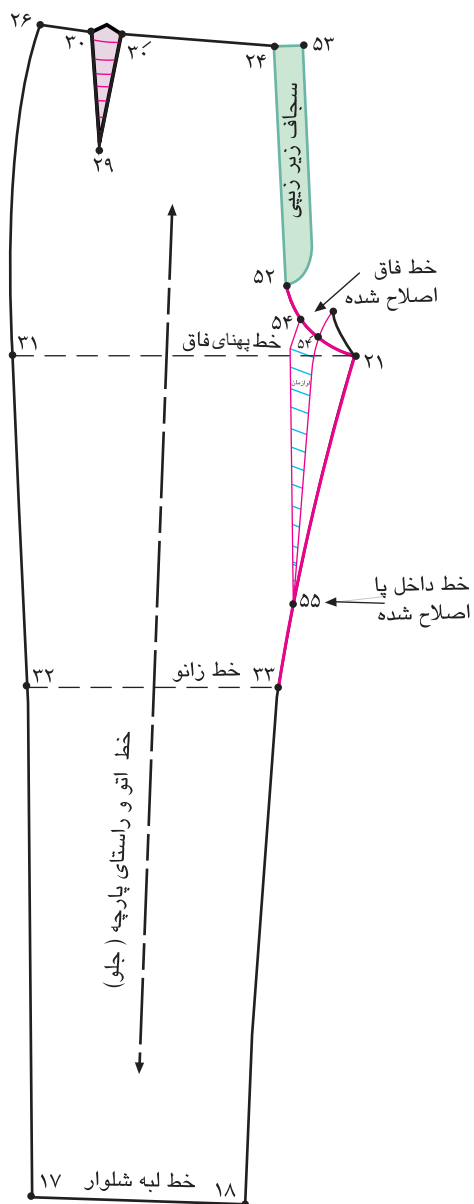

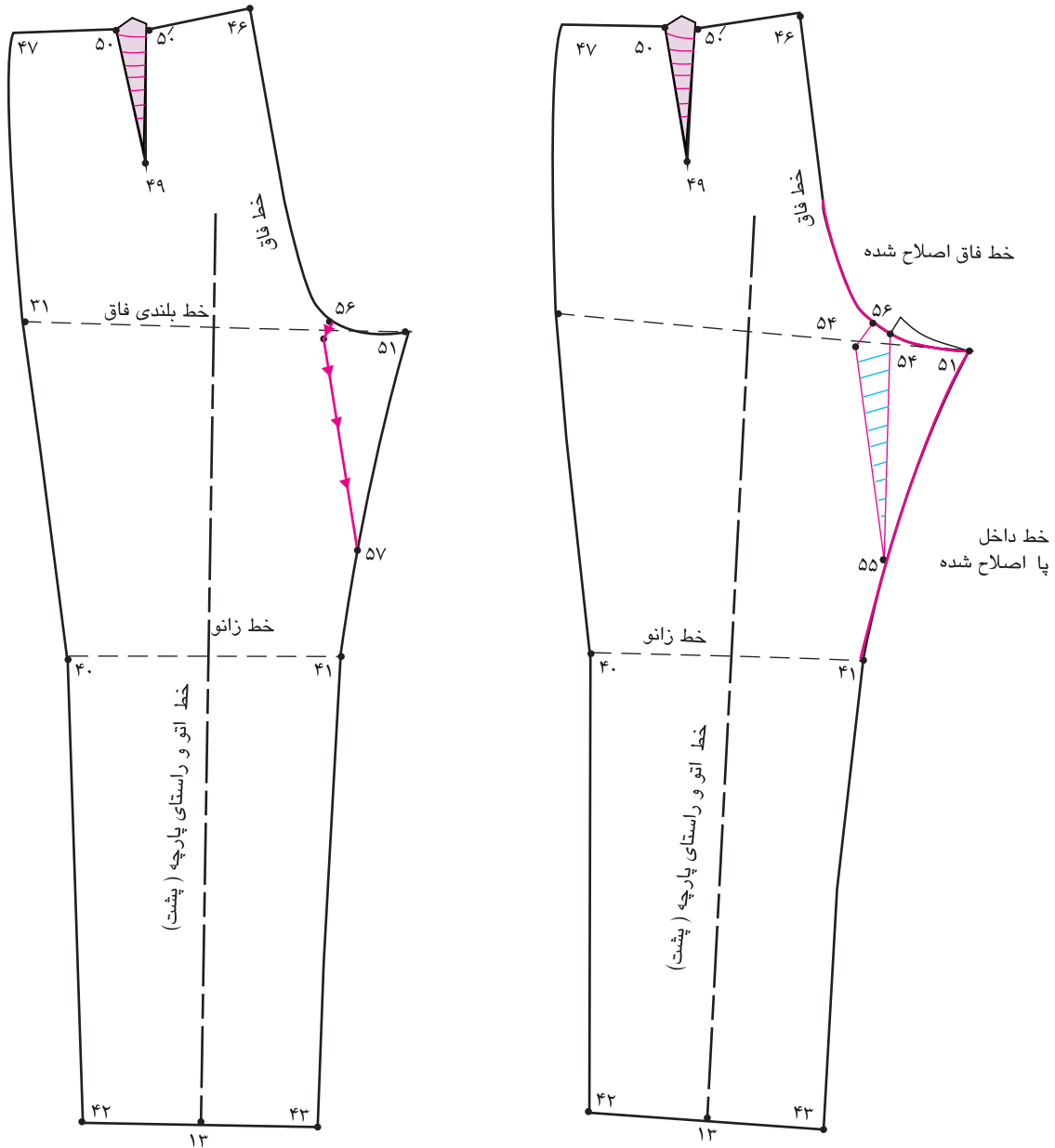

مرحله سوم

- با توجه به رفع عيوب قسمت جلو، الگوی پشت را عیناً مانند جلو انجام دهید.
- توضیحات مربوط به رفع عيوب را زیر هر الگو بنویسید.

فعالیت  
عملی



## اندام چاق یا شکم برآمده



- با توجه به تصویر بالا ویژگی‌های اندام این افراد چیست؟
- به نظر شما برای رفع عیوب اندامی این افراد، کدام قسمت‌های الگو باید تغییر کند؟
- علت: معمولاً افرادی که شکم برآمده دارند، خط مرکزی جلو به طرف پایین کشیده می‌شود. پارچه پاترون در این قسمت کیس می‌خورد.

### مرحله اول

- راه حل: برای رفع عیوب این اندام قسمتی را که روی پارچه پاترون علامت گذاشته و قیچی کرده‌اید را مشخص کنید، این اندازه را از نقاط ۲۴ و ۵۳ پایین آمده، نقاط ۵۴ و ۵۵ به دست می‌آید.
- طول خط اوازمان شکم  $۵۴ \rightarrow ۵۳ = ۲۴ \rightarrow ۵۵$
- از نقاط ۵۴ و ۵۵ خطی موازی با خط زانو رسم کنید، نقطه ۵۶ به دست می‌آید.
- از خط کمر نقطه ۲۶ خطی مورب رسم کرده تا با خط  $۵۴ \rightarrow ۵۶$  برخورد کرده نقطه ۵۷ به دست می‌آید.
- از نقطه ۵۴ خطوط  $۵۴ \rightarrow ۵۵$ ،  $۵۴ \rightarrow ۲۶$  و  $۵۴ \rightarrow ۲۹$  را قیچی کنید.

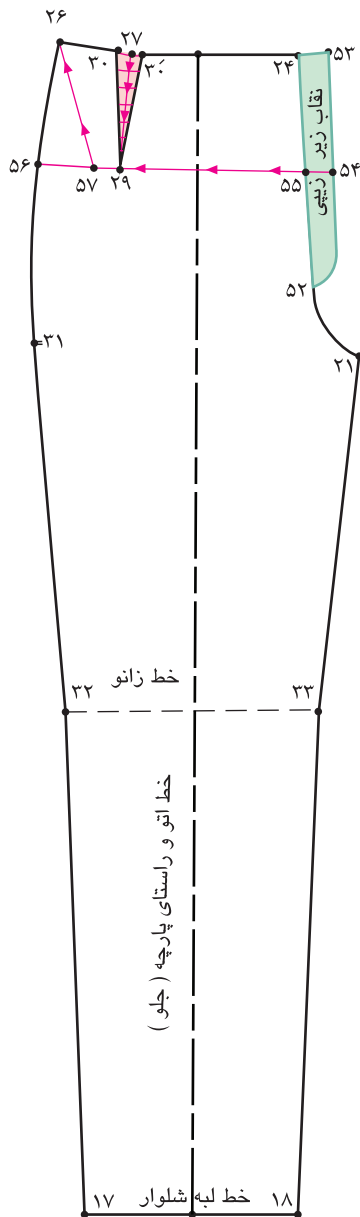

### مرحله دوم

- مطابق شکل خط ۵۵ → ۵۷ را موازی با خط زانو قرار دهید.
- فاصله ۵۵ → ۵۵ را به اندازه‌ای که پارچه پاترون را باز کرده‌اید بالا آمده اوزمان دهید.
- ساسون ۲۹ → ۲۹ → ۳۰ → ۳۰ را به اندازه لازم باز کنید، اوزمان دهید (فضای ساسون بیشتر شده است)
- خطوط فاق، سجاف زیر زیپی را مجدداً اصلاح کرده رسم کنید.

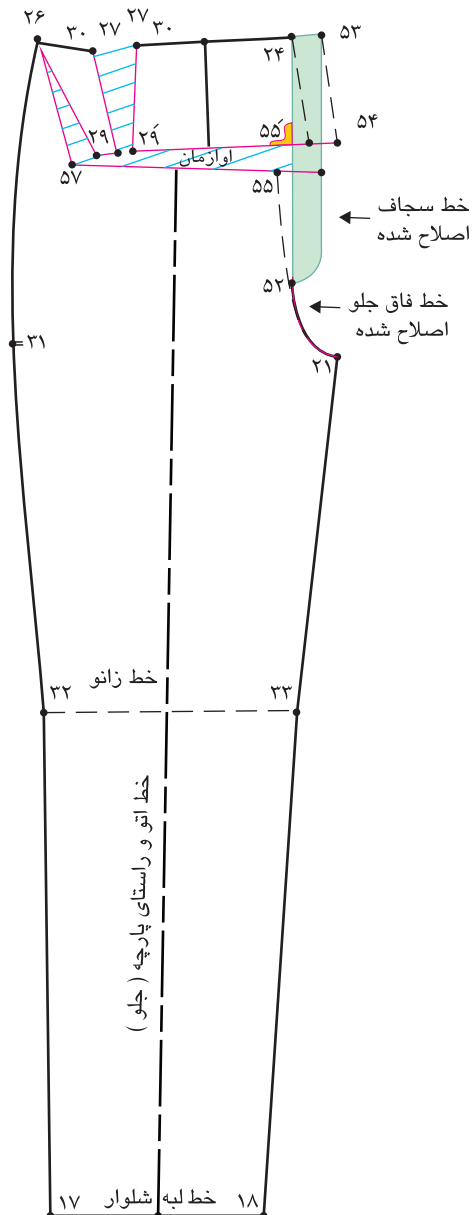



### مرحله سوم

- پهنای ساسون جلو  $30 \rightarrow 30$  را اندازه بگیرید و یادداشت کنید.
- روی الگو یک ساسون به پهنای  $27 \rightarrow 27$  و طول متناسب با فرم اندام (در این مدل ۱۲ سانتی متر) رسم کنید.
- متناسب با فرم اندام، در این مدل  $58 \rightarrow 59$  پهنای ساسون  $27 \rightarrow 27 = 60 \rightarrow 60$

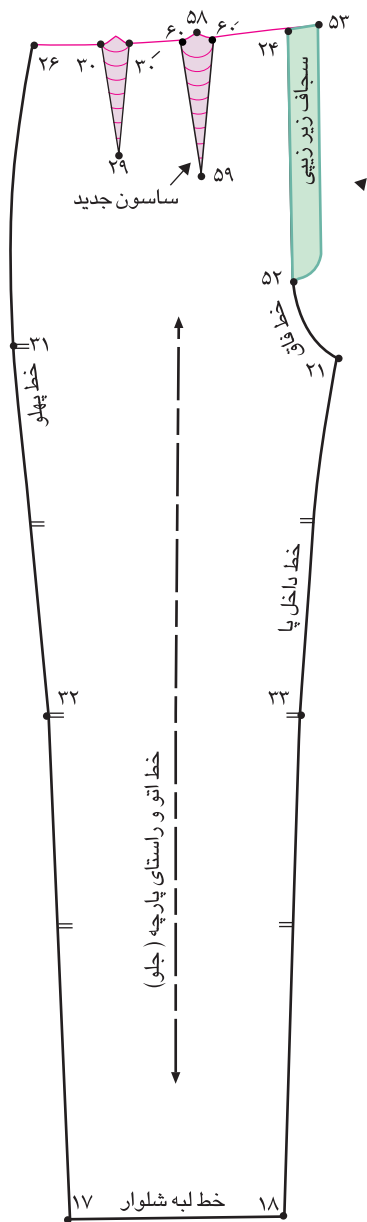

## کفل کوتاه با انحنای کم



■ با توجه به تصویر بالا ویژگی‌های اندام این افراد چیست؟

■ **علت:** افرادی که در قسمت کفل انحنای لازم را ندارند، پارچه پاترون در قسمت زیر کفل شل شده و اضافی دارد.

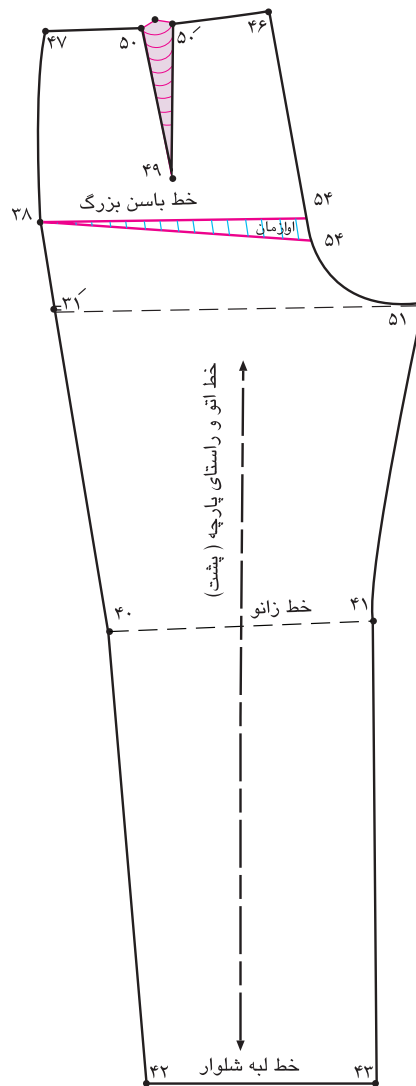
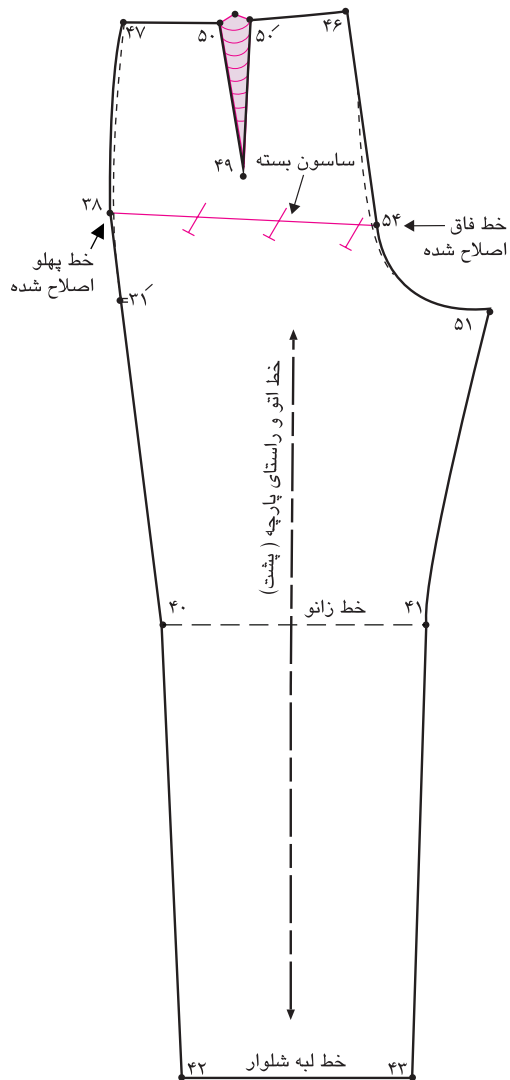

### مرحله اول

- راه حل: روی خط باسن بزرگ خط ۳۸ → ۵۴ را مشخص کنید.
- از نقطه ۵۴ اندازه‌های که پارچه پاترون گشاد است، پایین آمده نقطه ۵۴- به دست می‌آید.
- ساسون گشادی کفل ۵۴- → ۳۸ → ۵۴
- ساسون ۵۴- → ۳۸ → ۵۴ را ببندید.
- خطوط فاق و پهلو را مجدداً اصلاح کنید.

## کفل برجسته و بلند



- با توجه به تصویر بالا ویژگی‌های اندام این افراد چیست؟
- علت: افرادی که در قسمت کفل دارای برجستگی زیاد هستند و کفل آنها بلندتر است، پارچه پاترون در قسمت زیر کفل و بالای آن پارچه کیس می خورد و حالت جمع شدگی پیدا می کند.

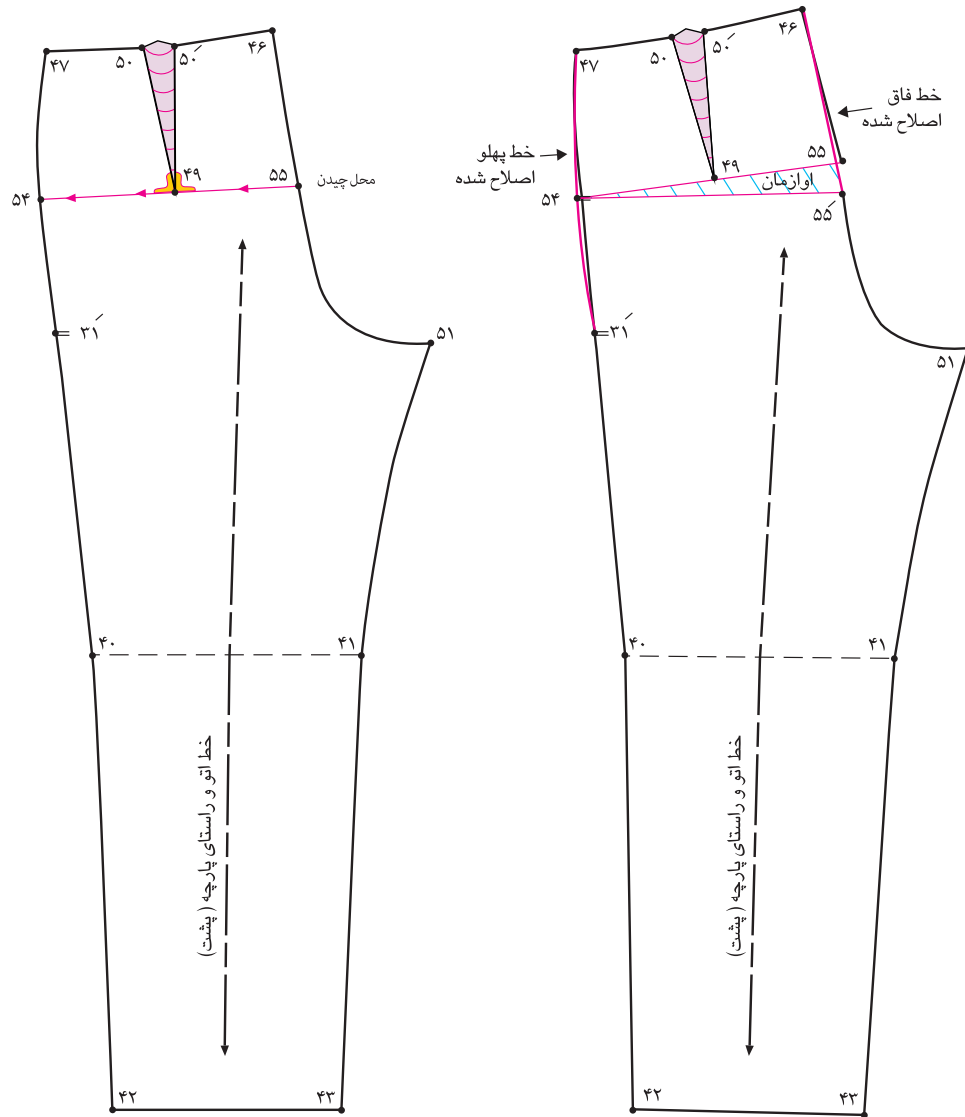

### مرحله اول

- راه حل: از انتهای ساسون پشت نقطه ۴۹ به وسیله خط کش گونیا خطی موازی با خط زانو رسم کرده تا با خطوط پهلو و فاق برخورد کند، نقاط ۵۴ و ۵۵ به دست می آید.
- خط ۵۴ → ۵۵ را از قسمت خط فاق قیچی کنید.
- از نقطه ۵۵ به اندازه‌ای که پارچه پاترون را باز کرده‌اید، اوازمان دهید.

اوازمان ۵۵ → ۵۴

- خطوط فاق و پهلو را اصلاح کنید.

## اندام چاق (شکم برآمده و ران چاق)



- با توجه به تصویر بالا ویژگی‌های اندام این افراد چیست؟
- به نظر شما برای رفع عیوب اندامی افراد کدام قسمت‌های الگو باید تغییر کند؟
- **علت:** معمولاً افرادی که شکم برآمده و ران‌های چاق دارند، خط مرکزی جلو به سمت پایین کشیده می‌شود و پارچه پاترون در ناحیه شکم کشیده می‌شود.

### مرحله اول

■ راه حل: برای رفع عیوب این اندام باید فضای بیشتری در قسمت شکم، رانها ایجاد می شود. کمی پایین از انتهای ساسون خطی موازی با خط بلندی فاق رسم کرده، خط ۵۴ → ۵۵ به دست می آید.

خط بلندی فاق موازی با ۵۴ → ۵۵

■ روی خط زانو نقطه ۱۶ خط راستای پارچه ۱۶ → ۱۴ را کمی پررنگ کنید.

■ خطوط ۱۴ → ۱۶ و ۵۴ → ۵۵ را از خط فاق قیچی کنید.

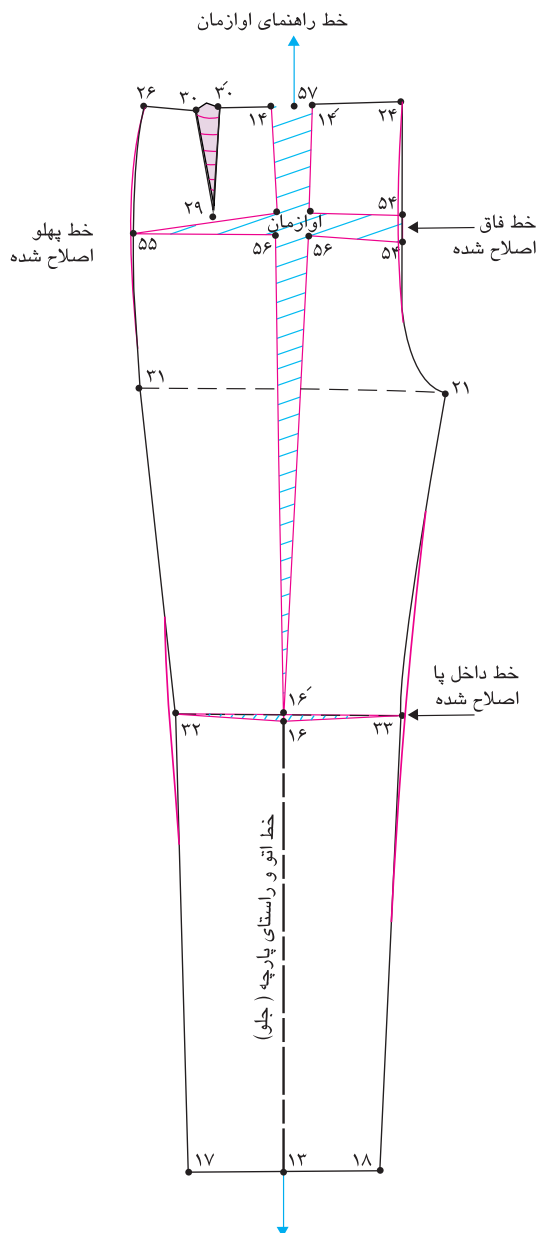

### مرحله دوم

■ خط  $۵۴ \rightarrow ۵۴'$  را به اندازه‌ای که در پاترون شلوار باز شده اوزمان دهید.

به اندازه اوزمان پاترون  $۵۴ \rightarrow ۵۴'$

■ روی کاغذ خط راهنمای اوزمان را رسم کرده و اوزمان عمودی را در وسط نقطه  $۵۷$  قرار دهید.

■ فاصله  $۱۴ \rightarrow ۱۴'$  را به اندازه‌ای باز کنید، که لازم است (با توجه به فرم اندام) باز کنید. (این فضای بعداً به صورت ساسون استفاده می شود)

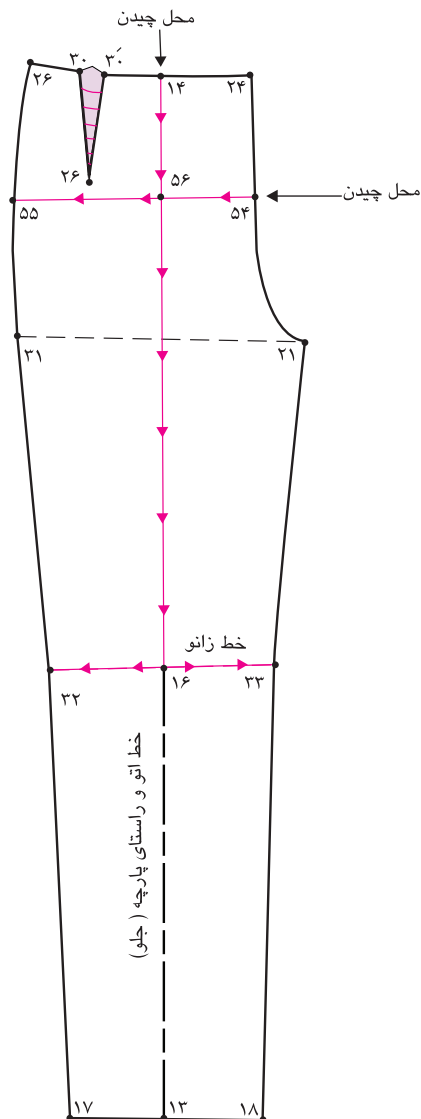



### مرحله سوم

■ روی خط کمر، نقطه ۱۴ طول ساسون دوم جلو (اندازه آن بستگی به پاترون دارد) پایین آمده نقطه ۵۸ به دست می آید.

طول ساسون ۱۴ → ۵۸

■ از طرفین نقطه ۵۷ به اندازه ۱۴ → ۱۴ پهنا ساسون را علامت گذاری کرده نقاط ۵۹ و ۵۹- به دست می آید.

پهنای ساسون ۵۹ → ۵۹-

ساسون دوم جلو ۵۹- → ۵۸ → ۵۹

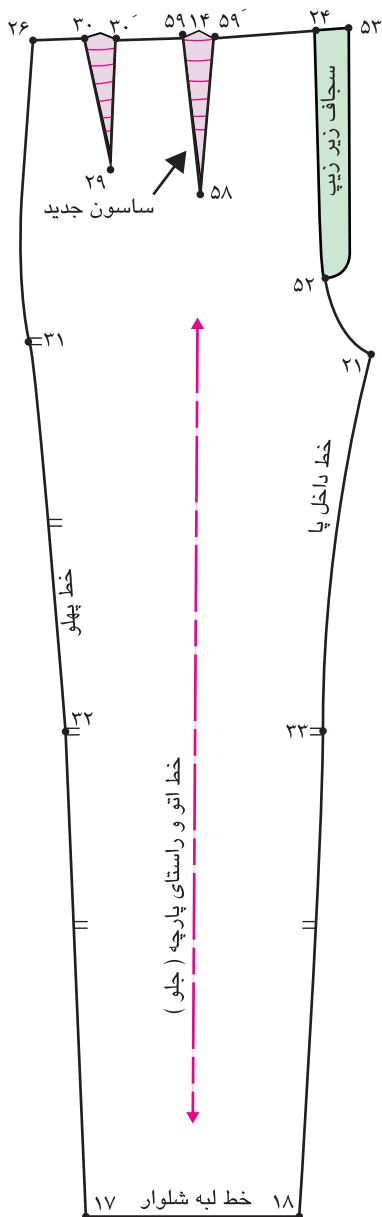

## باسن بزرگ با برجستگی زیاد (اندام چاق)



- با توجه به تصویر بالا ویژگی‌های اندام این افراد چیست؟
- به نظر شما برای رفع عیوب اندامی این افراد، کدام قسمت‌های الگو باید تغییر کند؟
- علت: افرادی که دارای باسن بزرگ، پاهای چاق هستند پارچه پاترون در قسمت باسن، ران‌ها کیس می‌خورد و حالت جمع‌شدگی پیدا می‌کند. و خط پهلو به طرف پشت کشیده می‌شود.

### مرحله اول

- راه حل: برای رفع عيوب این اندام باید فضای بیشتری در خط زانو تا ناحیه باسن ایجاد شود .
- از وسط ساسون نقطه ۴۸ تا خط ۱۶ → ۴۸ ترسیم شود.
- از پایین ساسون نقطه ۵۷ خطی موازی با خط کمر رسم کنید تا نقاط ۵۵ و ۵۶ به دست آید.
- روی خط کمر  $\frac{1}{2}$  فاصله ۴۷ → ۵۰ را اندازه گرفته نقطه ۵۸ بدست می آید.
- $\frac{1}{2}$  فاصله ۴۷ → ۵۰ = نقطه ۵۸
- از نقطه ۵۸ خطی گونیا شده به پایین رسم کرده نقطه ۵۹ به دست می آید.
- مطابق شکل از نقاط ۴۸، ۵۸، ۵۷ و ۱۶ الگو را قیچی کنید.

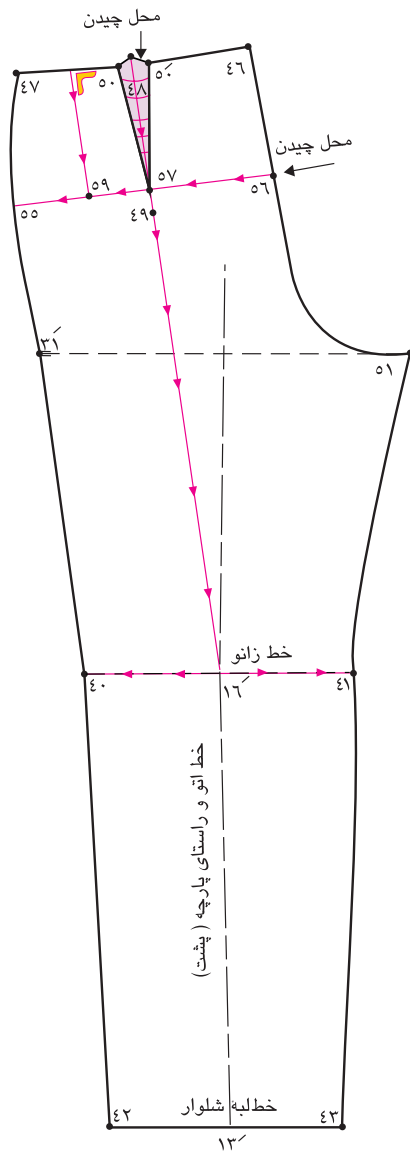

### مرحله دوم

- خطوط قیچی شده را به اندازه‌ای که پارچه در پاترون باز شده از نقاط ۵۶ و ۵۶ ، ۵۷ و ۵۷ اوزمان دهید.
- خطوط داخل پا و پهلو را مجدداً اصلاح کنید.

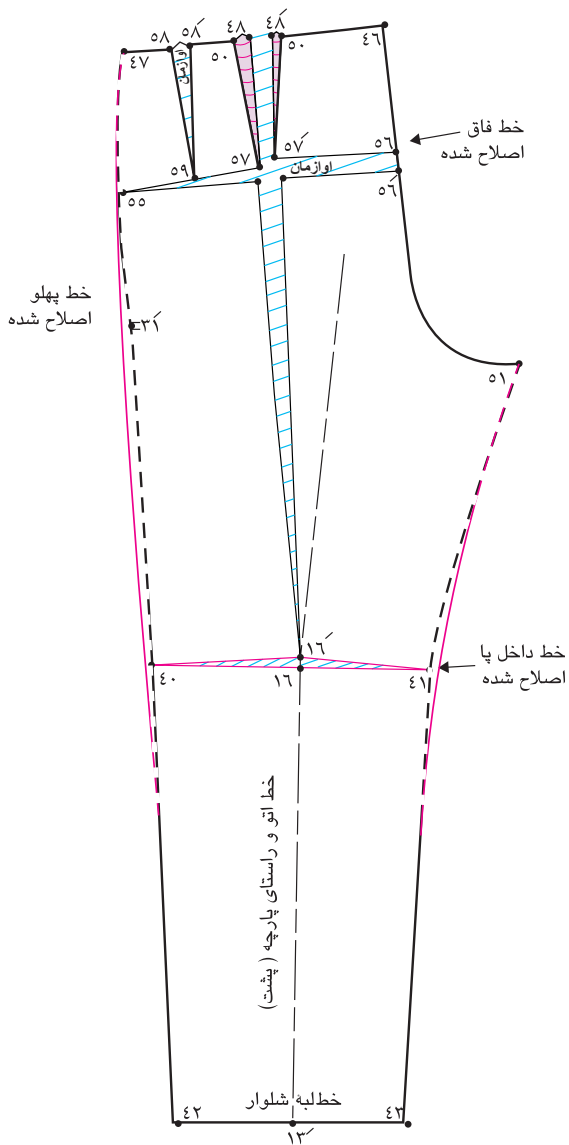

### مرحله سوم

- این افراد به خاطر حجم زیاد در ناحیه باسن نیاز به فضای بیشتری دارند.
- فاصله بین  $۵۰^-$  →  $۵۸^-$  و  $۵۸^-$  را محاسبه کرده و دو ساسون  $۵۸^-$  →  $۵۹^-$  و  $۵۸^-$  →  $۵۷^-$  و  $۵۰^-$  →  $۵۷^-$  روی الگو رسم کنید.
- خط جدید راستای پارچه و اتو را مجدداً ترسیم کنید.

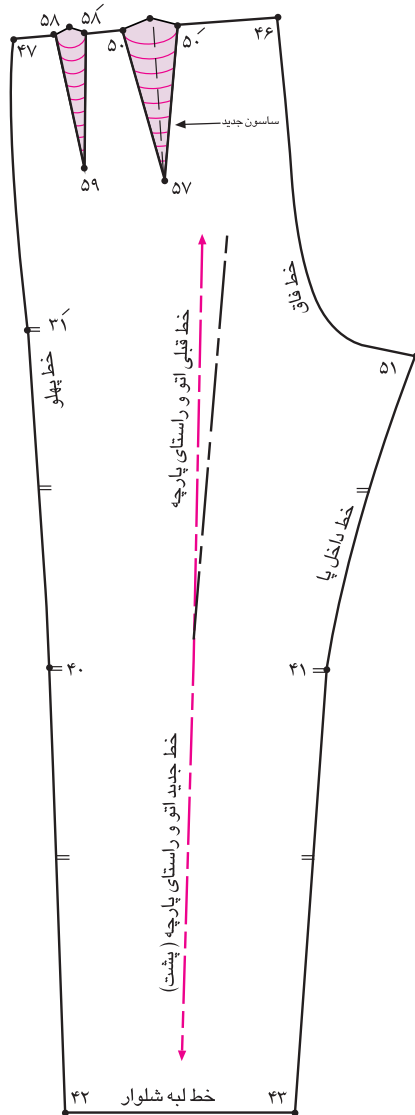

## لنگ پای چاق



- با توجه به تصویر بالا ویژگی‌های اندام این افراد چیست؟
- چه تفاوتی بین لنگ پای چاق و اندام چاق وجود دارد؟
- **علت:** چاق بودن پاها از قسمت ران تا مچ، باعث کشیدگی افقی محیط اطراف پارچه شلوار می‌شود.

### مرحله اول

راه حل:

■ روی خط لبه شلوار، فواصل  $13 \rightarrow 18$  و  $13 \rightarrow 17$  را نصف کرده نقاط ۵۴ و ۵۵ به دست می آید.

$$\frac{1}{2} \text{ فاصله } 18 \rightarrow 13 = 18 \rightarrow 13$$

$$\frac{1}{2} \text{ فاصله } 17 \rightarrow 13 = 17 \rightarrow 13$$

■ از نقاط ۵۴ و ۵۵ خطی موازی با راستای پارچه رسم کرده تا با خط بلندی فاق برخورد کند، نقاط ۵۶ و ۵۷ به دست می آید.

■ از خط لبه شلوار، نقاط ۵۴ و ۵۵ خطی گونیاشده تا خط پهنای فاق رسم کرده تقاطع برخورد این دو خط را ۵۶ و ۵۷ به نامید.

■ روی خط بلندی فاق، از نقاط ۲۱ و ۳۱ خطی مورب به طرف خطوط اوزمان  $55 \rightarrow 57$  و  $54 \rightarrow 56$  رسم کرده نقاط ۵۸ و ۵۹ به دست می آید.

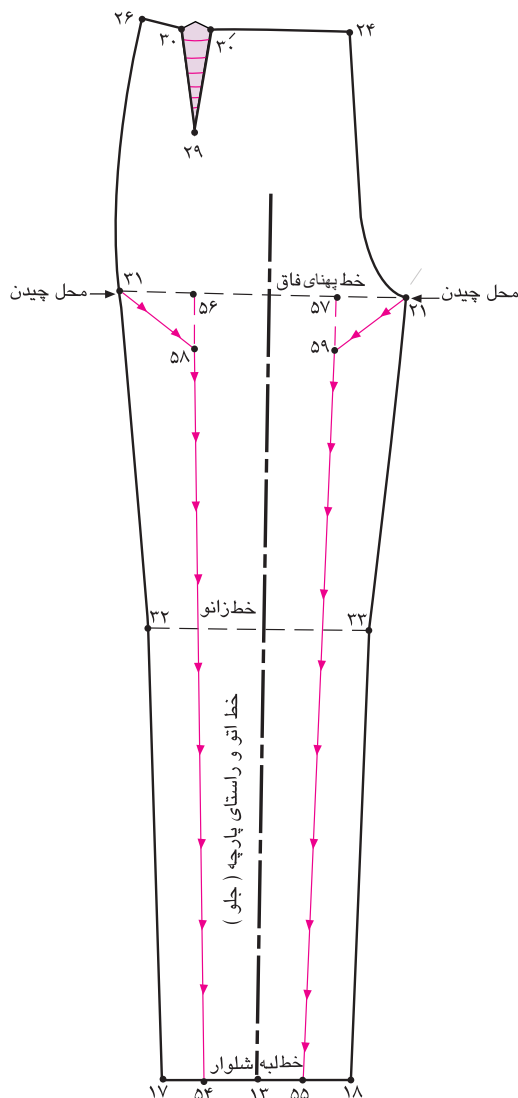

مرحله دوم

■ در الگوی پشت مانند الگوی جلو عمل کنید.

$$\begin{aligned} & \frac{1}{2} \text{ فاصله } ۶۱ \rightarrow ۴۳ = ۴۳ \rightarrow ۱۳ \\ & \frac{1}{2} \text{ فاصله } ۶۰ \rightarrow ۴۲ = ۴۲ \rightarrow ۱۳ \end{aligned}$$

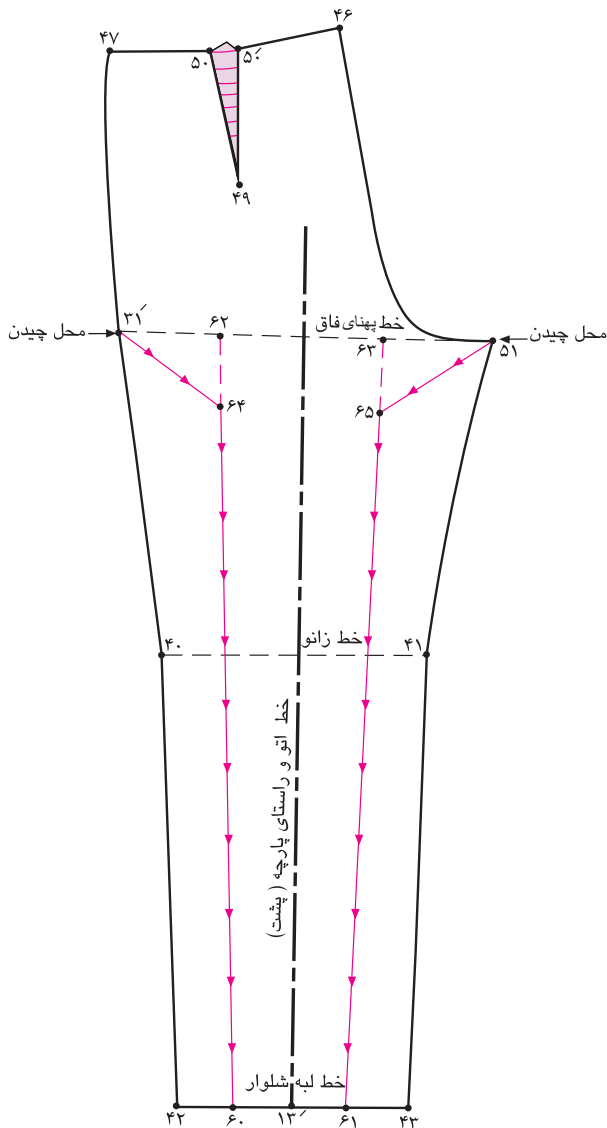



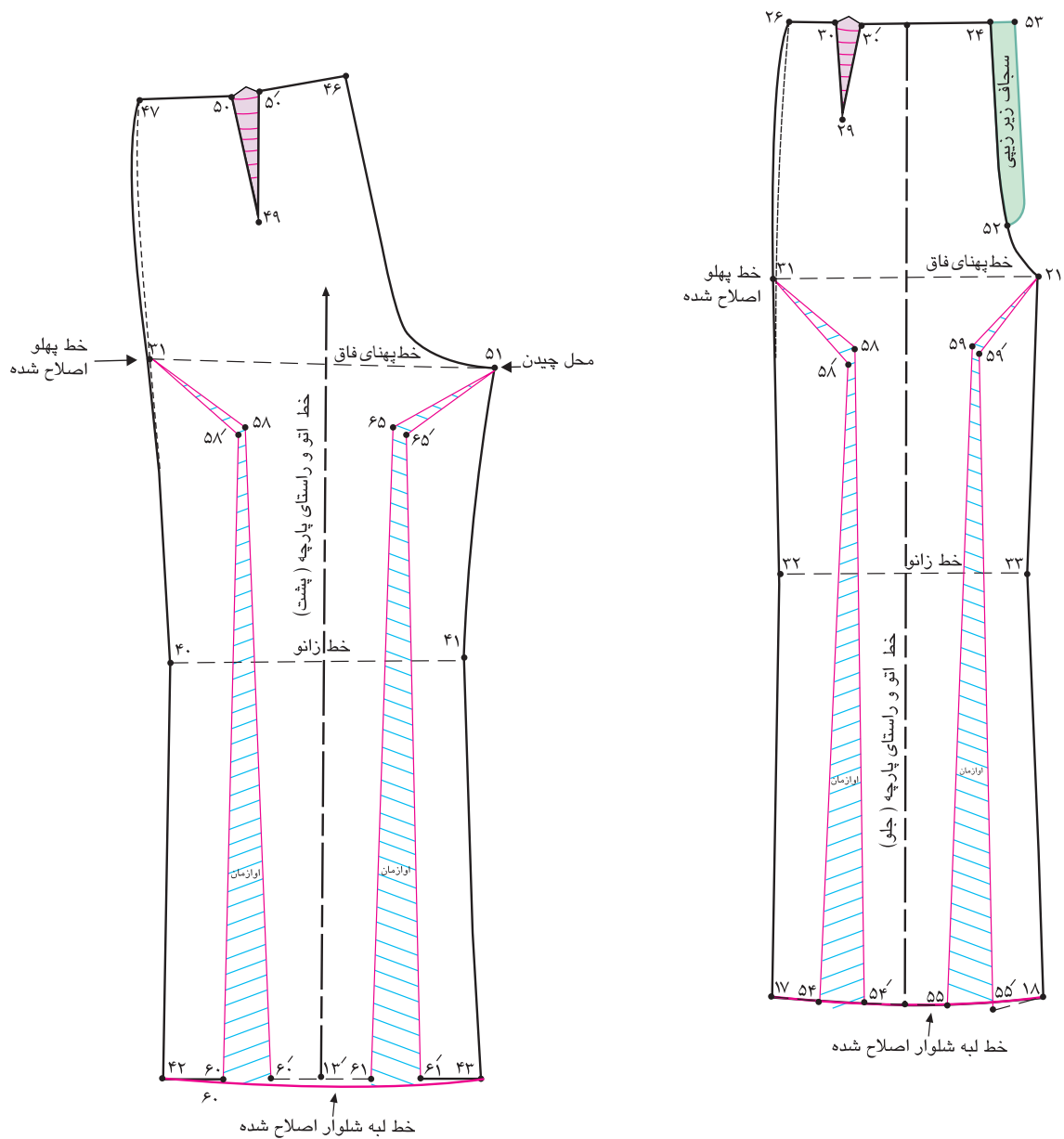

### مرحله سوم

خطوط چیده شده از نقاط ۲۱ و ۳۱ خطوط اوزمان ۵۵ → ۵۹ → ۲۱ و ۵۴ → ۵۸ → ۳۱ را به اندازه‌ای پارچه پاترون را باز کرده‌اید، اوزمان دهید.

اوزمان در جلو برابر اندازه پاترون باز شده ۵۴ → ۵۴ = ۵۵ → ۵۵

اوزمان در پشت برابر اندازه پاترون باز شده ۶۱ → ۶۱ = ۶۰ → ۶۰

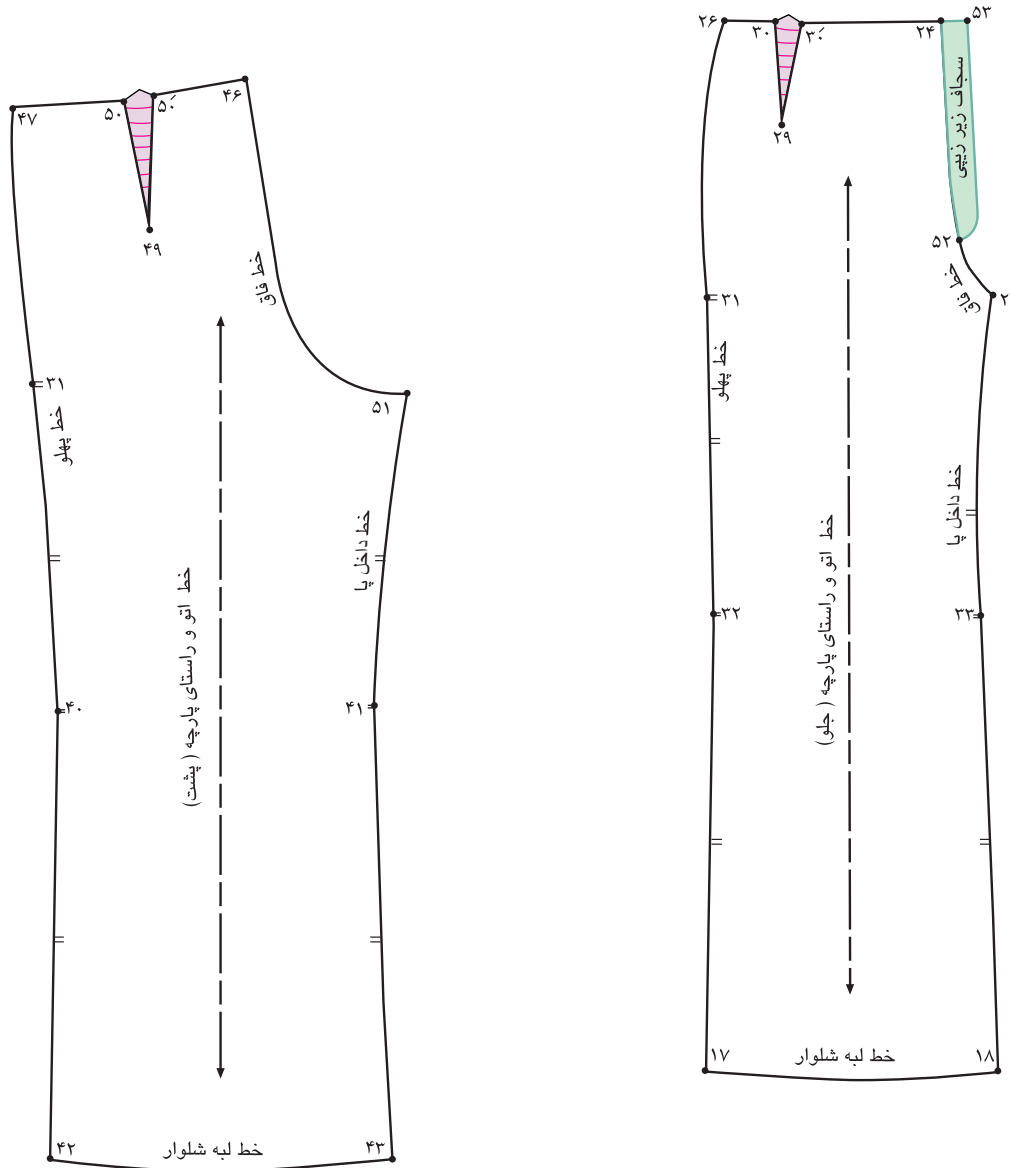

### مرحله چهارم ■ الگوی نهایی کنترل شده شلوار

در گروه‌های کلاسی با توجه به الگوی ترسیم شده به موارد زیر پاسخ دهید:  
■ برای افرادی که ساق پای چاق و برجسته دارند، چه روش دیگری برای رفع عیوب پیشنهاد می‌کنید.

فعالیت  
عملی



## ارزشیابی شایستگی ترسیم الگوی اساس شلوار

### شرح کار:

- ۱- انجام محاسبات اولیه جهت ترسیم کادر اساس شلوار
- ۲- ترسیم علایم قراردادی روی الگوی اساس شلوار (نقاط موازنه، خط راستای پارچه، محل زیپ و ...)
- ۳- گونیا کردن خطوط عرضی و طولی با خط اتوی جلوی شلوار در ترسیم الگوی اساس شلوار (خط کمر، باسن، فاق، زانو، دم پا ...)
- ۴- اندازه زدن خطوط عرضی از طرفین خط اتو در ترسیم الگوی جلوی اساس شلوار (خط کمر، باسن، زانو، دم پا)
- ۵- ترسیم خط پهلو الگو در جلوی اساس شلوار
- ۶- ترسیم خط داخلی الگو در جلوی اساس شلوار
- ۷- اندازه زدن خطوط عرضی در ترسیم الگوی پشت اساس شلوار
- ۸- ترسیم خط پهلو الگوی پشت اساس شلوار
- ۹- ترسیم خط داخلی الگوی پشت اساس شلوار
- ۱۰- ترسیم منحنی فاق جلو و پشت
- ۱۱- ترسیم ساسون های جلو و پشت الگوی اساس شلوار (عرض، ارتفاع، گونیا کردن)
- ۱۲- ترسیم سجاف و نقاب زیر زیپی در الگوی جلو
- ۱۳- ترسیم الگوی نوار کمر شلوار
- ۱۴- کنترل نهایی خطوط الگوی شلوار (کمر، باسن، فاق، پهلوها، خط داخل پا)

### استاندارد عملکرد:

ترسیم الگو های اساس شلوار با استفاده از اندازه های شخصی و سایزبندی براساس سفارش مشتری و مطابق استاندارد متد مولر

### شاخص ها:

- ۱- انجام محاسبات اولیه جهت ترسیم کادر اساس شلوار
- ۲- ترسیم کادر الگوی اساس شلوار (استفاده از اندازه های داده شده، گونیا کردن خطوط عرضی و طولی خط باسن، بلندی فاق، زانو، دم پا ...)
- ۳- ترسیم قسمت های مختلف داخلی و خارجی الگوی اساس شلوار (خط پهلو، میان پا، اتو، ساسون های جلو و پشت، منحنی فاق جلو و پشت، ترسیم علایم قراردادی و ...)
- ۴- ترسیم الگوی نوار کمر شلوار
- ۵- ترسیم سجاف و نقاب زیر زیپی در الگوی جلو
- ۶- کنترل نهایی خطوط الگوی شلوار

### شرایط انجام کار و ابزار و تجهیزات:

مکان: کارگاه الگو و دوخت

زمان: ۳ ساعت

تجهیزات: میز الگوسازی ۷۰×۱۰۰، میز نور ۸۰×۱۰۰ سانتی متر، صندلی، تخته وایت برد  
ابزار: خط کش مدرج (ساده، منحنی)، گونیای مدرج (ساده، منحنی)، متر، خط کش ماری، خط کش فلزی (۳۰، ۲۰، ۵۰، ۶۰، ۱۰۰ سانتی متری)، گونیای کوچک، نقاله، رولت، خط کش پهلو و فاق شلوار، گونیا  
مواد مصرفی: مداد HB، پاک کن، مداد رنگی، تراش، کاغذ برش (سفید تحریری، سفید پوستی، گراف قهوه ای)، کاغذ سفید تحریری با ابعاد ۲۹×۲۱، سوزن ته گرد، ماژیک وایت برد

معیار شایستگی:

ردیف	مرحله کار	حداقل نمره قبولی از ۳	نمره هنرجو
۱	تعیین مختصات اندازه گیری اندام	۲	
۲	ترسیم الگو	۲	
۳	رفع عیوب اندام	۲	
	شایستگی های غیر فنی، ایمنی، بهداشت، توجهات زیست محیطی و نگرش: کار آفرینی، یادگیری، مسئولیت پذیری، مدیریت زمان، مدیریت مواد و تجهیزات رعایت استاندارد تجهیزات کارگاه خیاطی رعایت نکات ایمنی در هنگام استفاده از قیچی و سوزن طرز صحیح نشستن هنگام ترسیم الگو، صرفه جویی در مصرف کاغذ الگو مدیریت صحیح استفاده از تجهیزات، مواد و ابزار، جمع آوری کاغذ های اضافی در ظروف مخصوص و استفاده از آن در چرخه بازیافت	۲	
	میانگین نمرات		*

\* حداقل میانگین نمرات هنرجو برای قبولی و کسب شایستگی، ۲ می باشد.

## فصل ۲

### مدل سازی شلوار

## شایستگی مدل سازی شلوار

### آیا تاکنون به وظایف مدل ساز شلوار زنانه دقت کرده‌اید؟

- فرم اندام ما چه تأثیری در انتخاب مدل شلوار دارد؟
- الگوهای اساس شلوار به کدام گروه‌های اصلی برای مدلسازی تقسیم می‌شوند؟
- در تبدیل الگوهای اساس شلوار به الگوهای مدل دار چه نکات و اصولی باید رعایت شود؟

### استاندارد عملکرد

ترسیم الگوی شلوار بر اساس سفارش مشتری با اندازه‌های شخصی مطابق استاندارد و الگوسازی شلوار با ممتد متداول.



شلوارهای که دارای چین و پیلی هستند و استفاده از خطوط منحنی در شلوار



برای حفظ تعادل با سرشانه‌ها توجه به جزئیات و تزئینات در ناحیه کمر و باسن



شلوارهای راسته یکسره و عدم استفاده از شلوارهای دمپا گشاد



شلوارهای دمپا گشاد از زیر زانو، شلوارها راسته



شلوارهای چسبان، راسته یکسره، شلوارهای برش دار در قسمت پشت



شلوارهای که نه فاق بلند و نه فاق کوتاه دارند مناسب‌ترند، با پارچه‌های سبک



بهترین گزینه برای این افراد شلوارهای یکسره به اصطلاح جین چکمه‌ای

شلوار با کمی گشادی لبه شلوار (boot cut) و کمر کوتاه





## مرحله اول

■ از الگوی کنترل شده الگوی اساس شلوار رولت کنید.

■ روی خط زانوی شلوار نقاط «۳۳ و ۳۲» به اندازه دلخواه

(بستگی به مدل، سایز و فرم اندام و جنس پارچه و گشادی زانو

به اضافه آزادی) داخل شده نقاط «۵۴ و ۵۵» بدست می آید.

■  $\frac{1}{2}$  پهنای خط زانوی شلوار به اضافه آزادی منهای ۲ سانتی متر =  $۵۵ \rightarrow ۵۴$

روی خط لبه شلوار نقاط «۱۷ و ۱۸» به اندازه دلخواه (حداقل

« $\frac{1}{5}$  سانتی متر و حداکثر ۶ سانتی متر») اوزمان بیرون آمده

نقاط «۵۶ و ۵۷» به دست می آید.

اندازه دلخواه، در این مدل ۳ سانتی متر  $۵۶ \rightarrow ۱۷ = ۱۸ \rightarrow ۵۷$

■ روی خط لبه شلوار «نقطه ۱۳» به اندازه «۱ سانتی متر» بالا

آمده، «نقطه ۵۸» بدست می آید.

۱ سانتی متر =  $۵۸ \rightarrow ۱۳$

■ خط جدید لبه شلوار را ترسیم کنید.

خط جدید لبه شلوار  $۵۶ \rightarrow ۵۸ \rightarrow ۵۷$

■ نقاط «۵۶ و ۵۷» را گونیا کرده خطوط داخل پا و پهلوی شلوار

را به وسیله خط کش مخصوص به یکدیگر ترسیم کنید.

■ روی خط کمر از نقاط «۲۴ و ۲۶» به اندازه دلخواه، در این مدل

«۳ سانتی متر» پایین آمده نقاط «۵۹ و ۶۰» بدست می آید.

در این مدل ۳ سانتی متر  $۶۰ \rightarrow ۲۴ = ۵۹ \rightarrow ۲۶$

■ به وسیله خط کش گونیا «نقطه ۶۰» را گونیا کرده و خط

جدید کمر را رسم کنید.

خط جدید کمر =  $۶۰ \rightarrow ۵۹$

■ روی خط جدید کمر، مقدار ساسون اضافی را از «نقطه ۵۹» کم

کرده، «نقطه ۶۱» به دست می آید.

■ خط پهلو را از «نقطه ۶۱» مجدداً ترسیم کنید.

■ اضافی پایین ساسون را حذف کنید.

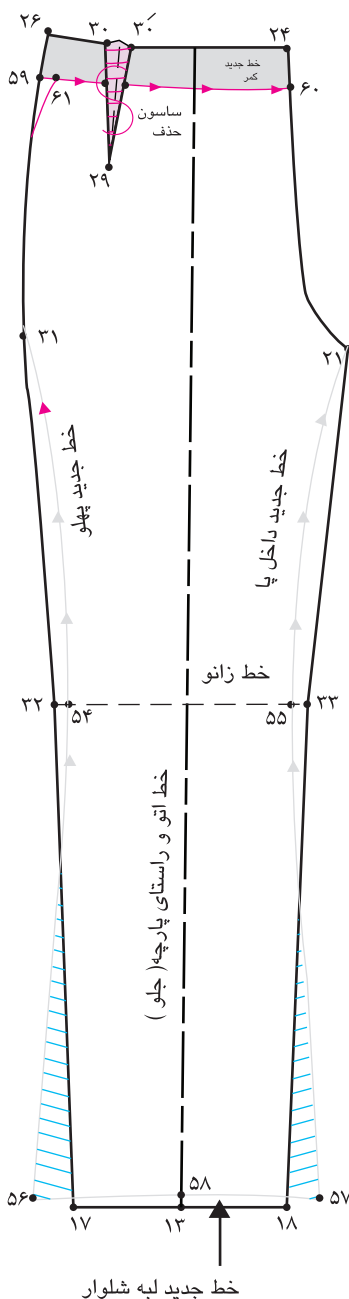

## مرحله دوم

■ در الگوی پشت مانند الگوی جلو عمل کنید، با کمی تغییرات در گشادی زانو و خط لبه شلوار که عبارتند از:

$$\frac{1}{2} \text{ پهناى زانوى شلوار به اضافه آزادى به اضافه } 2 \text{ سانتى متر } = 40 \rightarrow 62 = 41 \rightarrow 63$$

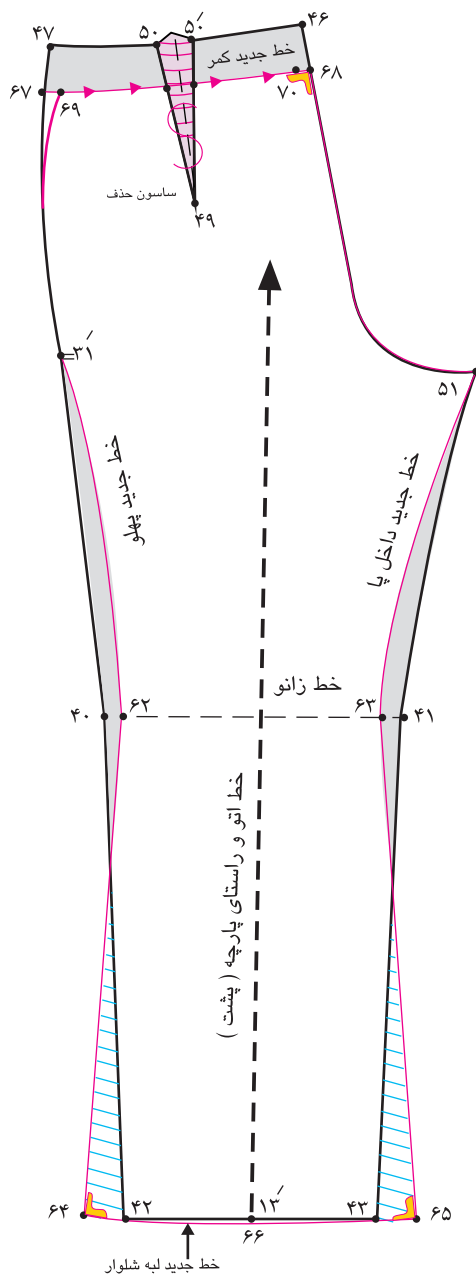

■ اندازه آزادی در قسمت زانو بستگی به مدل، جنس پارچه، سایز فرد و ویژگی های اندامی دارد، این اندازه منها یا اضافه ۲ سانتی متر در جلو و پشت ثابت نیست.

■ روی خط لبه شلوار «نقطه ۱۳» به اندازه «۱» سانتی متر» پایین آمده، «نقطه ۶۶» به دست می آید.

$$1 \text{ سانتى متر } = 6 \rightarrow 13$$

■ خط جدید لبه شلوار «۶۵→۶۶→۶۴» را ترسیم کنید.

■ توجه کنید: وقتی لبه شلوار را گشاد می کنیم و لبه شلوار روی کفش را می گیرد، چون قسمت پشت پاشنه کفش است، لبه شلوار در پشت کمی بلندتر و برعکس در مرکز جلو کوتاه تر می شود.

■ در قسمت کمر در پشت ۳ سانتی متر پایین آمده، خط جدید کمر را رسم کنید.

$$\text{خط جدید کمر } 67 \rightarrow 68$$

■ به علت بزرگتر بودن ساسون پشت، اضافی ساسون را از نقاط «۶۷ و ۶۸» کم کرده، نقاط «۷۰» و «۶۹» بدست می آید.

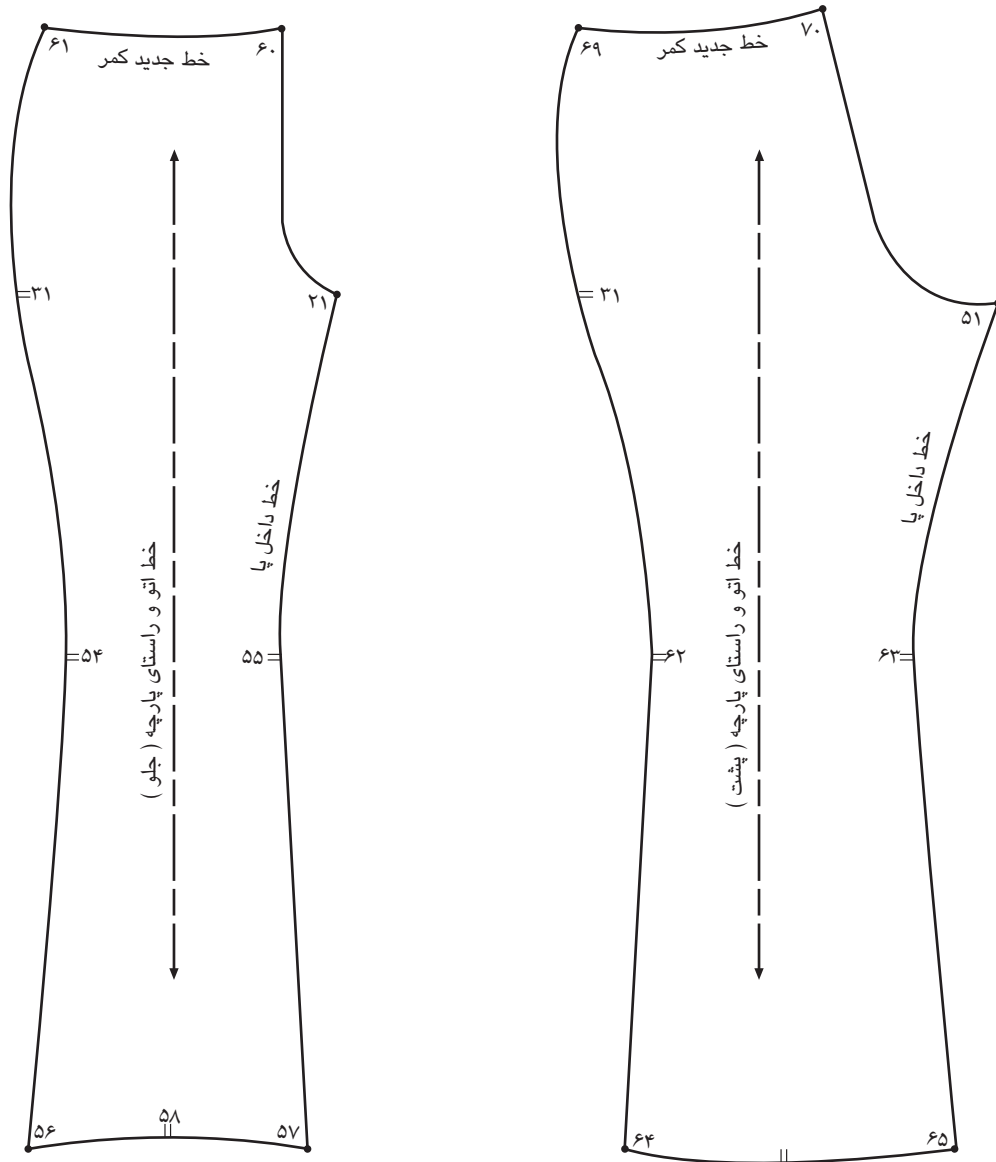

### مرحله سوم

- سجاف زیر زیبایی را در خط فاق، یاپهلوی جلو و پشت الگو ترسیم کنید.
- علامت موازنه و راستای پارچه را روی الگو ترسیم کنید.

## الگوی نوار کمر با سجاف جدا



با توجه به تصویر بالا به نظر شما در ترسیم الگوی نوار کمری به چه نکاتی باید دقت کرد؟

فکر  
کنید



### مرحله اول

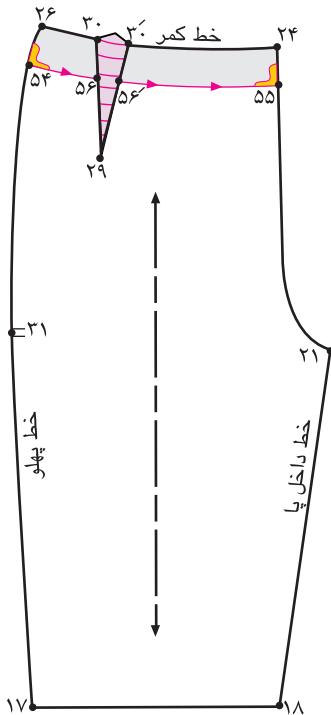

■ از الگوی کنترل شده شلوار رولت کنید.

■ از خط کمر نقاط «۲۶ و ۲۴»، به اندازه دلخواه

(بستگی به مدل و بلندی باسن دارد) در این مدل

«۳ سانتی متر» پایین آمده، نقاط «۵۵ و ۵۴» به

دست می آید.

در این مدل ۳ سانتی متر  $55 \rightarrow 24 = 54 \rightarrow 26$

■ به وسیله خط کش گونیا نقاط «۵۵ و ۵۴» را با

خط به یکدیگر وصل کنید.

خط برش جلو  $55 \rightarrow 54$

■ محل جدید ساسون جلو «۵۶' و ۵۶» را روی

تقاطع ساسون با خط جدید کمر مشخص کنید.

ساسون جدید جلو  $56' \rightarrow 29 \rightarrow 56$

■ در الگوی پشت مانند جلو عمل کنید.

در این مدل ۳ سانتی متر  $58 \rightarrow 47 = 46 \rightarrow 57$

خط برش جلو  $58 \rightarrow 57$

ساسون جدید پشت  $59' \rightarrow 49 \rightarrow 59$

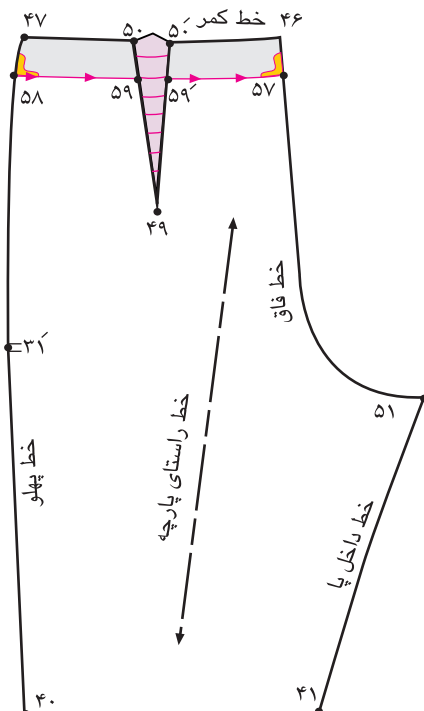

### مرحله دوم

■ همانطور که در ترسیم الگو ملاحظه کرده‌اید، خط برش از ساسون‌های جلو و پشت عبور می‌کند.  
 ■ قبل از چیدن خطوط برش «۵۵ → ۵۴» و «۵۸ → ۵۷» مطابق شکل ساسون‌های «۳۰' → ۲۹ → ۳۰» و «۵۰' → ۴۹ → ۵۰» در پشت را ببندید، و خط برش را مجدداً ترسیم کنید.

■ در همان حالت بسته بودن ساسون‌ها، خطوط برش و کمر را به وسیله خط کش منحنی مجدداً رسم کنید.

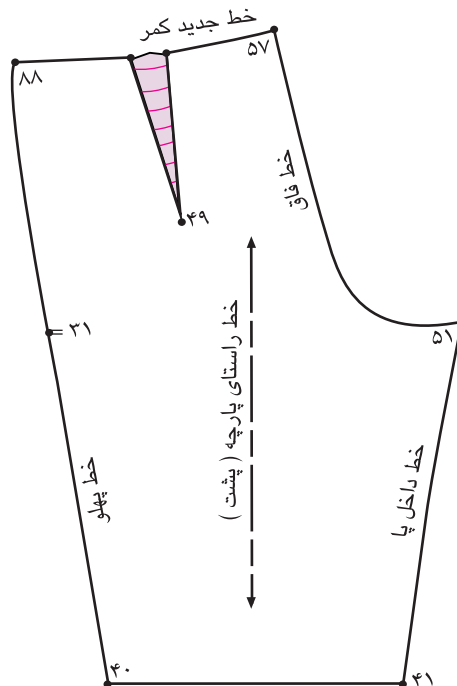
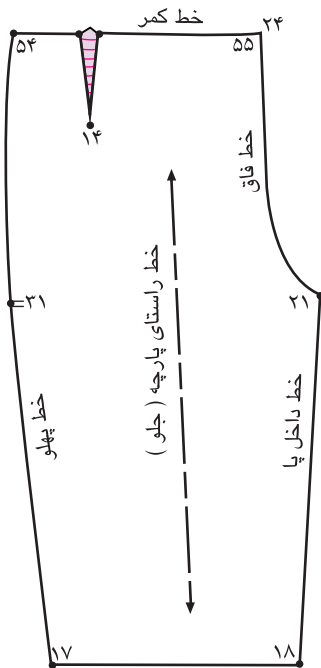
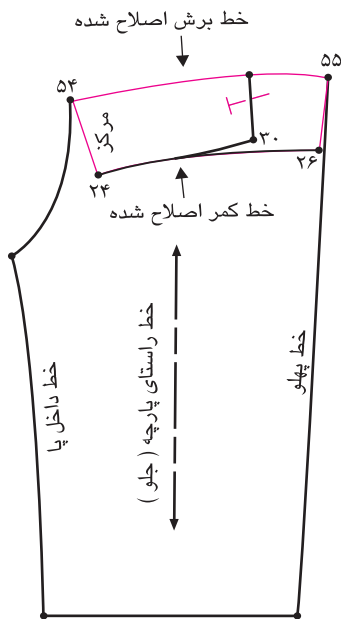

### مرحله سوم

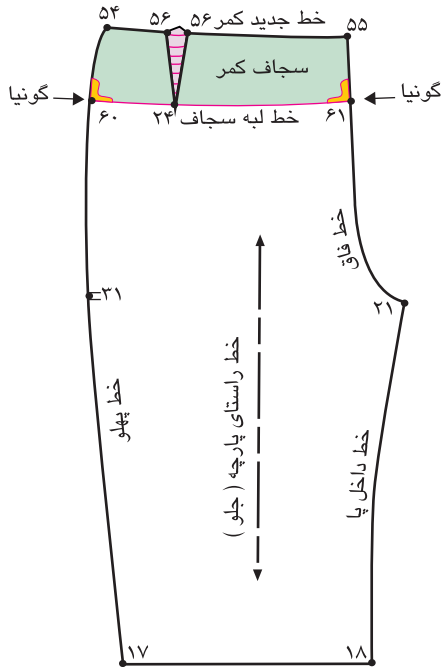

■ روی خط کمر از نقاط «۵۵ و ۵۴» به اندازه پهنای سجاف (بین ۴-۵ سانتی متر) پایین آمده نقاط «۶۰→۶۱» به دست می-آید.

پهنای سجاف، ۴-۵ سانتی متر  $۶۰ \rightarrow ۵۵ = ۵۴ \rightarrow ۶۱$  به وسیله خط کش گونیا نقاط «۶۰ و ۶۱» را به یکدیگر وصل کنید.

خط لبه سجاف =  $۶۱ \rightarrow ۶۰$

■ در الگوی پشت همانند جلو عمل کنید.

پهنای سجاف، ۴-۵ سانتی متر  $۵۸ \rightarrow ۶۲ = ۵۷ \rightarrow ۶۳$

خط لبه سجاف =  $۶۳ \rightarrow ۶۲$

### مرحله چهارم

■ برای آماده کردن سجاف مانند قسمت برش ، ساسون های جلو و پشت را «تا» کرده ، خط برش سجاف را ترسیم کنید.

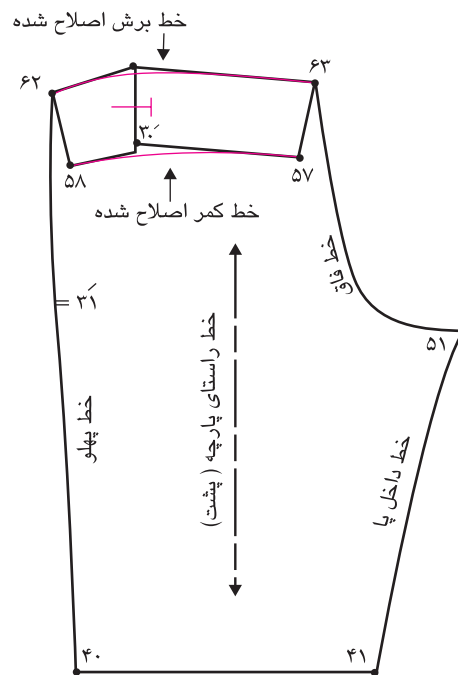
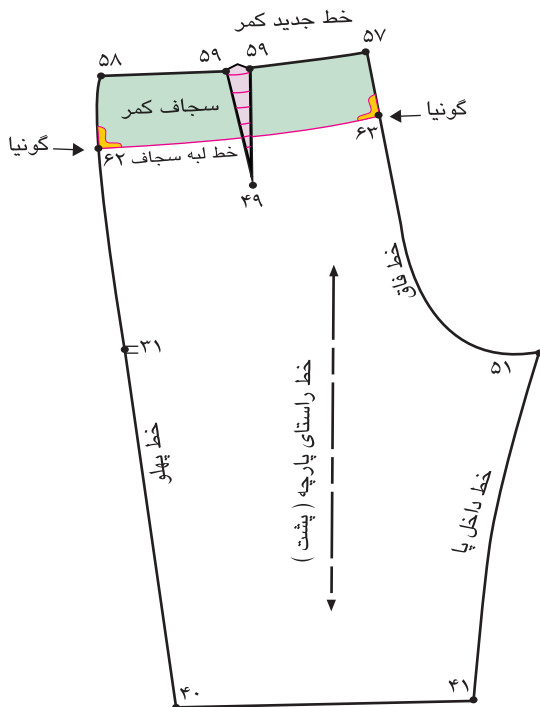

### مرحله پنجم

■ الگوهای سجاف جلو و پشت را در خط پهلو با یکدیگر مماس کرده و تقاطع این خط « $۶۰ \rightarrow ۵۴$ » را گونیا کنید.

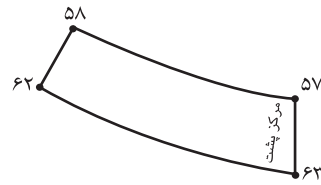
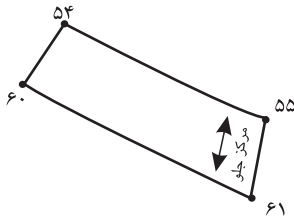
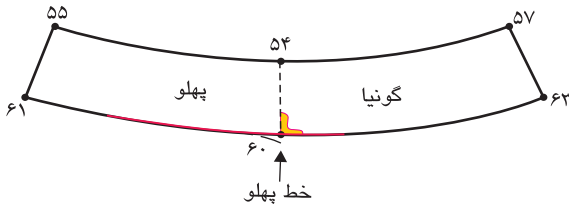

■ روی تکه‌های سجاف جلو و پشت نوار کمری، علامت راستای پارچه و موازنه را مشخص کنید.



## شلوار دمپاگشاد (فون نیلوفری)



- با توجه به تصویر بالا به نظر شما شلوار دم پا گشاد (فون) دارای چه ویژگی هایی است؟
- در هنگام ترسیم الگوهای شلوار فون، کدام قسمت های شلوار دارای آزادی (گشادی) بیشتری است؟

فکر  
کنید



## مرحله اول

■ از الگوی اساس شلوار رولت کنید.

■ در خط لبه شلوار جلو نقاط «۱۷ و ۱۸» بیرون رفته و به اندازه دلخواه اوزمان دهید، نقاط «۵۴ و ۵۵» بدست می آید.

اندازه اوزمان دلخواه  $۵۵ \rightarrow ۱۸ = ۱۷ \rightarrow ۵۴$

■ با خط کش نقاط «۵۵ و ۲۱» را به یکدیگر وصل کرده خط جدید داخل پا جلوی شلوار بدست می آید.

خط جدید داخل پای جلو  $۵۵ \rightarrow ۲۱$

■ با خط کش نقاط «۵۴ و ۳۱» را به یکدیگر وصل کرده، خط جدید پهلو جلوی شلوار بدست می آید.

خط جدید پهلو جلوی شلوار  $۵۴ \rightarrow ۳۱$

■ از خط زانو به اندازه «۳-۴ سانتی متر» بالا رفته، خط موازی با خط زانو را رسم کرده، نقاط «۵۷ و ۵۶» بدست می آید.

$۵۷ \rightarrow ۵۶$  موازی  $۳۲ \rightarrow ۳۳$

\* مطابق شکل خطوط اوزمان عمودی و مورب شلوار را علامت گذاری و رسم کنید.

خطوط عمودی اوزمان  $۶۰ \rightarrow ۶۲$  و  $۵۹ \rightarrow ۶۱$

خطوط افقی اوزمان  $۵۸ \rightarrow ۵۷$  و  $۵۸ \rightarrow ۵۶$

\* این خطوط را از لبه شلوار قیچی کنید.

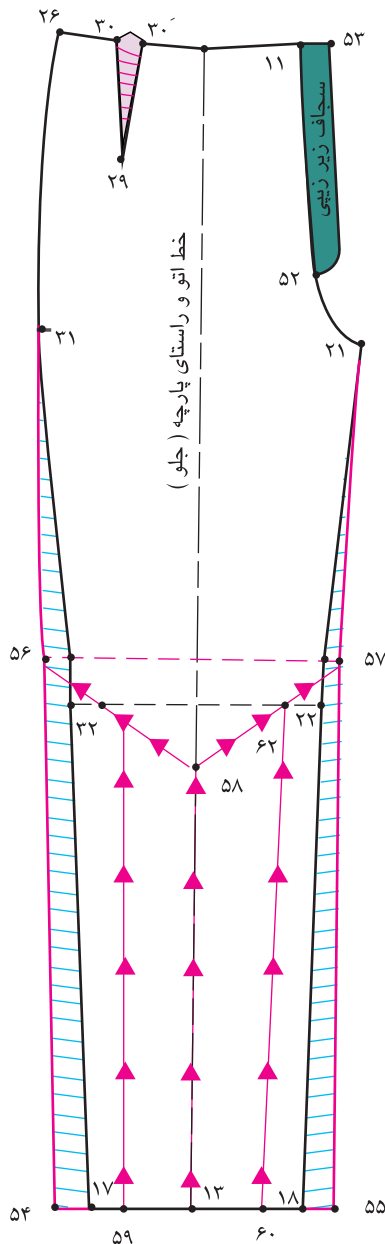

### مرحله دوم

■ به وسیله خط کش یک خط عمود راهنمای اوزمان را رسم کنید.

■ الگو را روی خط عمودی راهنمای اوزمان قرار دهید.

■ از طرفین «۱۳→۶۳» و «۶۳→۱۳» به اندازه

دلخواه (بستگی به مدل دارد) اوزمان دهید.

اندازه اوزمان دلخواه  $۱۳' \rightarrow ۶۳ = ۶۳ \rightarrow ۱۳$

■ خطوط چیده شده «۶۰→۶۰» و «۵۹'→۵۹»

را به اندازه دلخواه اوزمان دهید.

■ در صورت نیاز از نقاط «۶۴ و ۶۵» به اندازه

«۲-۱ سانتی متر» اوزمان دهید.

اندازه اوزمان دلخواه  $۶۵ \rightarrow ۱۸ = ۶۴ \rightarrow ۱۷$

■ با خط کش مخصوص خطوط پهلوی و داخل پا

را اصلاح کنید.

خط جدید داخل پا  $۶۵ \rightarrow ۲۱ =$

خط جدید پهلوی شلوار  $۶۴ \rightarrow ۳۱ =$

■ خط لبه شلوار «۶۴→۶۵» را اصلاح کنید.

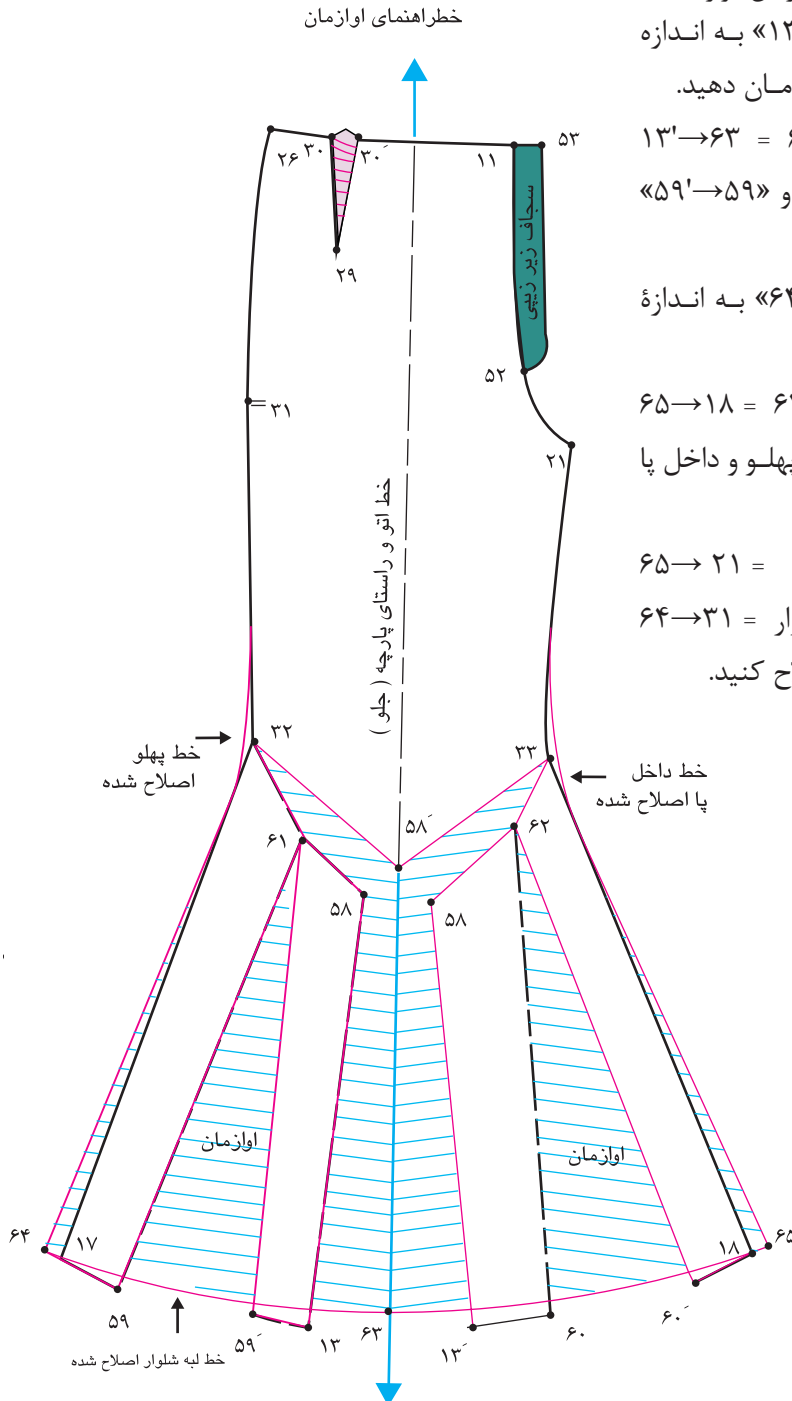

### مرحله سوم

- روی الگو علامت موازنه و راستای پارچه را رسم کنید.
- با توجه به مدل شلوار ، سجاف زیر زیپ را در خطوط مرکزی جلو و پهلوهای جلو و پشت رسم کنید.
- در الگوی پشت همانند الگوی جلو مراحل اوزمان و اصلاح خطوط داخل پا و پهلو و لبه شلوار را انجام دهید.

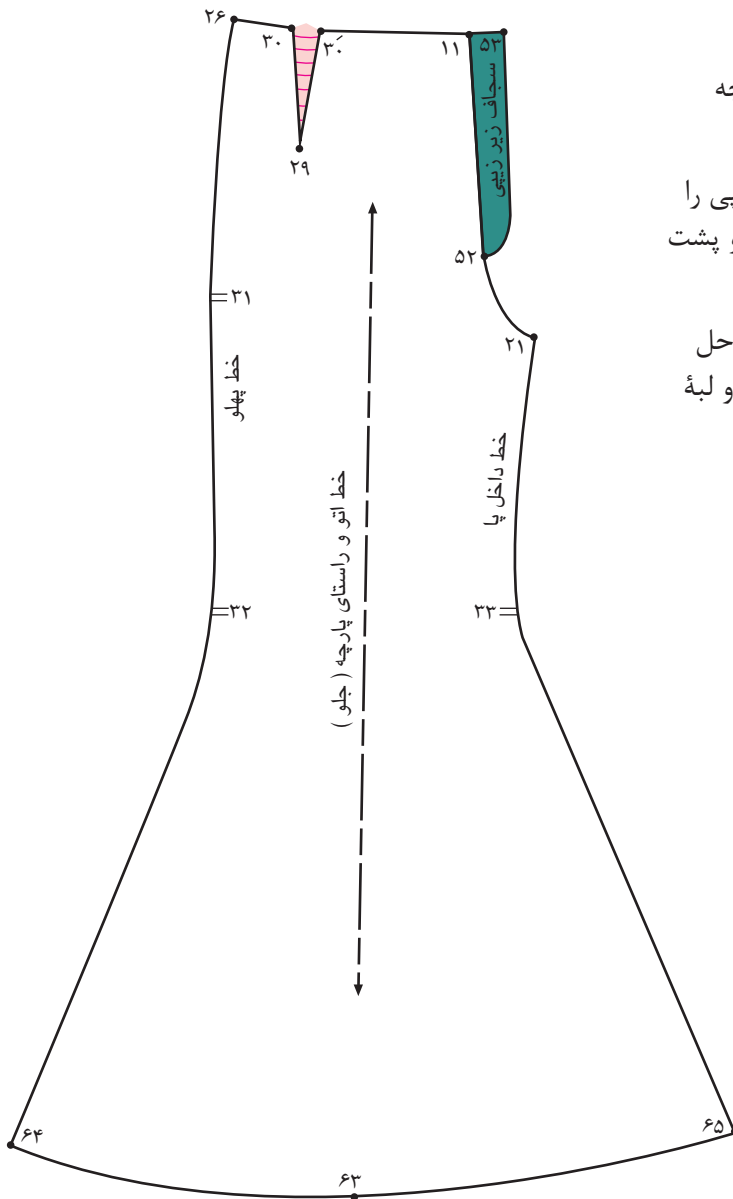

- در گروه‌های کلاسی موارد زیر را بررسی، الگوهای آن را ترسیم و به سوالات پاسخ دهید.
- آیا تاکنون این روش اوزمان را روی الگوی دامن انجام داده‌اید؟
- چه تفاوت و شباهت‌هایی بین این روش الگو در دامن و شلوار موجود دارد؟
- آیا می‌توانید اوزمان‌های داخلی را به هر اندازه که می‌خواهید اوزمان دهید؟

فعالیت  
عملی



## الگوی شلوار فون از باسن بزرگ



- در مدل های شلوار تصویر بالا چه قسمت هایی مشترک هستند؟
- آیا می توانید الگوهای هر کدام از فون ها و کلوش شلوارها را ترسیم کنید؟

فکر  
کنید



## مرحله اول

- از الگوی کنترل شده اساس شلوار رولت کنید.
- در خط لبه شلوار، نقاط «۱۷ و ۱۸» به اندازه دلخواه (بستگی به مدل دارد) بیرون آمده و اوزمان دهید، نقاط «۵۴ و ۵۵» به دست می آید.
- اوزمان لبه شلوار، در این مدل ۴ سانتی متر  $۱۷ \rightarrow ۵۴ = ۱۸ \rightarrow ۵۵$
- در خط لبه شلوار، فاصله «۵۴ → ۵۵» را به چهار قسمت تقسیم کرده، نقاط «۵۶ و ۵۷» به دست می آید.
- $۵۴ \rightarrow ۵۶ = ۵۶ \rightarrow ۱۳ = ۱۳ \rightarrow ۵۷ = ۵۷ \rightarrow ۵۵$
- در خط لبه شلوار از «نقطه ۵۷» خطی موازی با راستای پارچه به بالا رسم کرده تا با «نقطه ۲۳» خط باسن بزرگ برخورد کند.
- خط موازی با خط راستای پارچه  $۲۳ \rightarrow ۵۷$
- در خط لبه شلوار از «نقطه ۵۶» خطی موازی با راستای پارچه به بالا رسم کرده، تا با خط فاق برخورد کرده «نقطه ۵۸» به دست می آید.
- روی خط بلندی فاق، «نقطه ۲۱» به اندازه «۱ سانتی متر» بیرون آمده، «نقطه ۵۹» به دست می آید.
- $۲۱ \rightarrow ۵۹ = ۱$  سانتی متر
- نقاط «۵۵ → ۵۹» خط جدید داخل پا و نقاط «۳۱ → ۵۴» خط پهلو را با خط به یکدیگر وصل کنید.
- از «نقطه ۲۳» تا «نقطه ۵۹» خط فاق را اصلاح کنید.
- روی خط بلندی فاق از «نقطه ۳۱» به اندازه «۱ سانتی متر» پایین آمده «نقطه ۳۱'» به دست می آید.
- $۳۱ \rightarrow ۳۱' = ۱$  سانتی متر
- «نقطه ۳۱'» را به «نقطه ۵۸» وصل کنید، این ساسون افقی پهلو شلوار برای ایجاد اوزمان عمودی است.
- $۳۱ \rightarrow ۳۱' \rightarrow ۵۸$  ساسون افقی پهلو
- محل تقاطع خط بلندی فاق و خط اوزمان را «نقطه ۶۰» بنامید.
- از «نقطه ۶۰» خطی مورب به خط فاق جلو رسم کرده، «نقطه ۶۱» به دست می آید.
- از «نقطه ۶۱» به اندازه «۱ سانتی متر» علامت گذاشته «نقطه ۶۱'» به دست می آید.
- $۶۱ \rightarrow ۶۱' = ۱$  سانتی متر
- «نقطه ۶۰» را به «نقطه ۶۱» وصل کرده این ساسون مورب فاق شلوار برای ایجاد اوزمان عمودی است.
- $۶۱ \rightarrow ۶۰ \rightarrow ۶۱'$  ساسون افقی خط فاق
- از خط لبه شلوار، خطوط اوزمان «۲۳ → ۵۷» و «۵۶ → ۵۸» را قیچی کنید.
- الگوی پشت را مانند الگوی جلو ترسیم کنید.

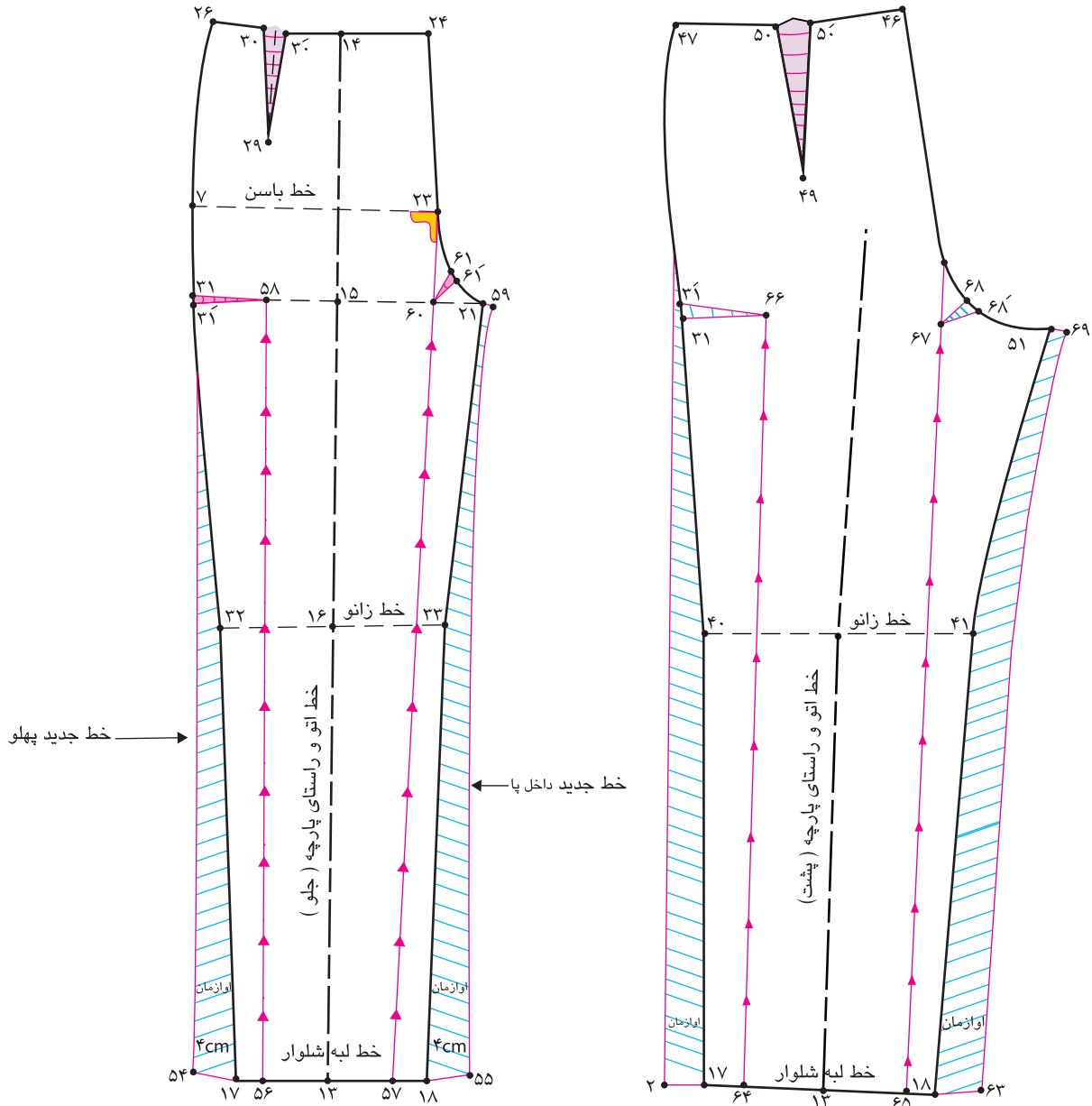

## مرحله دوم

■ روی خط بلندی فاق، ساسون‌های «۵۸ → ۳۱' → ۳۱» و «۶۱' → ۶۰ → ۶۱» را ببندید.

ساسون بسته شده ۶۰ → ۶۱

ساسون بسته شده ۵۸ → ۳۱

پس از بستن ساسون‌ها، خطوط فاق و پهلو را اصلاح کنید.

■ زیر الگوی اوازمان طبیعی داده شده، کاغذ قرار دهید.

اوازمان طبیعی ۵۶' → ۵۶ و ۵۷' → ۵۷

در خط لبه شلوار از نقاط «۵۵ و ۵۴» با خط کش مخصوص خط لبه شلوار را رسم کنید.

خط جدید لبه شلوار ۵۴ → ۵۵

■ در خط پهلو جلو و پشت، سجاف زیرزیپی پهلو شلوار را ترسیم کنید.

■ الگوی پشت را مانند الگوی جلو ترسیم کنید.







■ علامت موازنه راستای پارچه را روی الگوها ترسیم کنید.

## الگوی شلوار یکسره گشاد با برگردان در لبه شلوار (پاکتی)



- در مدل های شلوار تصویر بالا چه قسمت هایی مشترک هستند؟
- آیا می توانید از الگوی اساس شلوار، الگوی شلوار یکسره را ترسیم کنید؟

فکر  
کنید



## مرحله اول

■ در این مدل، از الگوی کنترل شده اساس (اولیه) شلوار رولت کنید.

قسمت جلو

■ در خط لبه شلوار به اندازه دلخواه (بستگی به مدل دارد)، بیرون آمده، نقاط «۵۵ و ۵۴» بدست می آید.

۲/۵ سانتی متر اوزمان، در این مدل  $۱۷ \rightarrow ۵۴ = ۱۸ \rightarrow ۵۵$

■ در خط لبه شلوار نقاط «۵۵ و ۵۴» را به نقاط «۲۱ و ۳۱» وصل کنید.

خط جدید داخل پا  $۲۱ \rightarrow ۵۵$

خط جدید پهلو  $۳۱ \rightarrow ۵۴$

■ از نقاط «۵۵ و ۵۴» دو فاصله به اندازه «۵-۳ سانتی متر» پایین آمده، نقاط «۵۹، ۵۸، ۵۷ و ۵۶» بدست می آید.

$۵۸ \rightarrow ۵۶ = ۵۴ \rightarrow ۵۴$  ۳/۵ سانتی متر (در این مدل)

$۵۹ \rightarrow ۵۷ = ۵۷ \rightarrow ۵۵$  ۳/۵ سانتی متر (در این مدل)

■ نقاط «۵۹، ۵۸، ۵۵ و ۵۴» را به وسیله خط کش گونیا به یکدیگر وصل کنید.

■ خطوط «۵۷ → ۵۶» و «۵۹ → ۵۸» را با خط به یکدیگر وصل کنید.

خط لبه سجاف برگردان شلوار  $۵۸ \rightarrow ۵۹$

■ روی خط لبه شلوار «نقطه ۱۳» خط راستای پارچه را به لبه برگردان شلوار امتداد دهید، تا «نقطه ۶۰» بدست آید.

■ از لبه برگردان شلوار «نقطه ۶۰»، خط راستای پارچه «۶۰ → ۱۴» را قیچی کنید.

■ ساسون جلوی شلوار «۳۰' → ۲۹ → ۳۰» را حذف کنید.

■ در الگوی پشت عیناً مانند الگوی جلو عمل کنید.

■ با این تفاوت که از انتهای ساسون پشت «نقطه ۴۹» خطی موازی با راستای پارچه تا لبه سجاف

برگردان رسم کرده، «نقطه ۶۷» بدست می آید.

■ ساسون پشت «۵۰' → ۴۹ → ۵۰» حذف شود.

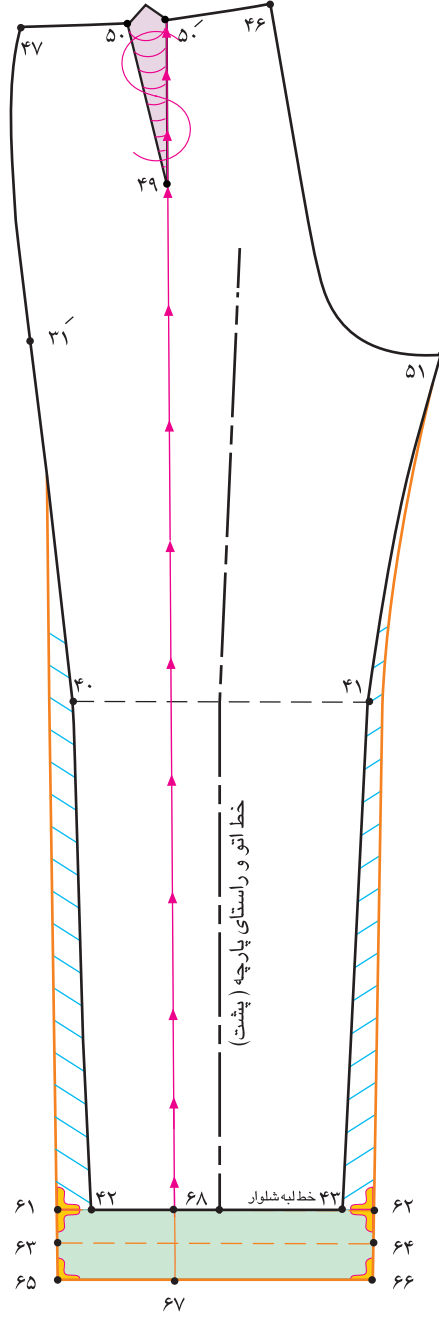
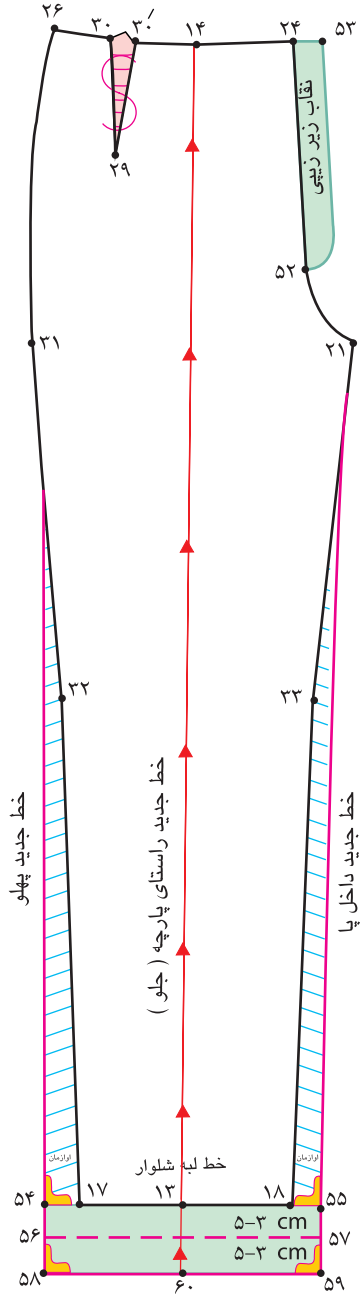

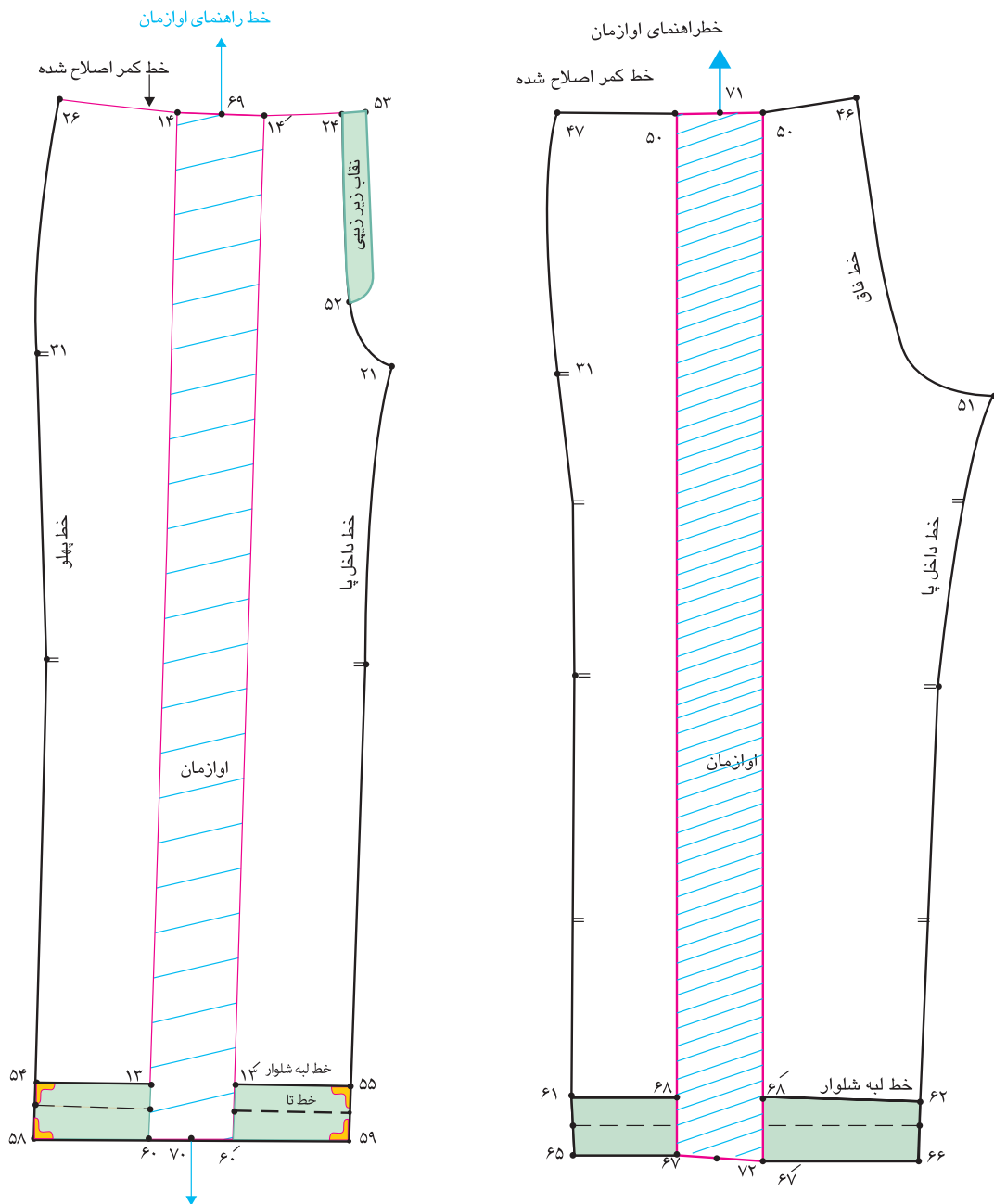

### مرحله دوم

- روی کاغذ خط راهنمای اوزمان را رسم کنید.
- خطوط چیده شده الگوی جلو و پشت را وسط خط راهنمای اوزمان قرار دهید.
- به اندازه دلخواه (بستگی به مدل دارد)، خطوط را اوزمان دهید.
- اوزمان جلو ۵ سانتی متر، در این مدل  $۱۴ \rightarrow ۱۴' = ۶۰ \rightarrow ۶۰'$
- اوزمان پشت ۵ سانتی متر، در این مدل  $۵۰ \rightarrow ۵۰' = ۶۷ \rightarrow ۶۷'$
- خطوط کمر شلوار را اصلاح کنید.

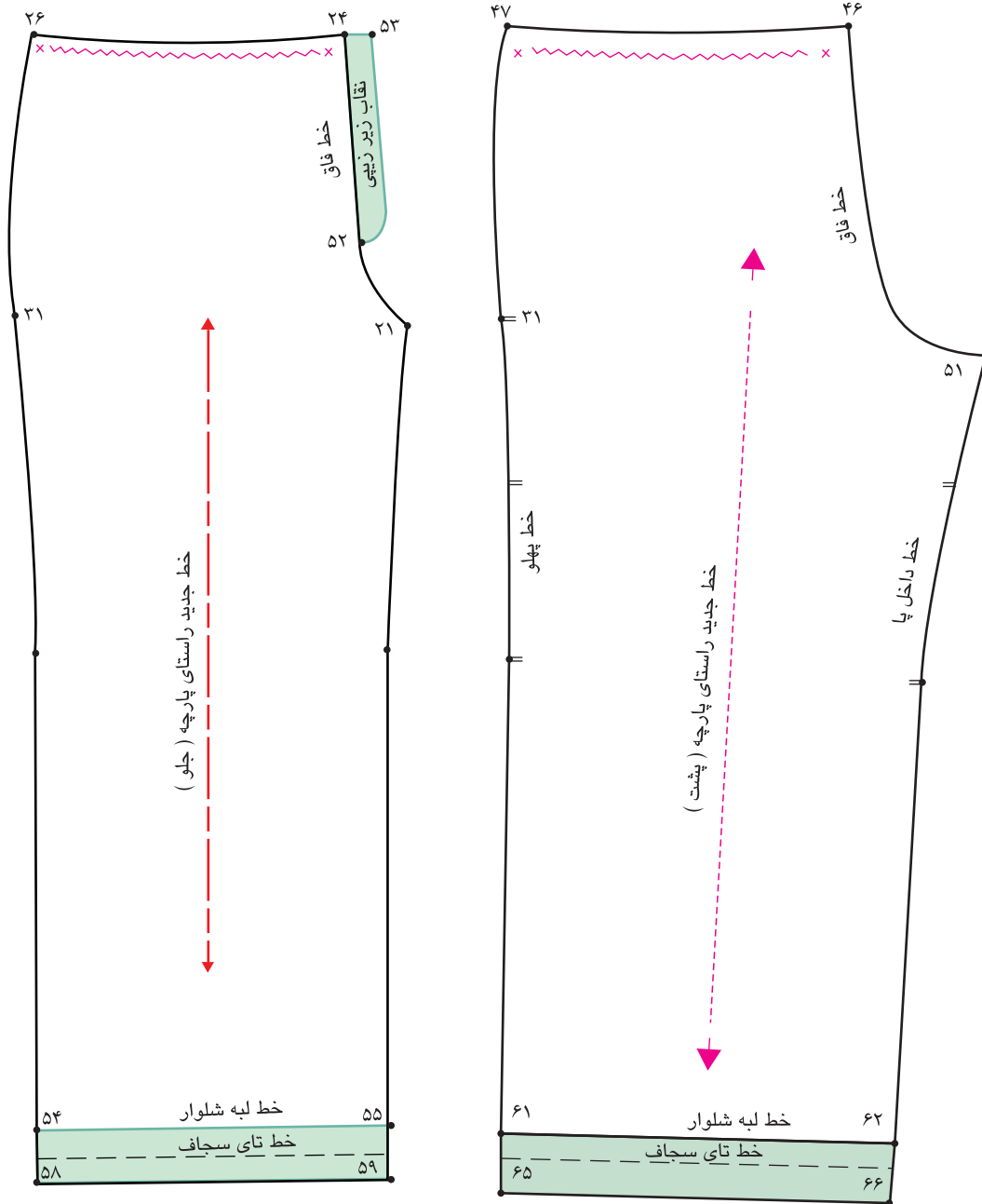

### مرحله سوم

- علامت چین را روی خطوط کمر جلو و پشت ترسیم کنید.
- علائم موازنه و راستای پارچه را روی الگوها رسم کنید.

## شلوار با گشادی در خط کمر (خمراه‌ای یا میخی)



■ با توجه به تصویر بالا گشادی (آزادی) از کدام قسمت شلوار شروع شده و بیشترین آزادی در کدام قسمت است؟

گفتگو  
کنید





### مرحله اول

■ از الگوی اساس شلوار که عیوب آن برطرف شده رولت کنید.

■ ساسون الگوی جلو « $۳۰ \rightarrow ۲۹ \rightarrow ۳۰'$ » را حذف کنید.

■ روی خط زانو «نقطه ۱۶» را با خطی مستقیم به «نقطه ۱۴» وصل کنید.

خط عمودی اوازمان  $۱۶ \rightarrow ۱۴$

■ خط زانو را با خط ممتد ترسیم کنید.

خط افقی اوازمان  $۳۲ \rightarrow ۳۳$

■ خط اوازمان « $۱۶ \rightarrow ۱۴$ » را از خط کمر تا خط

زانو « $۱۶ \rightarrow ۳۳$ » و « $۱۶ \rightarrow ۳۲$ » قیچی کنید.

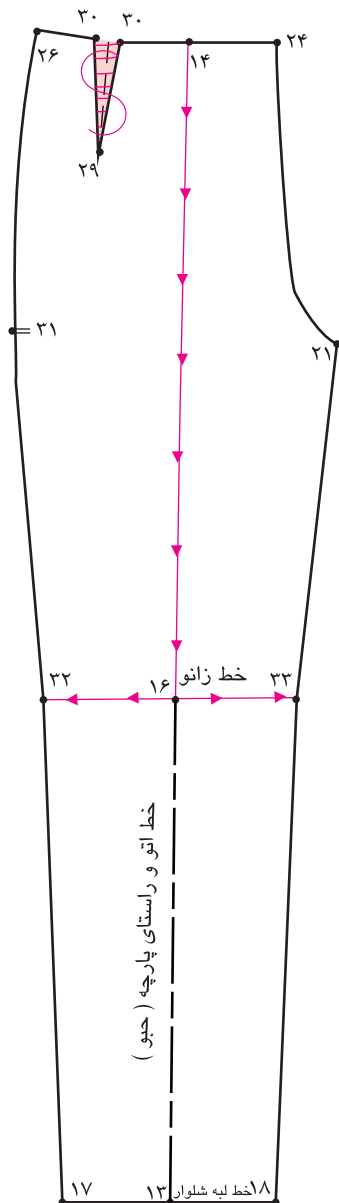

### مرحله دوم

■ روی کاغذ خط عمودی راهنمای اوزمان را رسم کنید.

■ الگو را روی خط عمودی راهنمای اوزمان قرار دهید.

■ از طرفین « $۱۴ \rightarrow ۵۴$ » و « $۱۴' \rightarrow ۵۴$ » به اندازه دلخواه (با توجه به مدل) اوزمان دهید.

اندازه اوزمان در این مدل  $۱۴' \rightarrow ۵۴ = ۱۴ \rightarrow ۵۴$

■ با خط کش مخصوص خطوط پهلو و داخل پا را اصلاح کنید.

■ خط کمر « $۲۴ \rightarrow ۲۶$ » را اصلاح کنید.

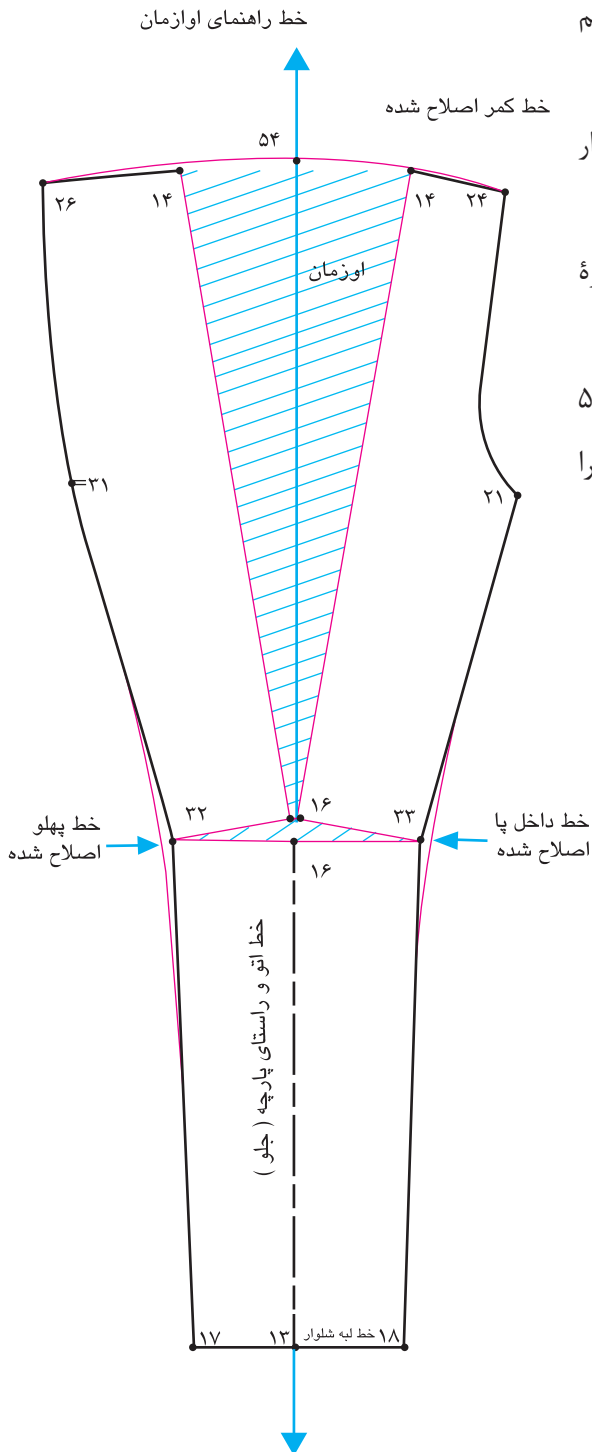

### مرحله سوم

- جهت پیلی را روی خط کمر الگوی جلو مشخص کنید.
- روی خط کمر، خطوط بیرونی پیلی را «تا» و دوباره رولت کنید.
- با توجه به مدل، سجاف زیر زیپی را در خط فاق جلو یا خطوط پهلوی جلو و پشت ترسیم کنید.
- علامت موازنه را روی الگو رسم کنید.
- خط راستای پارچه را روی الگو رسم کنید.

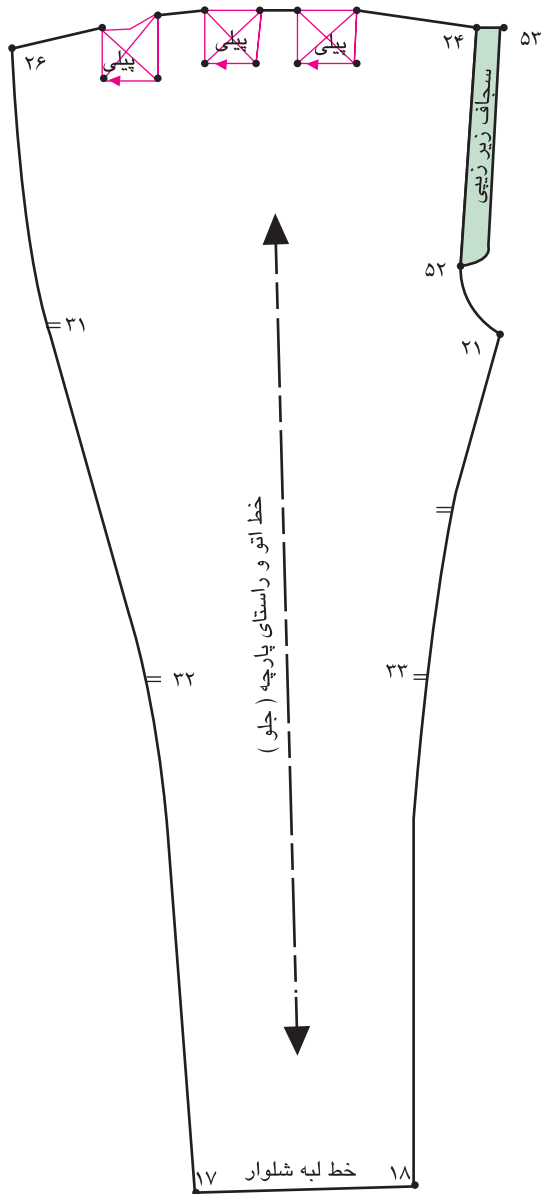

- آیا می توانید مراحل ترسیم الگوی پشت را انجام دهید؟
- در ترسیم الگوی پشت چه تفاوتی با الگوی جلو دارد؟

فعالیت  
عملی



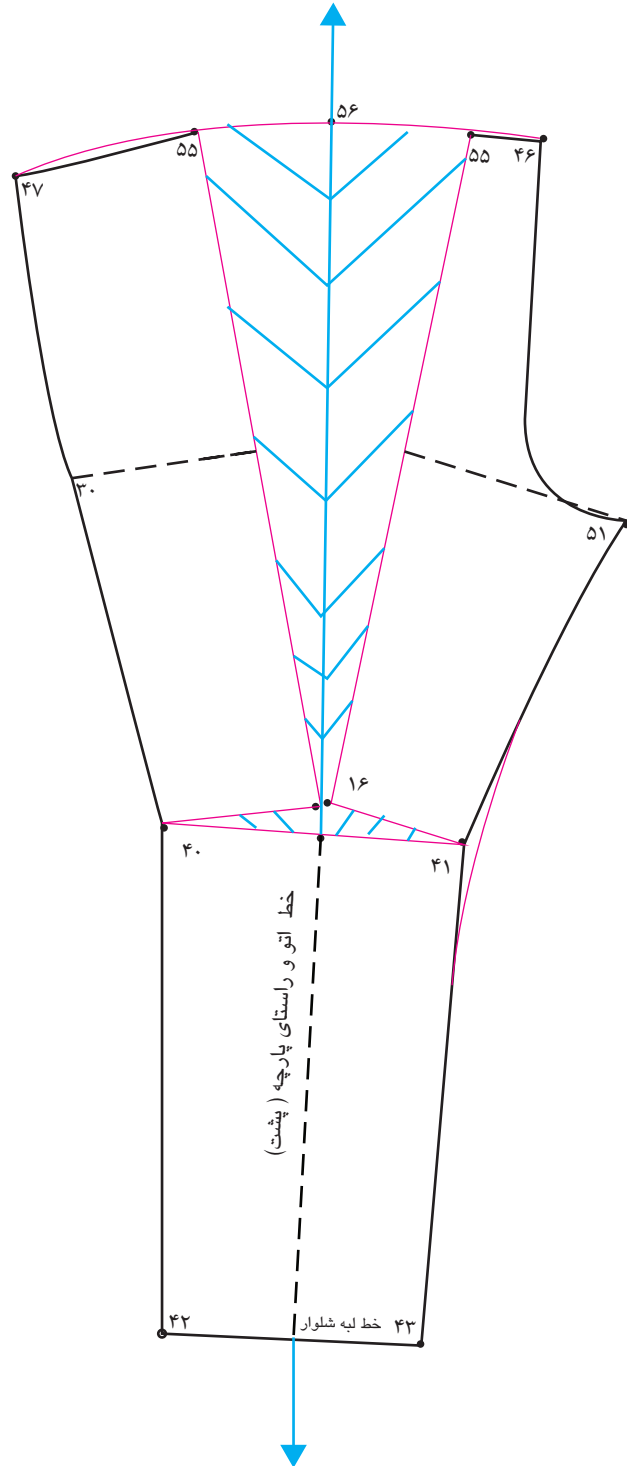
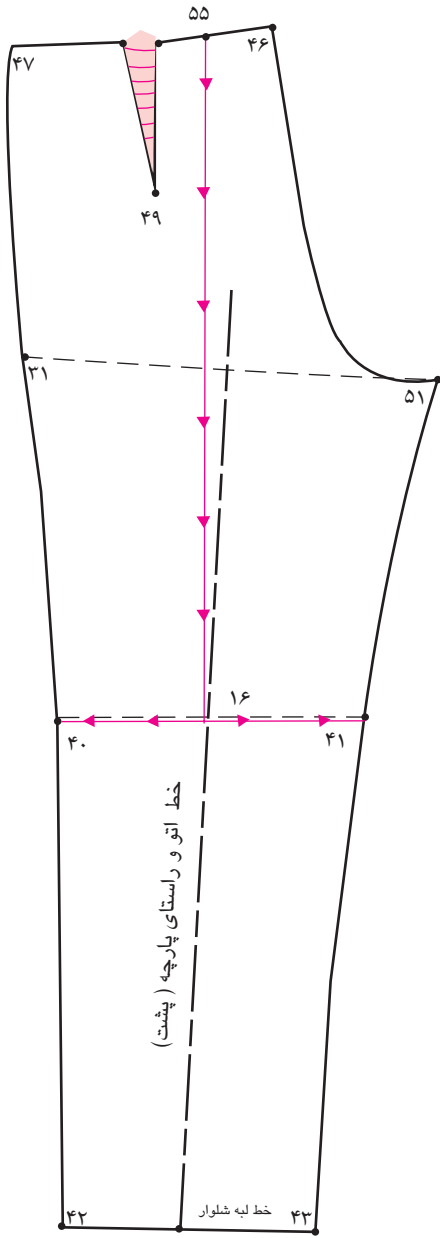

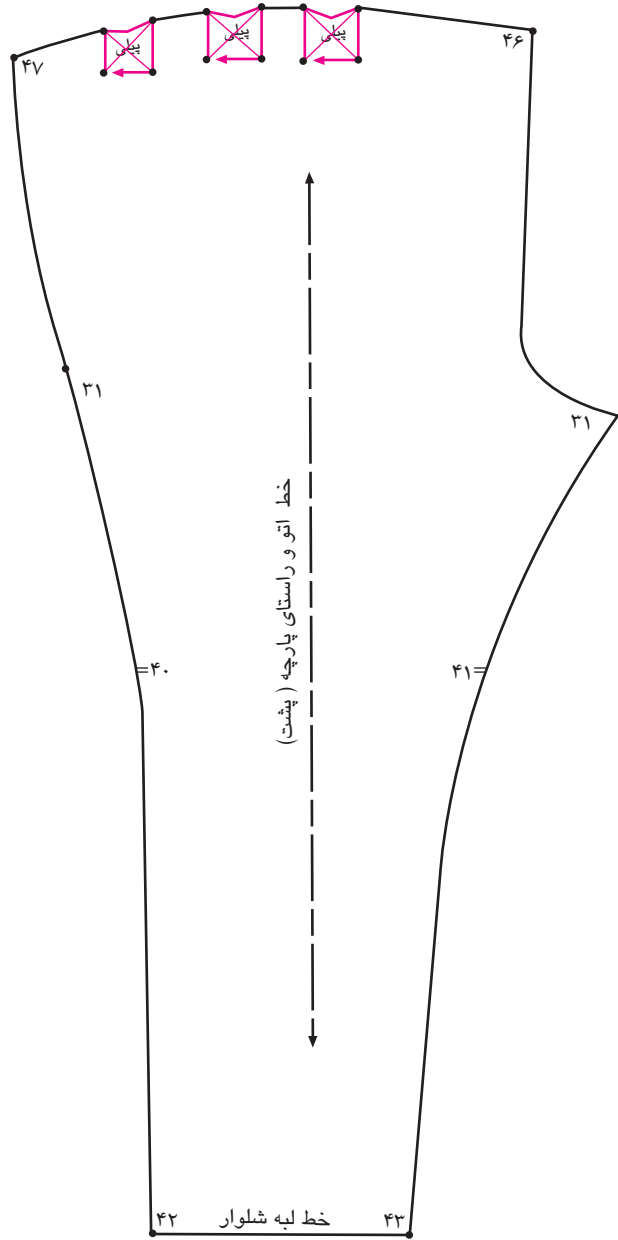

**نیمه تجویزی**  
**روش دیگر شلوار با گشادی بیشتر در خط کمر (خمراهی یا میخی)**



### مرحله اول

■ از الگوی اساس شلوار که عیوب آن برطرف شده رولت کنید.

■ ساسون الگوی جلو « $۳۰' \rightarrow ۲۹ \rightarrow ۳۰$ » را حذف کنید.

■ روی خط زانو «نقطه ۱۶» را به وسیله خط به «نقطه ۱۴» وصل کنید.

■ خط زانو را با خط ممتد ترسیم کنید.

■ روی خط زانو فاصله « $۳۲ \rightarrow ۳۳$ » را به چهار قسمت تقسیم کرده، نقاط « $۵۵$  و « $۵۴$ » به دست می آید.

$$۵۵ \rightarrow ۳۳ = ۵۴ \rightarrow ۳۲$$

$$۵۵ \rightarrow ۱۶ = ۵۴ \rightarrow ۱۶$$

■ روی خط زانو، نقاط « $۵۵$  و « $۵۴$ » را موازی با خط « $۱۴ \rightarrow ۱۶$ »

به طرف بالا (خط کمر) رسم کنید.

■ خطوط اوازمان « $۵۶ \rightarrow ۵۵$ » ، « $۱۴ \rightarrow ۱۶$ » و

« $۲۷ \rightarrow ۵۴$ » را از خط کمر تا خط زانو « $۱۶ \rightarrow ۳۳$ »

و « $۱۶ \rightarrow ۳۲$ » قیچی کنید.

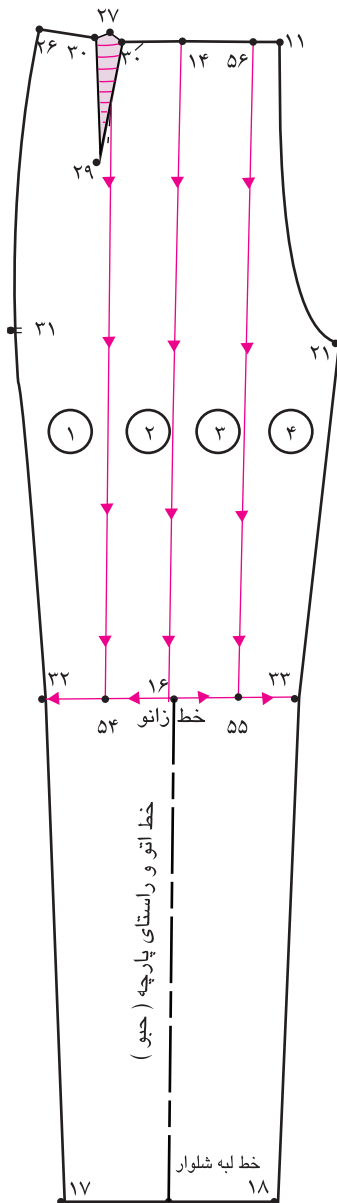

## مرحله دوم

■ روی کاغذ خط عمودی راهنمای اوزمان را رسم کنید.

■ الگو را روی خط عمودی راهنمای

اوزمان قرار دهید.

■ از طرفین « $۱۴ \rightarrow ۵۷$ » و

« $۱۴ \rightarrow ۵۷$ » به اندازه دلخواه (با

توجه به مدل) اوزمان دهید.

■ خطوط « $۱۴ \rightarrow ۵۷$ » و « $۱۴ \rightarrow ۵۷$ »

را به اندازه « $۱۴ \rightarrow ۱۴'$ » اوزمان

دهید.

■ با خط کش مخصوص خطوط پهلو

و داخل پا را اصلاح کنید.

■ خط کمر « $۲۴ \rightarrow ۲۶$ » را اصلاح

کنید.

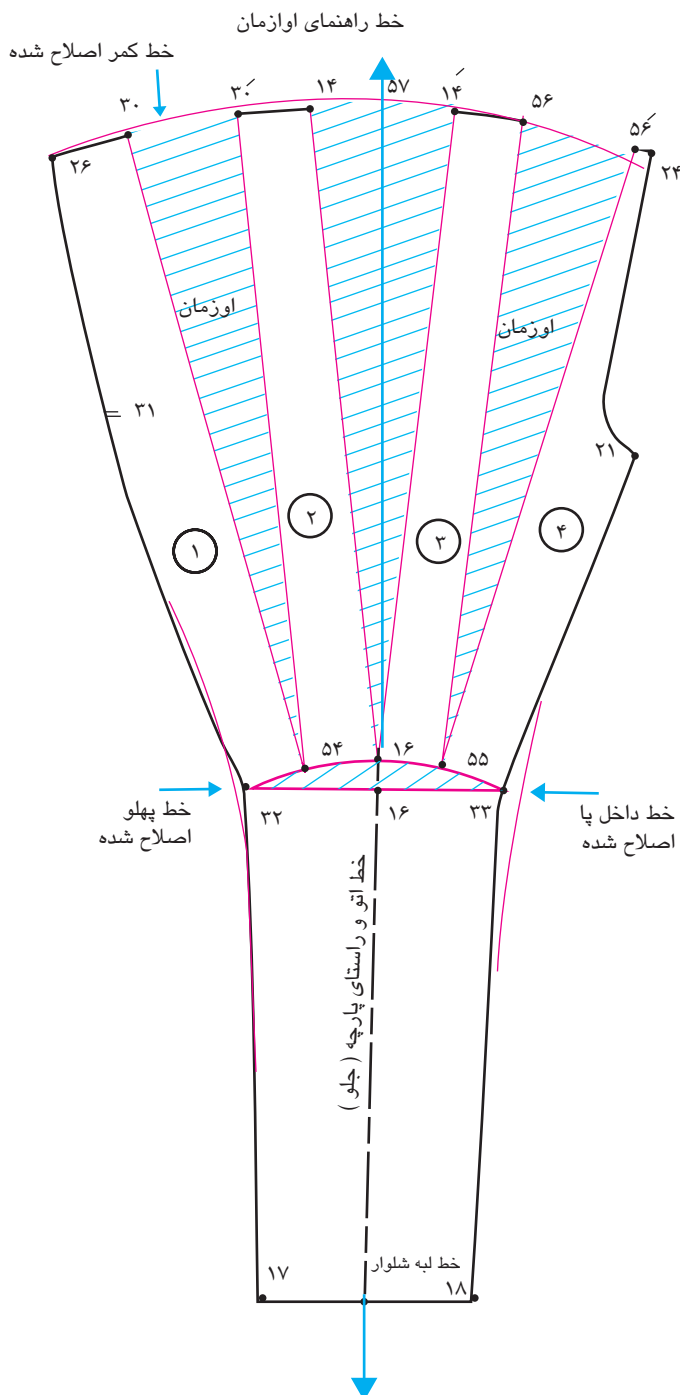



### مرحله سوم

- روی خط کمر، علامت چین را ترسیم کنید.
- با توجه به مدل ، سجاف زیر زیپی را در خط فاق جلو یا خطوط پهلوئی جلو و پشت ترسیم کنید.
- علامت موازنه را روی الگو رسم کنید.
- خط راستای پارچه را روی الگو رسم کنید.

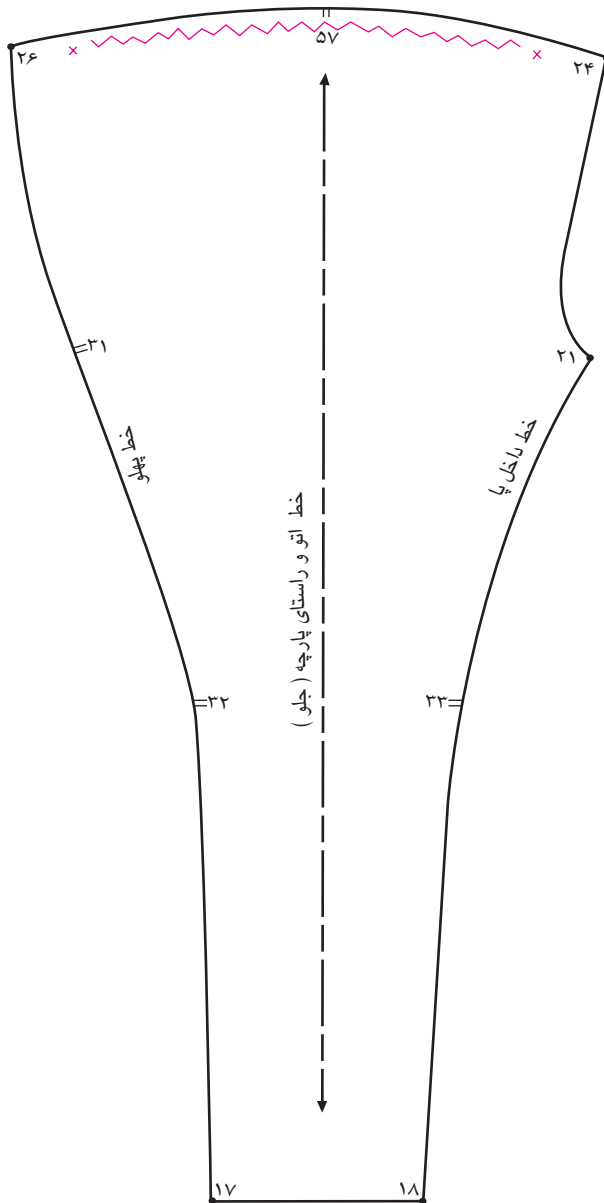



- در گروه‌های کلاسی طرح‌های زیر را بررسی کرده و به سوالات پاسخ دهید:
- در ترسیم الگوهای این مدل از کدام اساس شلوار استفاده می‌شود؟
  - در تقسیم‌بندی مدل‌های بالا، هر کدام در چه گروه قرار می‌گیرد؟
  - هر کدام از مدل‌های شلوار مناسب چه اندامی است؟

## ترسیم الگوی شلوار جین (با برش و جیب داخلی و خارجی)



اندازه‌های مورد نیاز:

بلندی (قد) داخل پای شلوار: ۷۵ سانتی متر      دور کمر: ۷۲ سانتی متر  
دور باسن بزرگ: ۹۸ سانتی متر      بلندی فاق (برآمدگی فاق): ۲۷ سانتی متر  
قد شلوار از کمر تا زمین: ۱۰۲ سانتی متر

### مرحله اول

- روی کاغذ الگو، نقطه ای را به نام «نقطه ۱» مشخص کنید.
- از «نقطه ۱» با گونیا خطی مستقیم رسم کنید.
- از «نقطه ۱» به اندازه‌های روی خط علامت گذاری کنید.

$$۱ - ۱/۵ \text{ سانتی متر} = ۱ \rightarrow ۳$$

$$۱ \rightarrow ۲ = \text{بلندی قد شلوار از کمر تا زمین (در این اندازه ۱۰۲ سانتی متر)}$$

$$۱ \rightarrow ۴ = \text{بلندی فاق (در این اندازه ۲۷ سانتی متر)}$$

$$\frac{۱}{۲} \text{ اندازه بلندی داخل پای شلوار منهای } \frac{۱}{۱۰} \text{ اندازه داخل پای شلوار (در این اندازه ۲۷ سانتی متر)} = ۴ \rightarrow ۵$$

■ از «نقطه ۲» به اندازه دلخواه (بستگی به بلندی قد شلوار دارد) در این اندازه ۴-۶ سانتی متر بالا آمده «نقطه ۶» به دست می‌آید.

$$۲ \rightarrow ۶ = \text{در این اندازه ۶-۴ سانتی متر}$$

$$۱ \rightarrow ۶ = \text{بلندی قد شلوار تا لبه شلوار}$$

■ از «نقطه ۴» به اندازه « $\frac{۱}{۱۰}$ » نصف دور باسن بزرگ به اضافه ۳ سانتی متر «بالا آمده «نقطه ۷» به دست می‌آید.

$$\frac{۱}{۱۰} \text{ نصف دور باسن بزرگ به اضافه ۳ سانتی متر} = \text{(در این اندازه } ۷/۹ \text{ سانتی متر)} = ۴ \rightarrow ۷$$

■ به وسیله خط کش گونیا نقاط «۱، ۳، ۷، ۴، ۵ و ۶» را با خطوط افقی رسم کنید.

■ از «نقطه ۷» اندازه پهنای باسن جلو ( $\frac{۱}{۴}$  دور باسن منهای ۱ سانتی متر) گونیا کرده «نقطه ۸» به دست می‌آید.

$$۱ \text{ cm} - ۲۴/۵ \text{ cm} = ۲۴/۵ \text{ cm} \div ۴ = ۹۸ \text{ cm} \div ۴$$

$$\frac{۱}{۴} \text{ دور باسن بزرگ منهای ۱ سانتی متر (در این اندازه ۲۳/۵ سانتی متر)} \quad ۷ \rightarrow ۸$$

■ به وسیله گونیا از «نقطه ۸» خطوطی مستقیم تا خط راهنمای کمر و خط فاق رسم کرده «نقاط ۹ و ۱۰» به دست می‌آید.

$$۹ \rightarrow ۱۰ \quad \text{خط راهنمای فاق}$$

■ روی خط باسن بزرگ از «نقطه ۸» به اندازه « $\frac{۱}{۱۰}$ » نصف دور باسن بزرگ به اضافه ۵/۵ - ۰ سانتی متر بیرون آمده «نقطه ۱۱» به دست می‌آید.

$$\frac{۱}{۱۰} \text{ نصف دور باسن بزرگ به اضافه ۵/۵ - ۰ سانتی متر (در این اندازه ۵/۴ سانتی متر)} = ۸ \rightarrow ۱۱$$

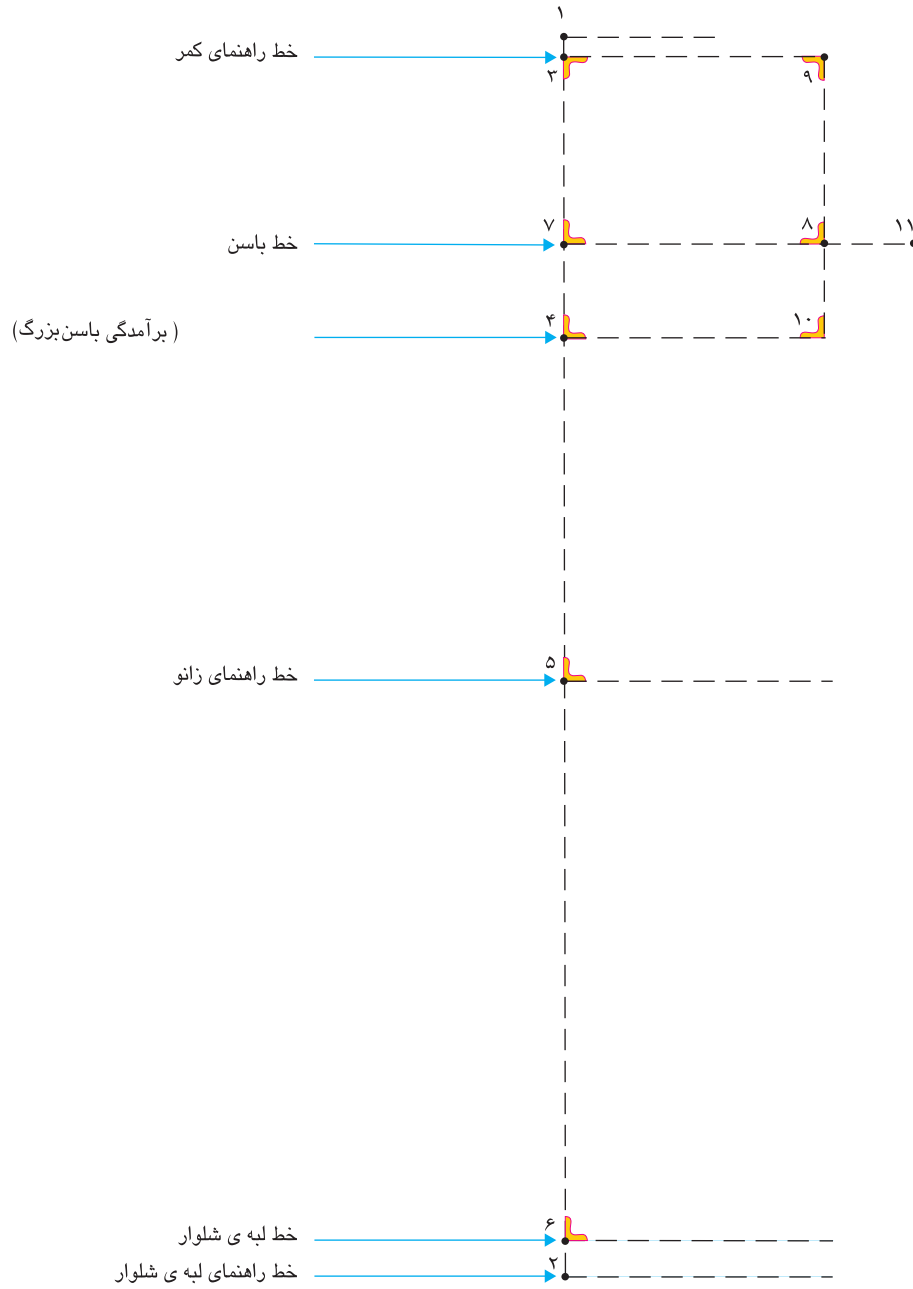

## مرحله دوم

■ روی خط باسن بزرگ « $\frac{1}{2}$  فاصله  $11 \rightarrow 7$ » را تعیین کرده «نقطه ۱۲» بدست می آید.

$$\frac{1}{2} \text{ فاصله } 11 \rightarrow 7 = 12 \rightarrow 11$$

■ از «نقطه ۱۲» خطی مستقیم به طرف بالا تا خط کمر، «نقطه ۱۳» بدست می آید.

■ از «نقطه ۱۲» خطی مستقیم به طرف پایین رسم کرده نقطه تقاطع این خط با بلندی فاق «نقطه ۱۴» با خط

زانو «نقطه ۱۵» تا خط لبه شلوار «نقطه ۱۶» بنامید.

خط راستای پارچه =  $16 \rightarrow 13$

■ روی خط لبه شلوار فاصله « $17 \rightarrow 18$ » برابر است با «

$$\frac{1}{4} \text{ گشادی لبه شلوار منهای } 1-0/5$$

(اندازه‌ی بدست آمده را نصف کرده از طرفین «نقطه ۱۶»

علامت گذاری کنید.)

$$\frac{1}{4} \text{ گشادی لبه شلوار منهای } 1-0/5 \text{ سانتی متر} = 18 \rightarrow 17$$

■ روی خط لبه شلوار نقاط « $17$  و « $18$ » به وسیله خط کش

به نقاط « $7$  و « $11$ » در خط باسن بزرگ وصل کنید.

خط زانو =  $19 \rightarrow 20$

خط راهنمای پهلو جلو =  $17 \rightarrow 7$

خط راهنمای داخل پای جلو =  $18 \rightarrow 11$

■ روی خط بلندی فاق، « $\frac{1}{2}$  اندازه فاصله  $21 \rightarrow 10$ »

را محاسبه کنید، و از «نقطه ۱۰» بالا رفته «نقطه ۲۲»

بدست می آید.

(نقاط  $21$  و  $22$ ) را با خط به یکدیگر وصل کنید.

$$\frac{1}{2} \text{ فاصله } 21 \rightarrow 10 = 22 \rightarrow 10$$

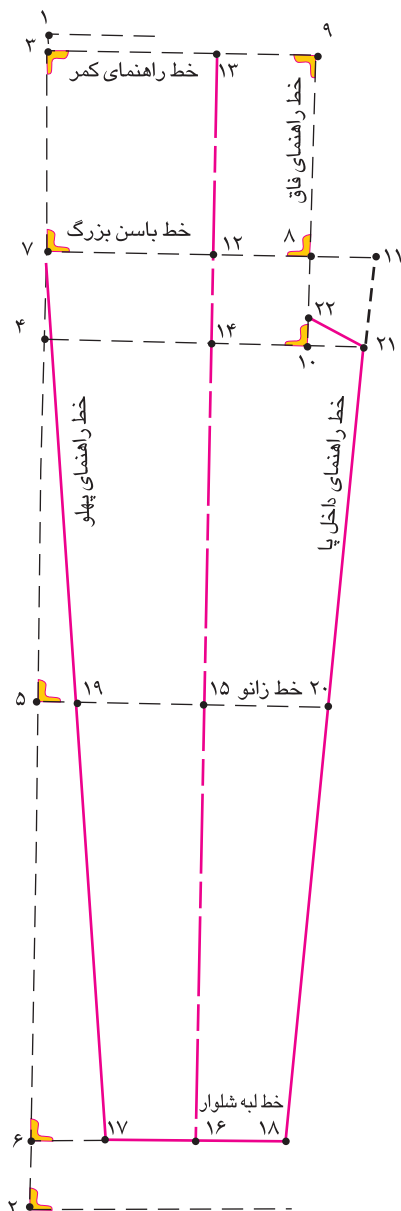

### مرحله سوم

■ روی خط کمر «نقطه ۹» به اندازه «۲-۱/۵ سانتی متر» داخل شده «نقطه ۲۳» به دست می آید.

$$۲۳ \rightarrow ۹ = ۲ - ۱/۵ \text{ سانتی متر}$$

■ روی خط کمر از «نقطه ۲۳» به اندازه « $\frac{۱}{۴}$  دور کمر به اضافه ۱-۰/۵ سانتی متر» (با توجه به فرم اندام و جنس پارچه) علامت گذاشته «نقطه ۲۴» به دست می آید.

$$۲۴ \rightarrow ۲۳ = \frac{۱}{۴} \text{ دور کمر} + ۱ - ۰/۵ \text{ سانتی متر}$$

■ روی خط کمر از «نقطه ۲۴» به اندازه «۱-۱/۵ سانتی

متر» به وسیله گونیا به طرف بالا رسم کرده «نقطه ۲۵» بدست می آید.

■ خطوط کمر و انحنای پهلو را با خط کش مخصوص رسم کنید.

■ روی خط باسن بزرگ «نقطه ۸» به اندازه «۰-۰/۵ سانتی متر» بیرون آمده «نقطه ۲۶» به دست می آید.

$$۲۶ \rightarrow ۸ = ۰ - ۰/۵ \text{ سانتی متر}$$

■ از «نقطه ۲۶» خطی تا «نقطه ۲۳» امتداد دهید، فرم هلال فاق جلو را طراحی کنید.

خط فاق ۲۳ → ۲۱

■ در خط زانواز نقاط «۲۰» و «۱۹» به اندازه «۱-۰/۵ سانتی متر» داخل شده نقاط «۲۶» و «۲۷» به دست می آید.

$$۲۷ \rightarrow ۲۶ = ۱۹ \rightarrow ۲۰ = ۱/۵ - ۱ \text{ سانتی متر}$$

■ خط داخل پای شلوار و پهلو آن را با انحنای کمی طراحی کنید.

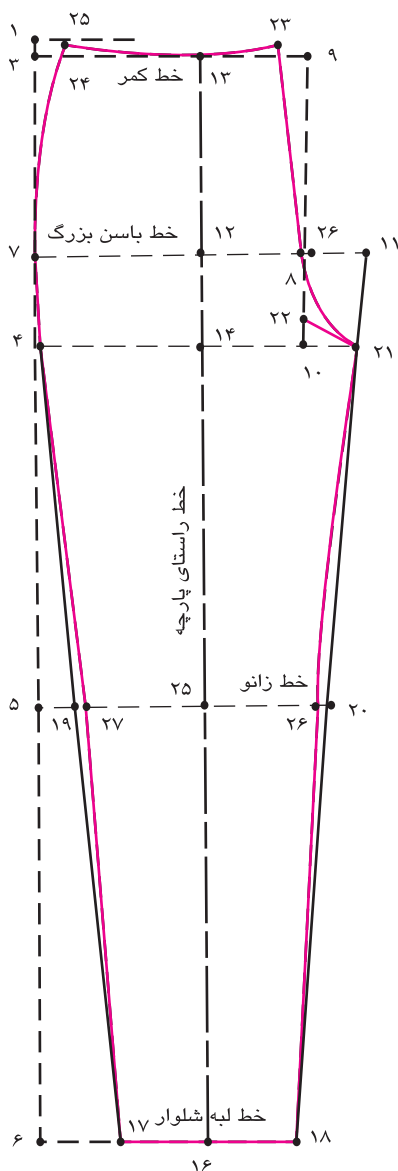

## قسمت پشت

### مرحله چهارم

■ برای ترسیم الگوی پشت از روی الگوی جلو رولت کنید.

■ روی خط باسن بزرگ «نقطه ۱۲»، به اندازه «۱-۲ سانتی متر» بطرف راست اندازه بگیرید «نقطه ۲۸» بدست می آید.

$$۲-۱ \text{ سانتی متر} = ۱۲ \rightarrow ۲۸$$

■ از «نقطه ۲۸» به اندازه « $\frac{1}{4}$ » پهنای باسن پشت به اضافه «۵/۰-۱ سانتی متر» روی خط باسن اندازه گرفته «نقطه ۲۹» بدست می آید.

■ این اندازه گودی فاق پشت و همچنین اندازه بالای دور ران را تعیین می کند.

■ روی خط بلندی فاق «نقطه ۴» (روی خط پهلو) به اندازه «۱-۳ سانتی متر» بطرف بالا اندازه بگیرید، «نقطه ۳۰» بدست می آید.

■ روی خط باسن بزرگ، با خط کش گونیا «نقطه ۲۹» را با خط به «نقطه ۳۰» وصل کنید.

$$\text{خط بلندی فاق پشت } ۲۹ \rightarrow ۳۰$$

■ از تقاطع خط راهنمای فاق پشت با خط کمر جلو و باسن فاصله «۳۱ → ۳۲» را اندازه بگیرید.

■ از «نقطه ۳۱» به اندازه « $\frac{1}{2}$ » فاصله «۳۱ → ۳۲» منهای ۲ سانتی متر» پایین آمده «نقطه ۳۳» بدست می آید.

(نقطه ۳۳ تقریبی است و بایستی نقطه گونیا را با حرکت گونیا به بالا و پایین کاملاً موازی با خط «۲۹ → ۳۰» شود.)

■ از «نقطه ۳۳» به اندازه « $\frac{1}{4}$ » دور باسن بزرگ به اضافه «۵/۰-۱ سانتی متر (پهنای باسن پشت) منهای ۵/۰-۱ سانتی متر اندازه گرفته «نقطه ۳۴» بدست می آید.

$$\frac{1}{4} \text{ دور باسن بزرگ به اضافه } ۵/۰-۱ \text{ سانتی متر منهای } ۵/۰-۱ \text{ سانتی متر} = ۳۳ \rightarrow ۳۴$$

$$(۹۸ \text{ cm} \div ۴ = ۲۴/۵ + ۱ \text{ cm} = ۲۵/۵ \text{ cm} - ۵/۰ \text{ cm} = ۲۵ \text{ cm})$$



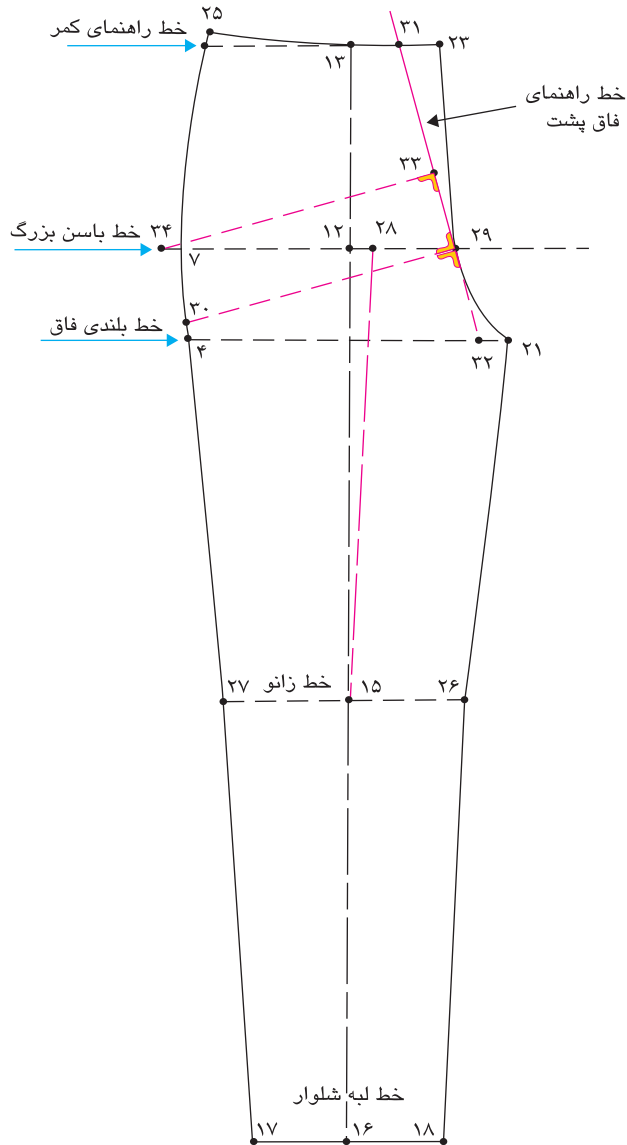

### مرحله پنجم

■ روی خط زانو از نقاط «۲۶ و ۲۷» به اندازه «۱-۲ سانتی متر» بیرون آمده نقاط «۳۵ و ۳۶» بدست می آید.

$$۳۶ \rightarrow ۲۶ = ۳۵ \rightarrow ۲۷ = ۲-۱ \text{ سانتی متر}$$

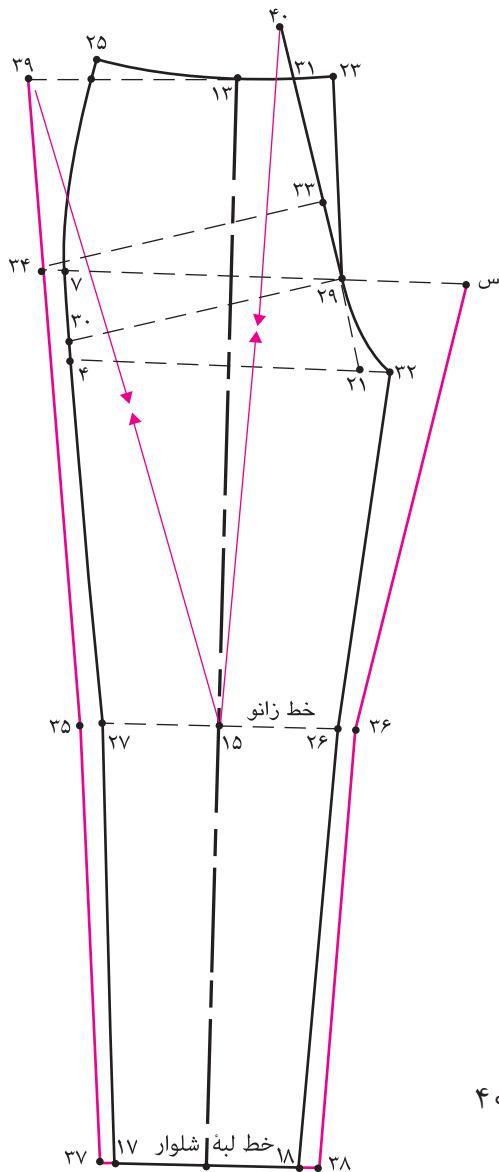

■ روی خط لبه شلوار از نقاط «۱۷ و ۱۸» به اندازه «۱-۲ سانتی متر» بیرون آمده نقاط «۳۷ و ۳۸» بدست می آید.

$$۳۸ \rightarrow ۱۸ = ۳۷ \rightarrow ۱۷ = ۲-۱ \text{ سانتی متر}$$

■ از خط لبه شلوار به وسیله خط کش نقاط «۳۸» و «۳۶» را به بالا وصل کنید به گونه ای که با خط «س و ۳۴» برخورد کند.

■ از نقاط «۳۳ و ۳۴» با خط به نقاط «۳۵ و ۳۶» رسم کنید.

■ از نقطه ۳۵ خطی به «نقطه ۳۴» و از این نقطه خطی به امتداد خط کمر الگوی جلو را رسم کنید. «نقطه ۳۹» بدست می آید.

■ از روی خط زانو فاصله «۱۵ → ۳۹» را به صورت مورب اندازه بگیرید.

■ از «نقطه ۱۵» فاصله «۱۵ → ۳۹» به اضافه ۲-۳ سانتی متر را به طرف بالا تا روی امتداد خط فاق پشت اندازه گرفته، «نقطه ۴۰» بدست می آید.

$$۴۰ \rightarrow ۱۵ \text{ فاصله } ۱۵ \rightarrow ۳۹ \text{ به اضافه } ۲ \text{ تا } ۳ \text{ سانتی متر } ۱۵ \rightarrow ۴۰$$

### مرحله ششم

- روی خط کمر از «نقطه ۴۰» به اندازه «۰/۵ سانتی متر» داخل شده «نقطه ۴۱» بدست می آید.  
(با گونیا نقاط ۴۱ و ۳۹ را به یکدیگر وصل کنید)

$$۴۱ \rightarrow ۴۰ = ۰/۵ \text{ سانتی متر}$$

- از «نقطه ۴۱» به اندازه « $\frac{1}{4}$ » دور کمر منهای ۱ سانتی متر به اضافه ۱-۱/۵ سانتی متر (پهنای ساسون) روی خط کمر اندازه گرفته ، «نقطه ۴۲» بدست می آید.

$$\frac{1}{4} \text{ دور کمر} \rightarrow ۱ \text{ سانتی متر به اضافه } ۱-۱/۵ \text{ سانتی متر}$$

(در این اندازه  $۱۸/۵$  سانتی متر =  $۴۱ \rightarrow ۴۲$ )

$$۷۲ \text{ cm} \div ۴ = ۱۸ \text{ cm} - ۱ \text{ cm} = ۱۷ \text{ cm} + ۱/۵ \text{ cm} = ۱۸/۵ \text{ cm}$$

(خط پهلو رسم شود، طول خط پهلو جلو و پشت باید هم اندازه باشد.)

- از «نقطه ۴۲» به اندازه «۱/۵ سانتی متر» بالا آمده ، «نقطه ۴۳» بدست می آید.

$$۴۳ \rightarrow ۴۲ \text{ } ۱/۵ \text{ سانتی متر}$$

- روی خط کمر، فاصله «۴۳» → «۴۱» را نصف کرده، «نقطه ۴۴» بدست می آید.

$$۴۴ \rightarrow ۴۳ = ۴۴ \rightarrow ۴۰$$

- از «نقطه ۴۴» به اندازه طول ساسون «۸-۱۰ سانتی متر» پایین آمده «نقطه ۴۵» بدست می آید.
- با گونیا خط وسط ساسون طول ساسون «۸-۱۰ سانتی متر»

$$۴۵ \rightarrow ۴۴ = ۱۰ - ۸ \text{ سانتی متر}$$

- در دو طرف «نقطه ۴۴» ساسون به پهنای «۱-۱/۵ سانتی متر» اندازه بگیرید و ساسون پشت شلوار را رسم کنید .

$$۴۶ \rightarrow ۴۶' = ۱-۱/۵ \text{ سانتی متر}$$

$$۴۶ \rightarrow ۴۵ \rightarrow ۴۶' = \text{ساسون پشت}$$

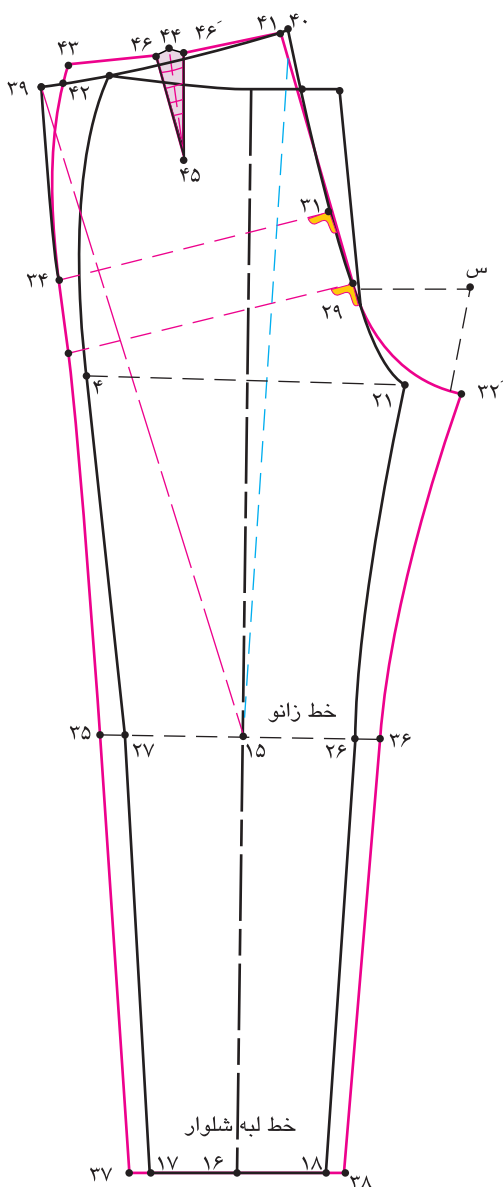

## رسم جیب در جلو

### مرحله اول

■ روی خط کمر «نقطه ۲۵» به اندازه «۷ - ۸ سانتی متر» پایین آمده «نقطه ۴۷» به دست می آید.

$$۴۷ \rightarrow ۲۵ = ۸ - ۷ \text{ سانتی متر}$$

روی خط کمر «نقطه ۲۵» به اندازه «۸ - ۱۲ سانتی متر» علامت گذاشته «نقطه ۴۸» به دست می آید.

$$۴۸ \rightarrow ۲۵ = ۱۲ - ۸ \text{ سانتی متر}$$

■ برای رسم جیب مستطیلی شکل که داخل

جیب هلالی قرار می گیرد، روی خط کمر «۳ - ۴

سانتی متر» به پایین اندازه گرفته، پهنای جیب

«۶ - ۸ سانتی متر» علامت گذاشته نقاط «۴۹ و

۵۰» به دست می آید.

$$۵۰ \rightarrow ۴۹ = ۸ - ۶ \text{ سانتی متر}$$

■ از نقاط «۴۹ و ۵۰» پایین آمده، طول جیب را

«۸ - ۹ سانتی متر» اندازه گرفته، نقاط «۵۱ و ۵۲»

به دست می آید.

$$۵۲ \rightarrow ۵۱ = ۵۰ \rightarrow ۴۹ \text{ سانتی متر } ۹ - ۸$$

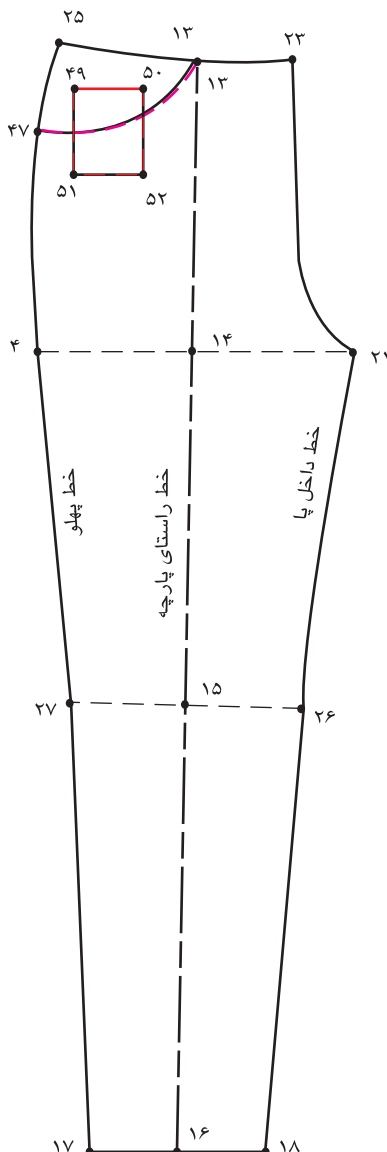

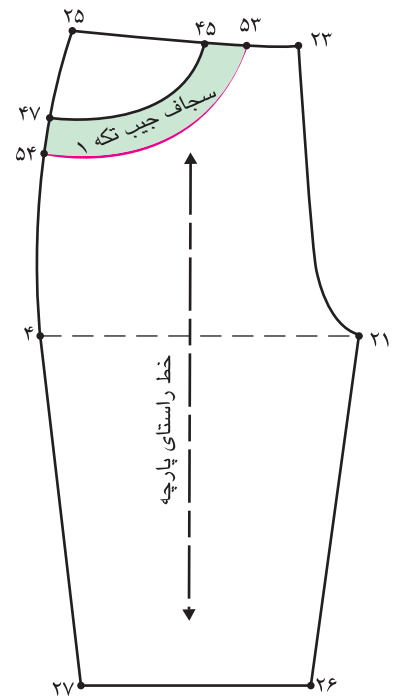
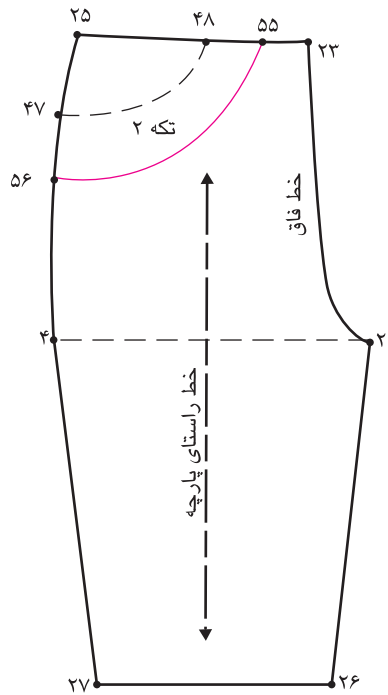
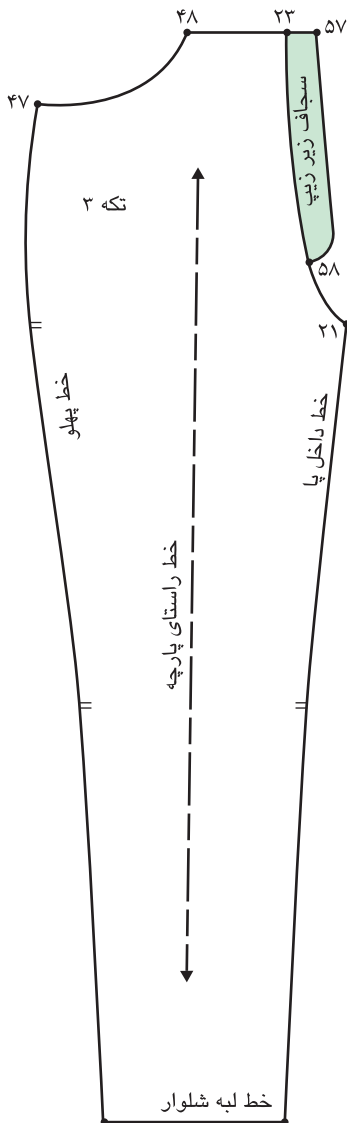
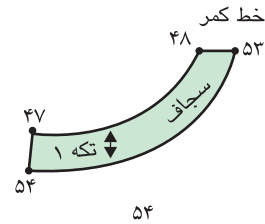
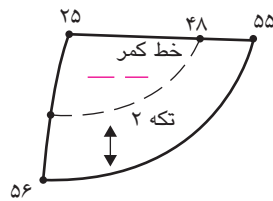
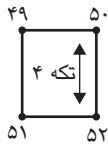

### مرحله دوم

■ روی خط کمر و پهلو به موازات « $48 \rightarrow 47$ » به اندازه « $3-4$ » سانتی‌متر «سجاف جیب رسم کرده، نقاط « $54$  و « $53$ » بدست می‌آید.

■ « $3-4$ » سانتی‌متر « $48 \rightarrow 47$ » موازی

■ « $54 \rightarrow 53$ » موازی « $48 \rightarrow 47$ »

■ تکه سجاف زیر جیب را از روی الگو رولت کنید.

■ روی خط کمر و پهلو به موازات « $48 \rightarrow 47$ » به اندازه تقریبی

« $5$  سانتی‌متر» رسم کرده، نقاط « $56$  و « $55$ » بدست می‌آید.

■ تکه زیر جیب را از روی الگو رولت کنید.

■ تکه اصلی شلوار و جیب مستطیلی شکل را رولت کنید.

### مرحله سوم

■ از خط پهلو «نقطه ۴۷» به اندازه «۴-۵ سانتی متر» پایین آمده «نقطه ۵۹» به دست می آید.

۴-۵ سانتی متر =  $47 \rightarrow 59$

■ از «نقطه ۵۹» به اندازه «۱/۵ سانتی متر» گونیا کنید.

■ روی خط کمر «نقطه ۲۳» به اندازه «۴-۶ سانتی متر» علامت گذاشته «نقطه ۶۰» به دست می آید.

۴-۶ سانتی متر =  $23 \rightarrow 60$

■ روی خط کمر از «نقطه ۶۰» به اندازه تقریبی «۲۶ سانتی متر» پایین آمده «نقطه ۶۱» به دست می آید (فرم انحنای لبه کیسه جیب را طراحی کنید).

تقریبی ۲۶ سانتی متر =  $60 \rightarrow 61$

■ تکه کیسه جیب «۶۰ → ۵۹ → ۲۵ → ۶۱» و خطوط داخلی آن را رولت کنید.

■ محل تقاطع خط راستای پارچه «نقطه ۱۳» خطی موازی تا لبه کیسه جلو رسم کنید، «نقطه ۶۲» به دست می آید.

این خط از لبه پایین چیده شود  $13 \rightarrow 62$

■ نقاط «۶۲» و «۶۳» را به اندازه «۱-۱/۵ سانتی متر» اوازمان دهید.

■ خط لبه کیسه جیب را اصلاح کنید.

■ تکه کیسه جیب را از خط «۶۰ → ۶۱» تا کرده و به صورت یک تکه طراحی شود.

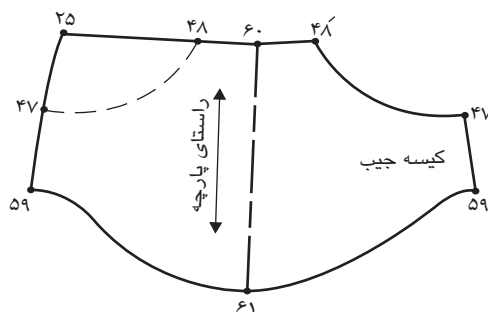
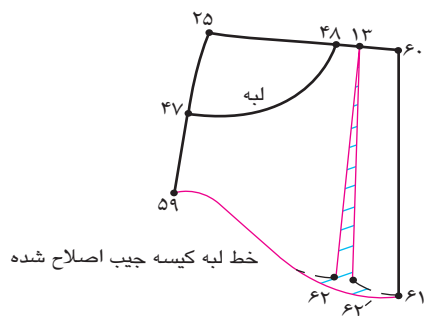
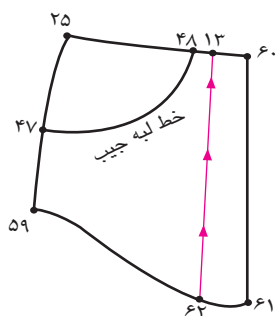
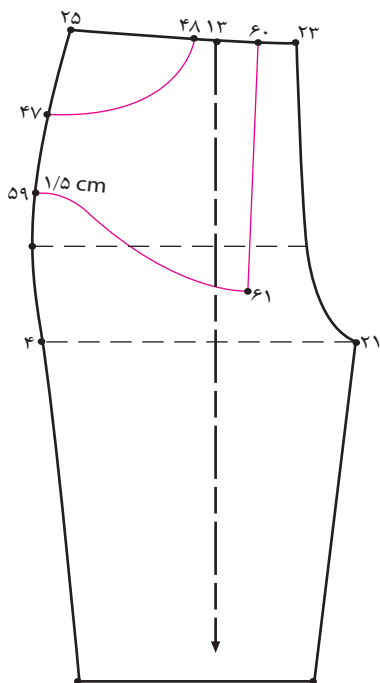

### ترسیم جیب و برش پشت

#### مرحله چهارم

■ از روی خط کمر «نقطه ۴۳» به اندازه «۳-۵ سانتی متر» پایین آمده «نقطه ۶۳» به دست می آید.

خط برش پشت ۳-۵ سانتی متر ۴۳ → ۶۳

■ از روی خط کمر «نقطه ۴۱» به اندازه «۶-۸ سانتی متر» پایین آمده «نقطه ۶۴» به دست می آید.

■ از انتهای ساسون پشت «نقطه ۴۵» به اندازه «۱۵ سانتی متر» پایین آمده «نقطه ۶۷» به دست می آید.

■ از طرفین «نقطه ۶۷» به اندازه « $\frac{1}{2}$  (۱۳-۱۴) سانتی متر» بیرون آمده نقاط «۶۸ → ۶۹» به دست می آید.

۶۴ → ۴۱ = ۸-۶ سانتی متر

۶۷ → ۴۵ = ۱۵ سانتی متر

۶۸ → ۶۹ = ۱۴-۱۳ سانتی متر

■ از نقاط «۶۸ و ۶۹» به اندازه «۲ سانتی متر» بالا رفته، نقاط «۷۰ و ۷۱» بدست می آید.

۷۱ → ۶۹ = ۷۰ → ۶۸ = ۲ سانتی متر

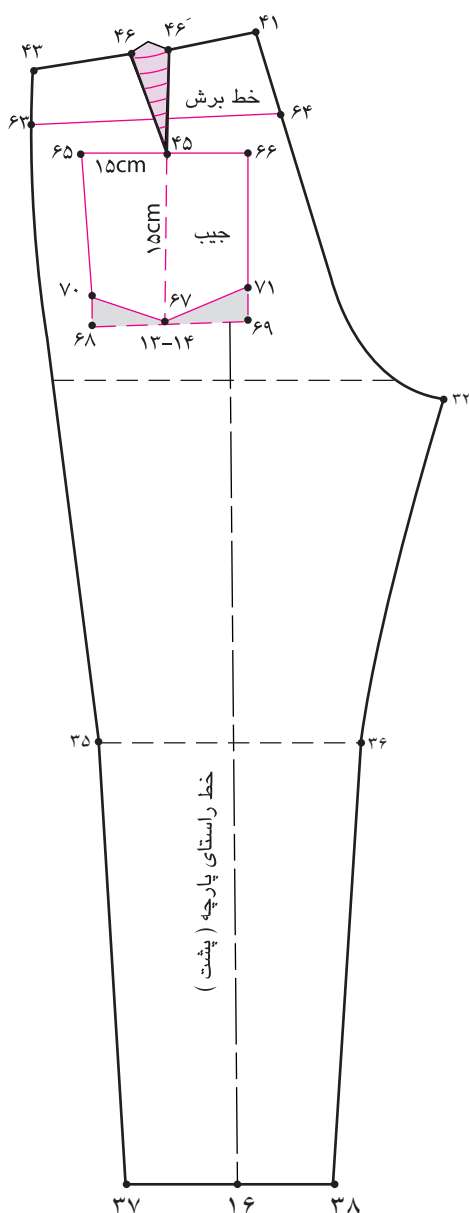

### مرحله پنجم

■ قبل از جدا کردن خط برش، ساسون پشت را بسته و خط برش را مجدداً رسم کنید.

■ تکه برش را از روی الگو قیچی کنید.

تکه برش ۶۴ - ۶۳ - ۴۱ - ۴۳

■ تکه جیب رویی را رولت کنید.

جیب رویی ۷۱ - ۷۰ - ۶۶ - ۶۵

■ اضافی پایین ساسون را حذف کرده، اضافه آن از خط پهلو «نقطه ۶۳» کم کنید.

اندازه پهناي ساسون = ۶۳ - ۷۲

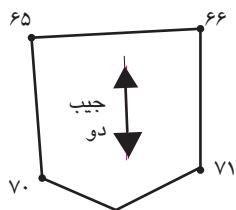
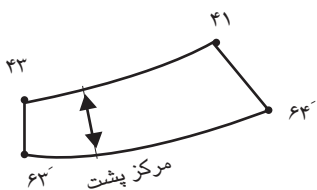
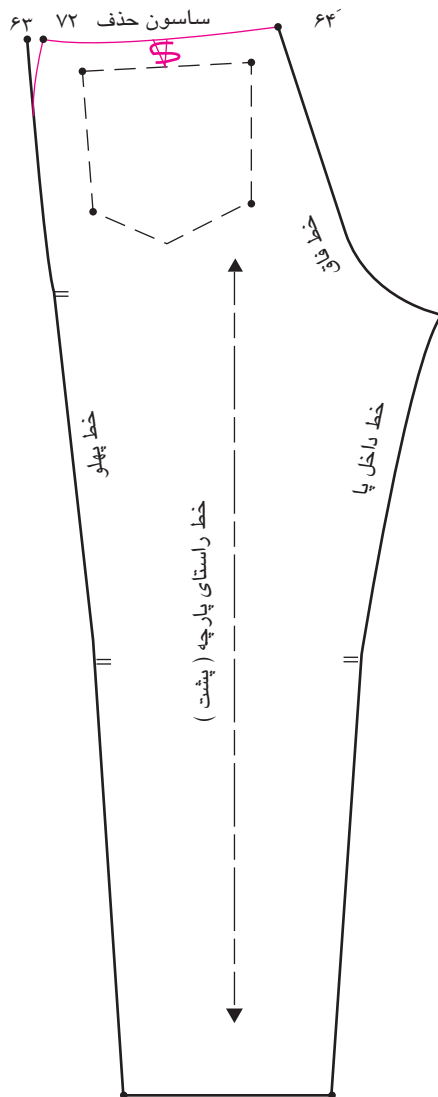
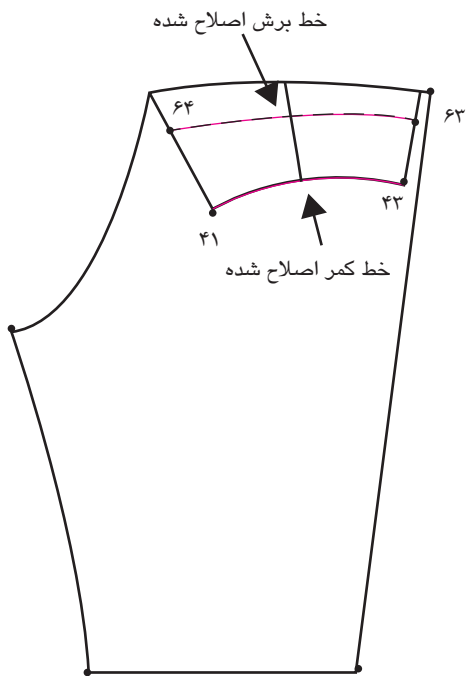



## مدل شلوار همراه با جیب داخلی



- با توجه به تصویر ( ) آیا می توانید الگوی شلوارهای جیب دار را ترسیم کنید؟
- چرا به این نوع مدل جیب، شلوار با جیب داخلی می گویند؟

فکر  
کنید





### مرحله دوم

- کیسه جیب را از خط مرکزی «۲۴ → ۵۸» لبه کیسه «۵۶ → ۵۸» و پهلو «۵۵ → ۵۶» و خطوط داخلی آن را کپی یا رولت کنید.
- ساسون جدید «۳۰ → ۵۹ → ۳۰» را ببندید و قسمت «۶۰ → ۶۰» را اوازمان دهید.
- خطوط کمر «۲۴ → ۲۶» و لبه کیسه جیب «۵۶ → ۵۸» را اصلاح کنید.

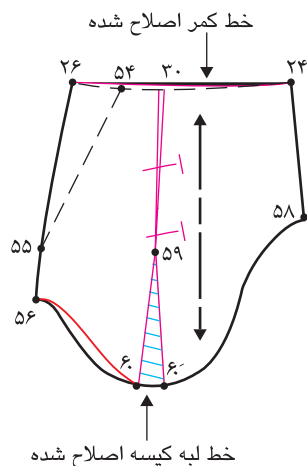

### مرحله سوم

- برای رسم تکه زیر دهانه جیب از خط دهانه جیب «۵۴ → ۵۵» به طور تقریبی خطی موازی به اندازه «۵ سانتی متر» رسم کرده تا با خطوط کمر و لبه کیسه جیب برخورد کند، نقاط «۶۱ و ۶۲» به دست می آید.

خط زیر دهانه جیب ۶۱ → ۶۲

- خط راستای پارچه را روی الگوی تکه زیری دهانه ترسیم کنید.

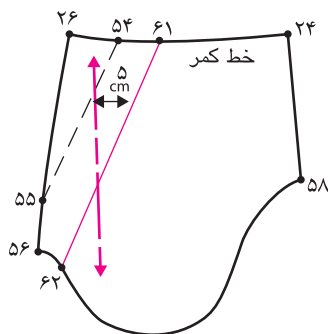

### مرحله چهارم

■ تکه زیری دهانه جیب را کپی یا رولت کنید.

تکه زیری دهانه جیب از پارچه اصلی شلوار

۶۱ → ۶۲ → ۵۶ → ۲۶

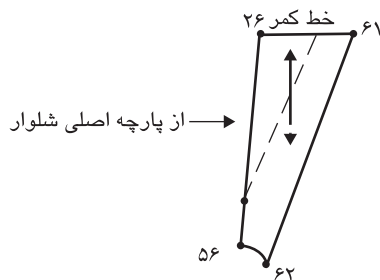

### مرحله پنجم

■ اگر نخواهیم پارچه کیسه جیب تا خط فاق جلو

باشد، از «نقطه ۲۴» خطی موازی با راستای پارچه

رسم کرده، نقاط «۶۳ و ۶۴» به دست می آید.

■ تکه کیسه جیب شلوار را از نقاط «۶۴، ۶۳، ۵۴، ۶۴،

۵۵ و ۵۶» کپی یا رایت کنید.

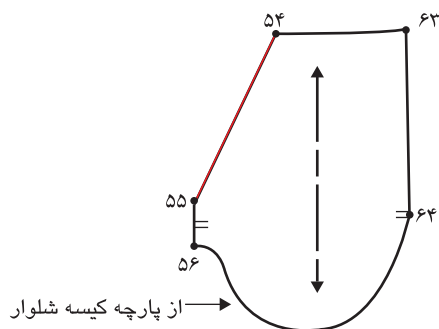
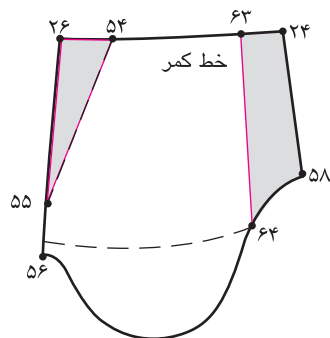

### مرحله ششم

■ برای رسم الگوی سجاف سرخود دهانه جیب شلوار، خطی موازی با خط «۵۴ → ۵۵» (دهانه جیب) با پهنای «۴ سانتی متر» رسم کرده تا با خطوط کمر و لبه کیسه جیب برخورد کند، نقاط «۶۳ و ۶۴» به دست می آید.

خط لبه سجاف سرخود ۶۳ → ۶۴

■ خطوط سجاف سرخود جیب «۵۵ → ۵۶ → ۶۴ → ۶۳ → ۵۴» را رولت کنید.

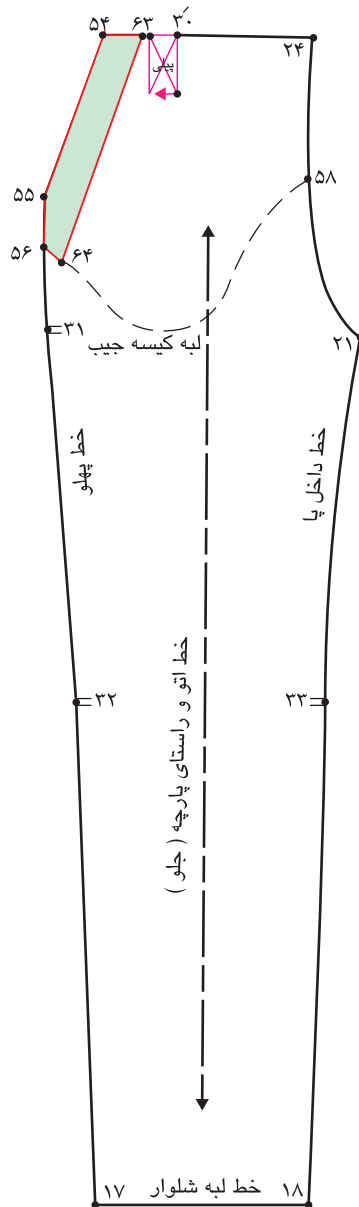

مرحله هفتم

■ تقاطع خط فاق و کمر «نقطه ۲۴» به اندازه «۳-۴ سانتی متر»  
 برای پهنای سجاف سرخود فاق اندازه گرفته «نقطه ۶۵» به دست می آید.

$$۶۵ \rightarrow ۲۴ = ۳-۴ \text{ سانتی متر}$$

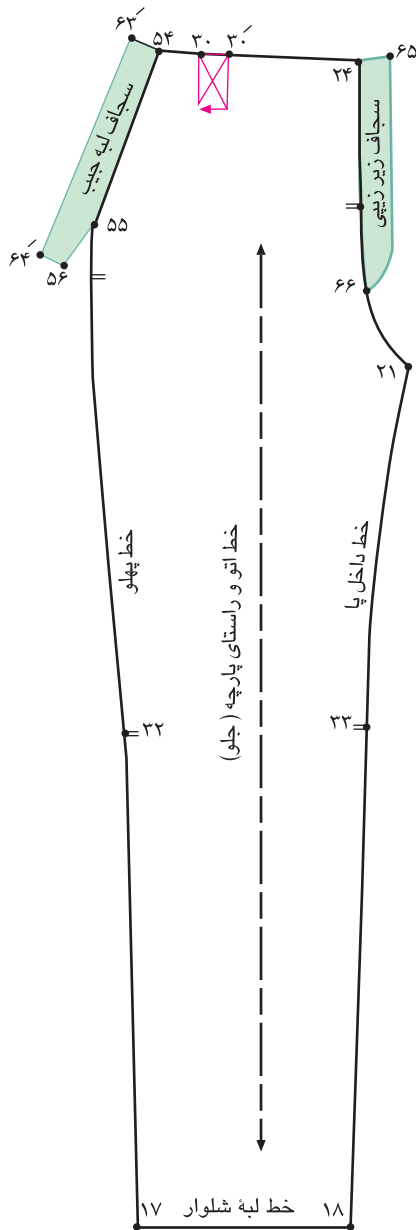

■ از تقاطع خط کمر و خط فاق «نقطه ۲۴» به  
 اندازه «۲۰ سانتی متر» پایین آمده «نقطه ۶۶» به  
 دست می آید.

$$۶۶ \rightarrow ۲۴ = ۲۰ \text{ سانتی متر}$$

سجاف زیر زینتی = ۶۶ → ۶۵ → ۲۴

■ خطوط تکه رولت شده دهانه جیب را به طرف  
 بیرون ترسیم کرده سجاف سرخود دهانه جیب به  
 دست می آید.

سجاف سرخود دهانه جیب ۵۶ → ۵۵ → ۵۴  
 ۶۴ → ۶۳ →

■ جهت پیلی «۳۰ → ۳۰» را روی الگو ترسیم  
 کنید .

## نیمه تجویزی الگوی شلوار خمرهای با پیلی اریب و لبه دوبر پلین شلوار



## مرحله اول

■ الگوی اساس کنترل شده شلوار را رولت کنید.

■ از خط زانو «نقاط ۳۲ و ۳۳» به اندازه گشادی دور زانوی که می خواهید تنگ شود، (دور زانوی شخص اندازه بگیرید) به مقدار لازم داخل شوید.

■ توجه کنید: در تنگ کردن قسمت زانو به این موردی مانند: فرم زانو (چاقی و لاغری)، جنس پارچه (کشسانی پارچه) و میزان راحتی شلوار توجه شود.

■ روی خط زانو نقاط «۳۲ و ۳۳» به اندازه « $\frac{1}{2}$ » دور زانو به اضافه آزادی منهای ۲ سانتی متر» علامت گذاشته نقاط «۵۴ و ۵۵» به دست می آید.

■ دور زانو به اضافه آزادی منهای ۲ سانتی متر ۵۴ → ۵۵  
 ■ از خط لبه شلوار نقاط «۱۷ و ۱۸» به اندازه « $\frac{1}{2}$ » دور لبه شلوار به اضافه آزادی منهای ۲ سانتی متر» علامت گذاشته، نقاط «۵۷ و ۵۶» به دست می آید.

■ دور لبه شلوار به اضافه آزادی منهای ۲ سانتی متر ۵۶ → ۵۷  
 ■ از خط لبه شلوار به اندازه «۳-۶ سانتی متر» بالا رفته نقاط «۵۸ و ۵۹» به دست می آید.

۵۹ → ۵۸ خط سجاف

■ خط لبه شلوار را «تا» کرده تکه سجاف شلوار ۵۷ → ۵۹ → ۵۸ را رولت کنید.

■ تکه رولت شده را باز کرده سجاف لبه شلوار به پایین شلوار منتقل می شود.

تکه سجاف سر خورد لبه شلوار ۵۷ → ۵۹ → ۵۸ → ۵۶  
 ■ از نقاط ۵۹ و ۵۸ به اندازه لبه «تا شده» سجاف «۲-۳ سانتی متر» پایین آمده نقاط «۶۱ → ۶۰» به دست می آید.  
 ۲ سانتی متر ۶۱ → ۵۹ = ۶۰ → ۵۸

سجاف لبه تا شده ۵۹ → ۶۱ → ۶۰ → ۵۸

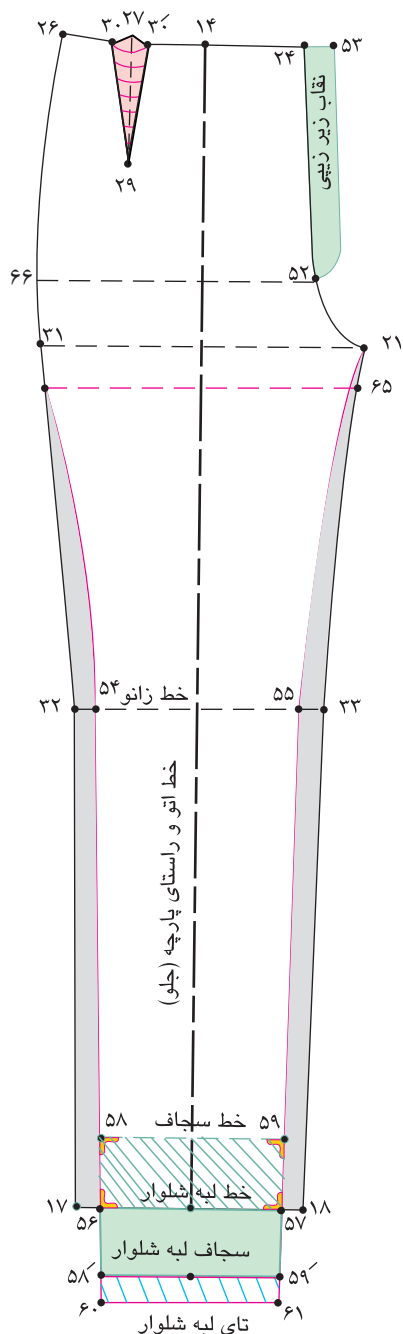



## مرحله دوم

- روی خط کمر پهنای ساسون «۳۰ → ۲۹ → ۳۰» را کم کنید.
- تقاطع خط کمر و راستای پارچه «نقطه ۱۴» به اندازه طول ساسون «۲۹ → ۲۷» پایین آمده «نقطه ۶۲» به دست می آید.

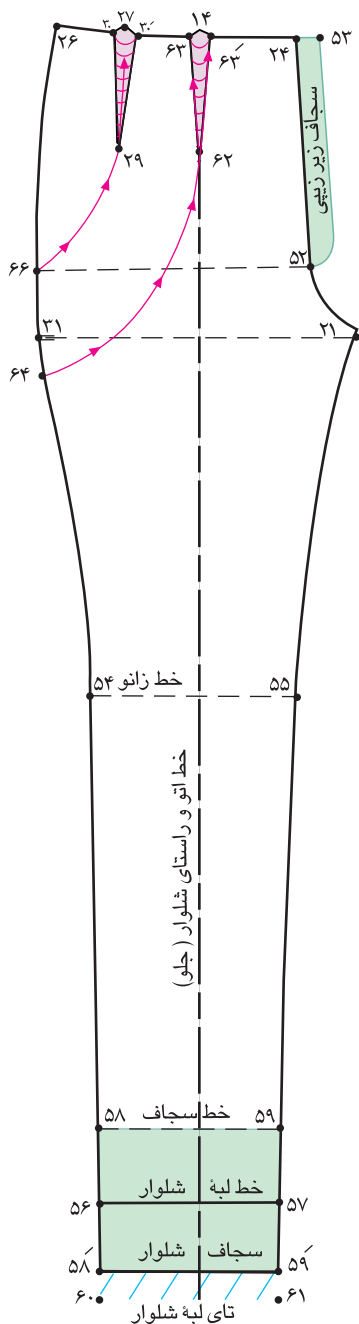

- طول ساسون جدید  $۲۹ \rightarrow ۲۷ = ۱۴ \rightarrow ۶۲$
- از طرفین «نقطه ۱۴» به اندازه‌ای که ساسون جلو را کم کرده اید بیرون آمده نقاط «۶۳ و ۶۳» به دست می آید.
- اندازه کم شده ساسون جلو  $۶۳ \rightarrow ۶۳$
- روی خط بلندی فاق نقاط «۲۱ و ۳۱» به اندازه‌ای که می‌خواهیم گشادی در بالای شلوار داشته باشید، پایین آمده نقاط «۶۴ و ۶۵» به دست می آید.
- $۶۵ \rightarrow ۲۱ = ۶۴ \rightarrow ۳۱$
- روی خط باسن بزرگ به طور تقریبی «نقطه ۶۶» را علامت‌گذاری کنید.
- از انتهای ساسون‌ها نقاط «۲۹ و ۶۲» مطابق تصویر فرم هلال اوزمان را رسم کنید.
- از خط پهلو نقاط «۶۴ و ۶۶» خطوط منحنی اوزمان تا ساسون «۲۷ و ۱۴» را قیچی کنید.

### مرحله سوم

■ در الگوی پشت مانند الگوی جلو عمل کنید با

کمی تغییرات که عبارتند از:

$\frac{1}{2}$  دور زانو به اضافه آزادی به اضافه ۲ سانتی متر

۶۸ → ۶۷

ساسون پشت حذف ۵۰ → ۴۹ → ۵۰

■ دو ساسون جدید پشت (عرض و طول برابر با

ساسون ۵۰ → ۴۹ → ۵۰)

۷۱ → ۷۲ → ۷۱ = ۷۳ → ۷۴ → ۷۳

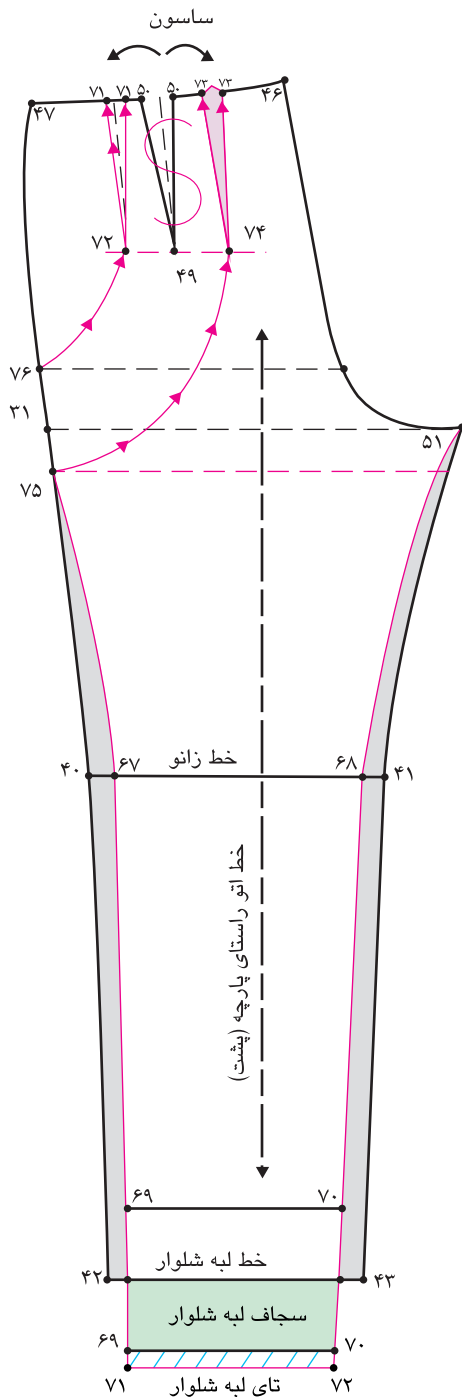

### مرحله چهارم

- روی کاغذ خط راهنمای اوزمان را رسم کنید.
- الگوی جلو را به گونه‌ای روی خط راهنمای اوزمان قرار دهید که مماس با «نقطهٔ ۶۳» و خطوط راهنما و راستای پارچه روی هم قرار گیرد.
- خطوط اوزمان را به اندازهٔ دلخواه (با توجه به گشادی خط لبه کمر) باز کنید.
- اوزمان اولی «۶۳ → ۶۳» تقریباً «۱۰ سانتی‌متر» اوزمان دومی «۳۰ → ۳۰» ۷ سانتی‌متر است.
- اندازه اوزمان بیشتر ۶۳ → ۶۳
- اندازه اوزمان کمتر ۳۰ → ۳۰
- خط پهلو را اصلاح کنید.
- سجاف زیربیبی شلوار را ترسیم کنید.
- در الگوی پشت مانند جلو عمل کنید.

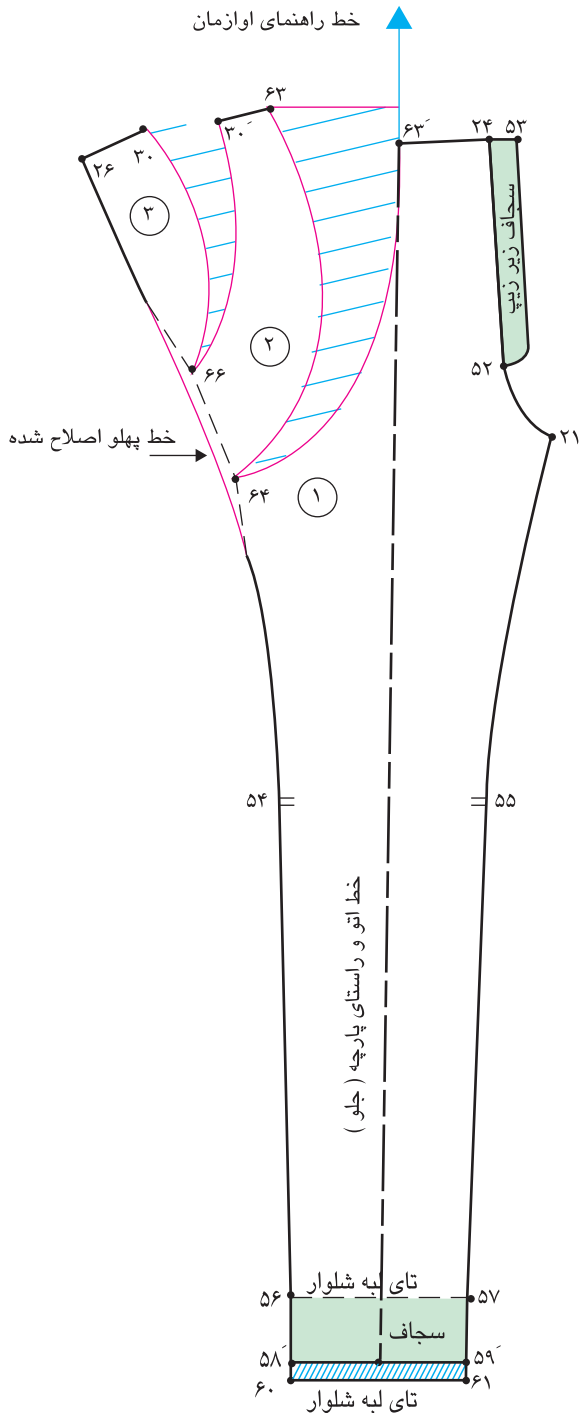

### مرحله پنجم

- در این مدل اوزمان‌ها باید خطوط بالایی اوزمان «تا» شود.
- به همین دلیل مطابق شکل پیلی را «تا» کرده خط کمر ۲۴ → ۲۶ را مجدداً ترسیم و اصلاح کنید.
- خط کمر اصلاح شده ۲۶ → ۲۴
- روی الگو محل «تا شدن» پیلی‌ها و جهت آنها را علامت گذاری کنید.
- در الگوی پشت مانند جلو عمل کنید.

در گروه های کلاسی پس از ترسیم الگو، موارد زیر را بررسی و به سؤالات زیر پاسخ دهید:

- چرا پهنای اوزمان «۶۳ → ۶۳» بیشتر از «۳۰ → ۳۰» است؟
- فرم «تا شدن» اوزمان‌ها به سمت پهلوست یا صاف قرار می گیرد؟
- آیا می توان اندازه اوزمان‌ها خیلی بیشتر کرد؟ در این صورت چه تغییراتی در ترسیم الگو باید ایجاد کنید؟

فعالیت  
عملی



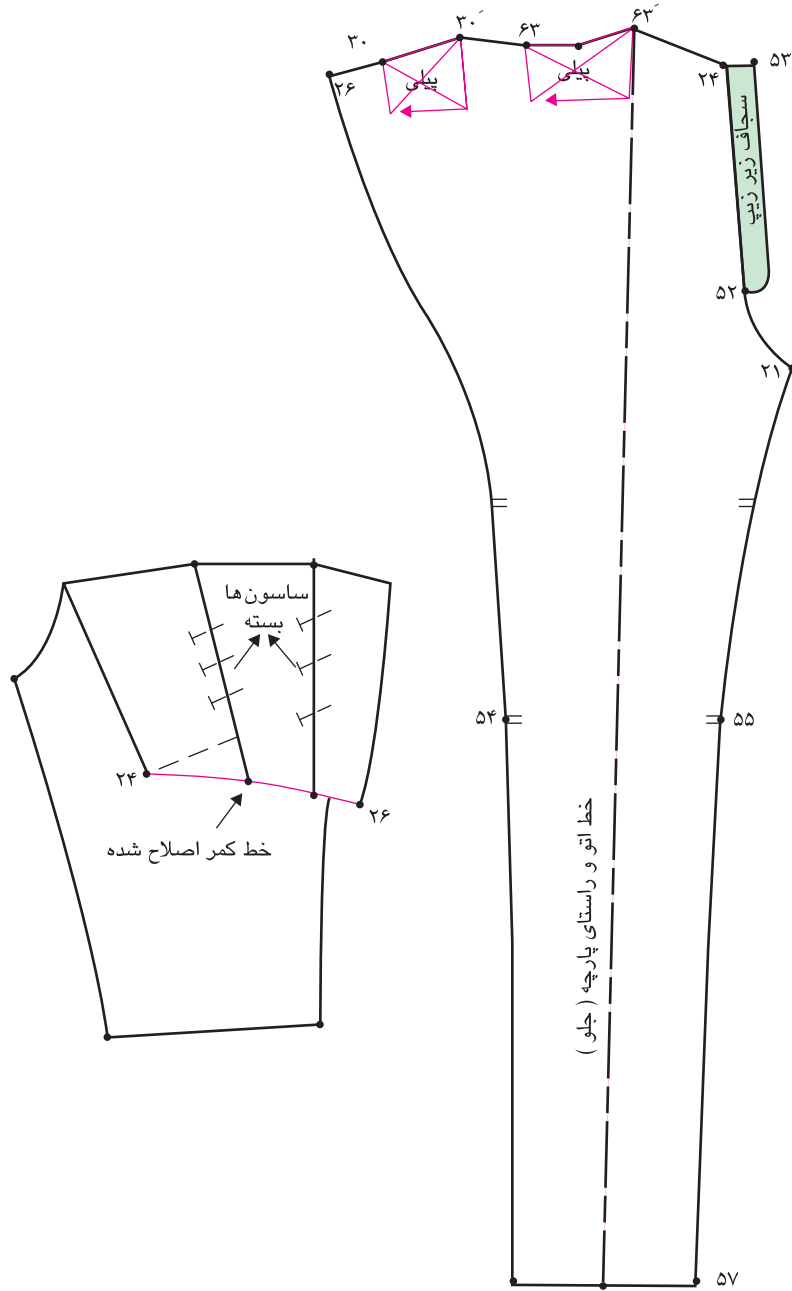



با توجه به الگوی اساس جین تصویر زیر به سئوالات پاسخ دهید:

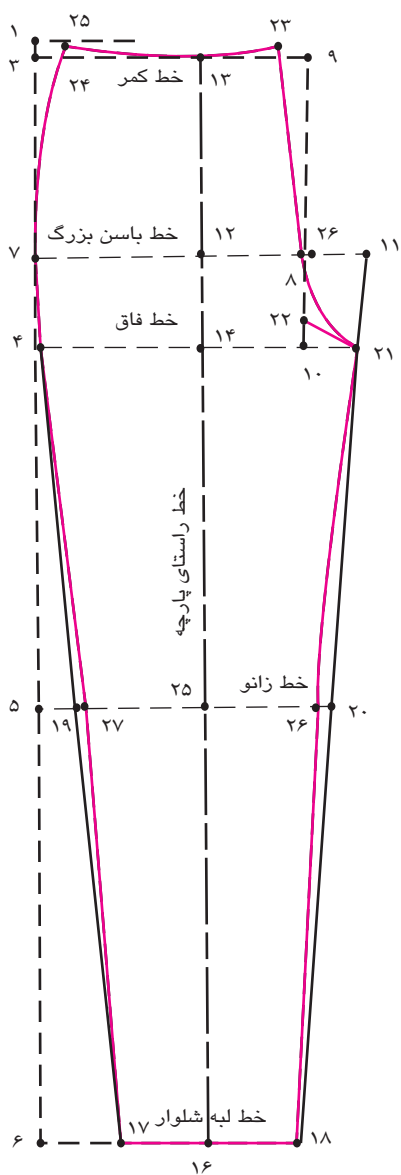

■ فاصله ۷→۴ برابر است با.....

■ فاصله ۱۲→۱۱ برابر است با.....

■ فاصله ۱۸→۱۷ برابر است با.....

■ فاصله ۲۴→۲۳ برابر است با.....

■ فاصله ۲۳→۹ برابر است با.....

■ فاصله ۲۶→۸ برابر است با.....

■ فاصله ۲۷→۱۹ برابر است با.....

■ در الگوی اساس جین «نقطه ۷» چگونه بدست می آید؟

■ فاصله ۱۱→۸ برابر است با.....

■ فاصله ۶→۲ برابر است با.....

■ فاصله ۳→۵ برابر است با.....

## الگوی شلوار یکسره گشاد (مدل پیژاما)



## مرحله اول

- الگوی اساس کنترل شده شلوار را رولت کنید.
- روی کاغذ خطوط راهنمای اوزمان طولی و عمودی را رسم کنید.
- الگوی جلو و پشت را در طرفین خط عمودی اوزمان خط «۵۴ و ۵۵» به گونه‌ای قرار دهید که لبه‌های شلوار روی خط افقی قرار گیرد.
- به اندازه بلندی داخل پا (فاصله خط باسن بزرگ تا لبه شلوار، خط راهنمای اوزمان در خط باسن را رسم کنید.
- روی خطوط راهنمای اوزمان باسن بزرگ و لبه شلوار نقاط «۵۴ و ۵۵» را مشخص کنید.
- اندازه اوزمان بستگی به مدل دارد  $۳۱' \rightarrow ۵۵ \rightarrow ۳۱ = ۵۵$
- اندازه اوزمان بستگی به مدل دارد.  $۴۲ \rightarrow ۵۴ = ۱۷ \rightarrow ۵۴$
- ساسون‌های جلو « $۳۰' \rightarrow ۲۹ \rightarrow ۳۰$ » و پشت « $۵۰' \rightarrow ۴۹ \rightarrow ۵۰$ » را حذف کنید.
- از «نقطه ۴۶» تقاطع خط کمر و فاق پشت به اندازه ۲-۲/۵ سانتی متر بالا رفته، «نقطه ۵۶» به دست می آید.
- $۲ - ۲/۵$  سانتی متر =  $۴۶ \rightarrow ۵۶$
- از «نقطه ۵۶» خطی موازی با خط بلندی فاق رسم کرده «نقطه ۵۷» به دست می آید.
- $۲۱ \rightarrow ۵۱$  موازی  $۵۶ \rightarrow ۵۷$
- نقاط «۵۶ و ۵۷» را گونیا کنید، این خط جدید کمر لیفه است.
- خط جدید لیفه شلوار  $۵۶ \rightarrow ۵۷$
- از نقاط «۵۶ و ۵۷» به اندازه پهنای لیفه (بستگی به طول کش یا کمری لیفه دارد) بالا رفته نقاط «۶۰، ۵۹، ۵۸، ۶۱» به دست می آید.
- نقاط «۵۸ و ۵۹» را به «۶۰ و ۶۱» با خط به یکدیگر وصل کنید.



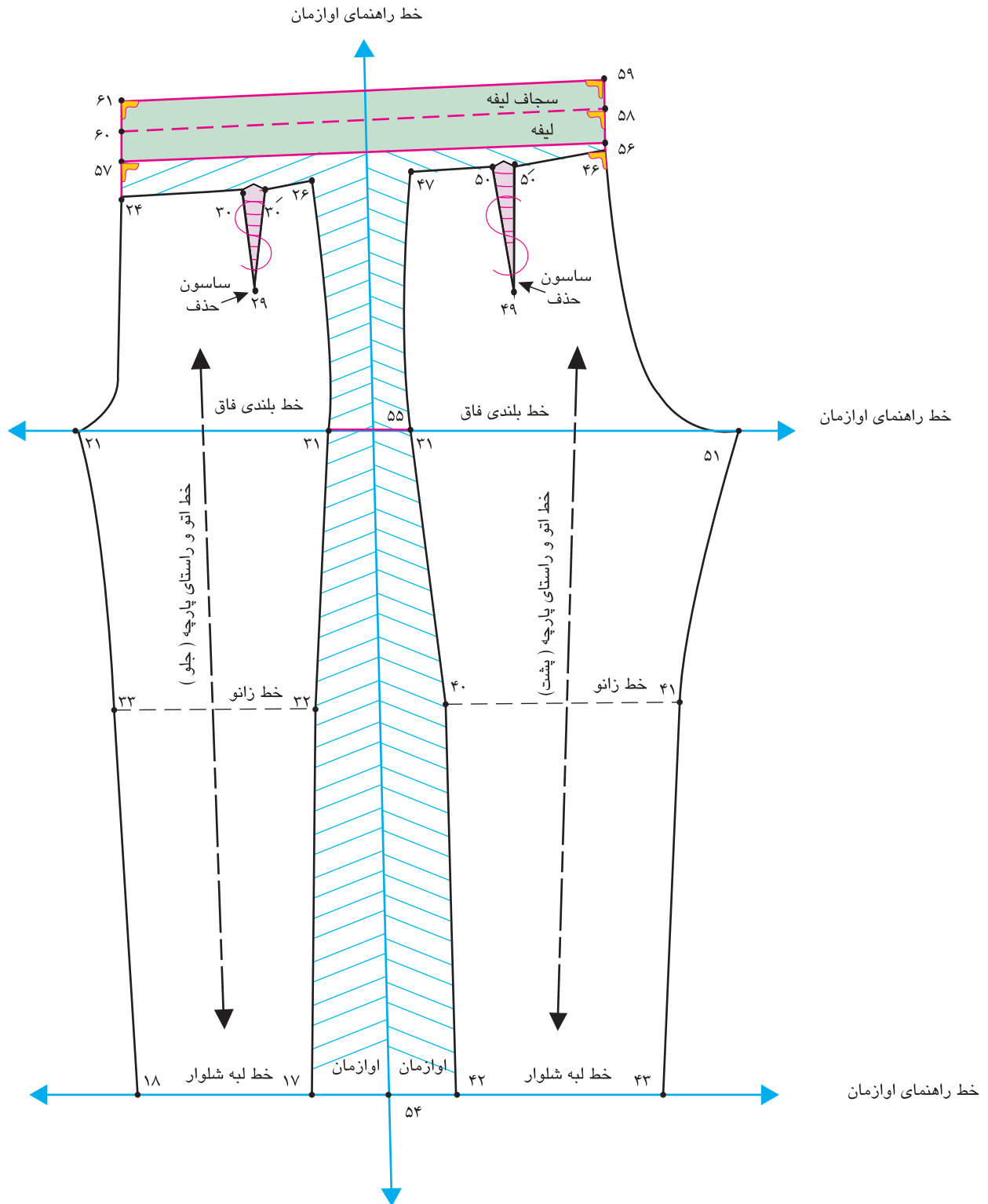

## مرحله دوم

■ روی خط لبه شلوار، نقاط «۴۳ و ۱۸» به اندازه دلخواه (بستگی به مدل دارد) بیرون آمده نقاط «۶۵ و ۶۴» به دست می آید.

در این مدل ۲ سانتی متر  $۶۴ \rightarrow ۴۳ = ۶۵ \rightarrow ۱۸$

■ از نقاط «۶۴ و ۶۵» به اندازه «۲-۲/۵ سانتی متر» (بستگی به سایز اندام فرد دارد) پایین آمده «نقاط ۶۶ و ۶۷» به دست می آید.

$۶۶ = ۶۵ \rightarrow ۶۴ \rightarrow ۶۷$  ۲-۲/۵ سانتی متر

■ به وسیله خط کش گونیا نقاط «۶۶ و ۶۷» را به یکدیگر با خط وصل کنید. (این خط جدید لبه شلوار است).

خط جدید لبه شلوار  $۶۶ \rightarrow ۶۷$

■ خطوط جدید داخل پای جلو «۲۱→۶۶» و «۵۱→۶۷» را ترسیم کنید.

خط جدید داخل پای پشت  $۶۷ \rightarrow ۵۱ =$

خط جدید داخل پای جلو  $۶۶ \rightarrow ۲۱ =$

■ پایین تر از خط بلندی فاق، با توجه به مدل جیب رو را از «نقطه ۵۵» علامت گذاشته، «نقطه ۶۹» به دست می آید.

اندازه بستگی به مدل دارد  $۶۹ \rightarrow ۵۵ =$

■ از «نقطه ۶۹» به اندازه جیب پایین آمده، «نقطه ۷۰» به دست می آید.

■ از طرفین نقاط «۶۹ و ۷۰» را به اندازه پهنای جیب گونیا کرده، نقاط «۷۱، ۷۲، ۷۳ و ۷۴» به دست می آید. (این نقاط را به یکدیگر وصل کنید).

■ از نقاط «۷۱ و ۷۲» به اندازه لبه برگردان جیب پایین آمده، نقاط «۷۵ و ۷۶» به دست می آید (این نقاط را به یکدیگر وصل کنید).

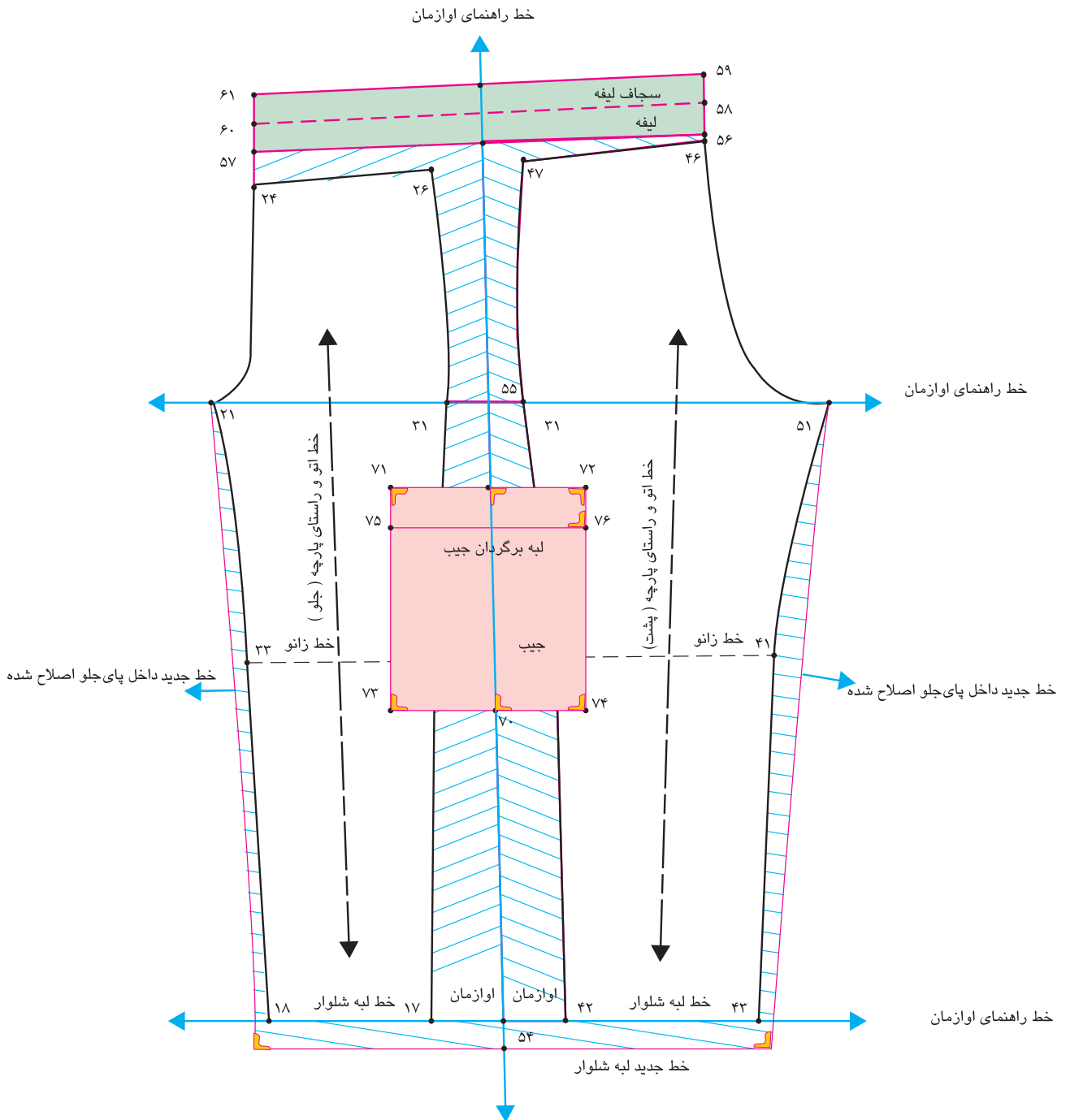

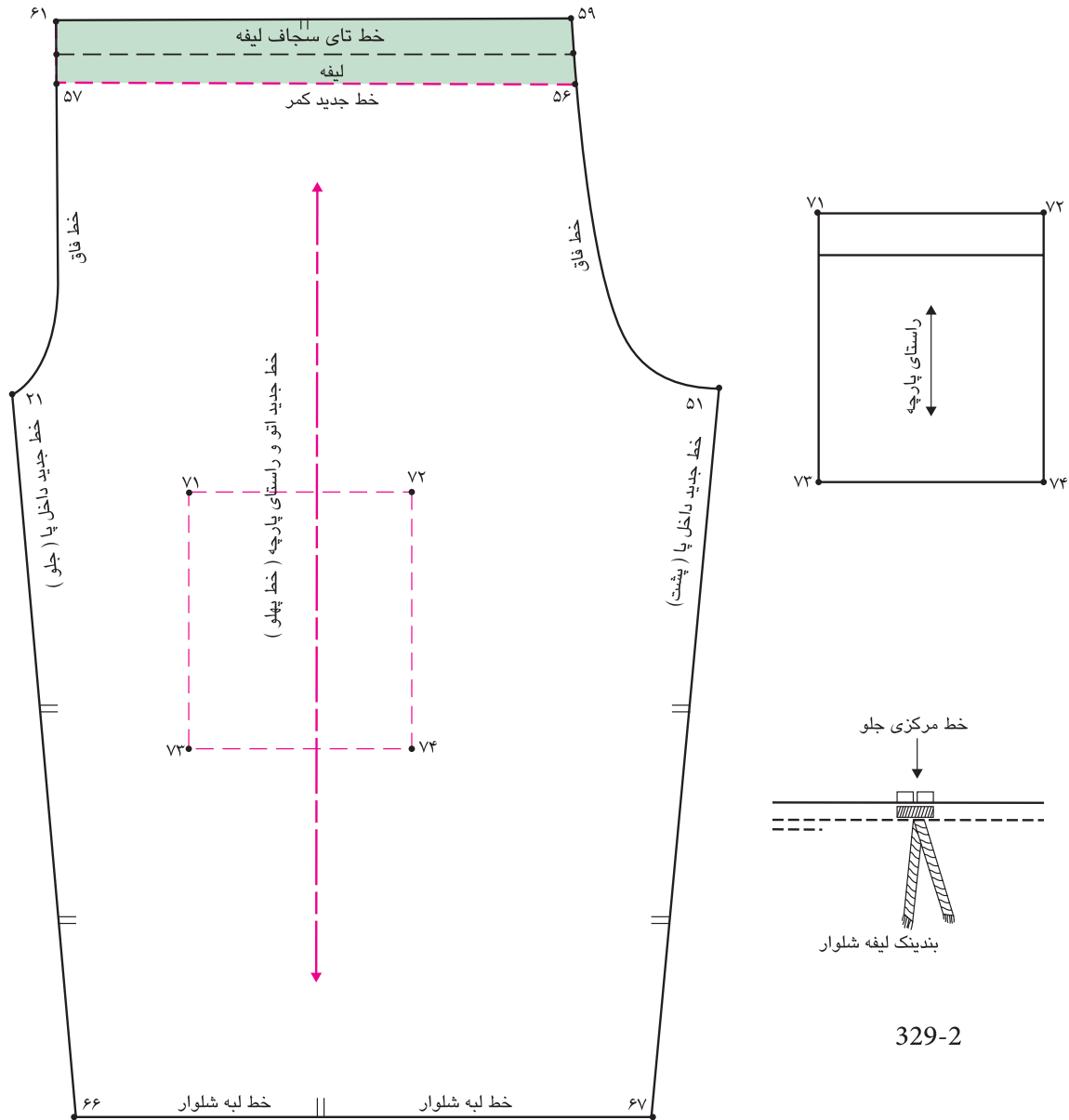

329-2

### مرحله سوم

- الگوی جیب رویی را از الگوی شلوار رولت کنید.
- علامت موازنه و راستای پارچه را روی الگو مشخص کنید.
- در صورتی که بخواهیم لیفہ در جلوی شلوار قرار گیرد با باز کردن یک جا دکمه، محل عبور لیفہ را مشخص کنید

### ارزشیابی شایستگی مدل سازی شلوار

#### شرح کار:

- ۱- ترسیم علائم قراردادی (راستای پارچه، علامت موازنه، چین، پیلی، دوخت تزیینی، مکان جیب ها و...)
- ۲- کپی برداری از الگوی اساس شلوار انتخاب شده متناسب با مدل شلوار (با سایز داده شده)
- ۳- ترسیم خطوط عرضی و طولی در مدل سازی شلوار ترکیبی متناسب با مدل انتخاب شده
- ۴- انتقال ساسون ها در مدل سازی شلوار به مکان های مختلف براساس مدل انتخاب شده
- ۵- ترسیم پهنای لبه شلوار متناسب با مدل انتخاب شده
- ۶- ترسیم الگوی نوار کمربندی یا سجاف متناسب با مدل انتخاب شده
- ۷- ترسیم الگوی جیب با توجه به مدل، طرح و جنس پارچه شلوار

#### استاندارد عملکرد:

ترسیم الگوی شلوار براساس سفارش مشتری با اندازه های شخصی مطابق استاندارد الگوسازی دامن با متد متداول

#### شاخص ها:

- ۱- کپی برداری از اساس شلوار با سایز داده شده
- ۲- انتقال ساسون در مدل سازی، متناسب با مدل داده شده
- ۳- ایجاد گشادی یا تنگی در لبه شلوار متناسب با مدل داده شده
- ۴- تغییر یا انتقال ساسون ها متناسب با مدل داده ها
- ۵- مدل سازی قسمت جیب، نوار کمربندی، گشادی یا تنگی زانو و ران متناسب با مدل داده شده

#### شرایط انجام کار و ابزار و تجهیزات:

مکان: کارگاه الگو و دوخت

زمان: ۳:۳۰ ساعت

تجهیزات: تخته وایت برد، میز الگوسازی  $۷۰ \times ۱۰۰$ ، میز نور  $۸۰ \times ۱۰۰$ ، صندلی، ات، میز اتو

ابزار: خط کش مدرج (ساده، منحنی)، گونیای مدرج (ساده، منحنی)، متر، خط کش ماری، خط کش فلزی (۲۰، ۳۰، ۵۰، ۶۰، ۱۰۰ سانتی متری)، گونیای کوچک، نقاله، خط کش مخصوص پهلوی شلوار، پرگار، رولت

مواد مصرفی: مداد HB، پاک کن، مداد رنگی، تراش، کاغذ برش (سفیدتحریری، سفید پوستی، گراف قهوه ای)، کاغذ سفید

تحریری با ابعاد  $۵۰ \times ۷۰$ ، سوزن ته گرد، ماژیک وایت برد

معیار شایستگی:

ردیف	مرحله کار	حداقل نمره قبولی از ۳	نمره هنرجو
۱	انتخاب مدل	۲	
۲	انتخاب پارچه	۲	
۳	تبدیل الگوی اساس به مدل	۲	
	شایستگی های غیرفنی، ایمنی، بهداشت، توجهات زیست محیطی و نگرش: کار آفرینی، تفکر خلاق، یادگیری، مسئولیت پذیری، مدیریت زمان، مدیریت مواد و تجهیزات رعایت نکات ایمنی هنگام استفاده از قیچی رعایت استاندارد تجهیزات کارگاه خیاطی طرز صحیح نشستن هنگام ترسیم الگو صرفه جویی در مصرف کاغذ الگو جمع آوری پارچه های اضافی در ظروف مخصوص و استفاده از آن در چرخه بازیافت	۲	
	میانگین نمرات		*

\* حداقل میانگین نمرات هنرجو برای قبولی و کسب شایستگی، ۲ می باشد.

## فصل ۳

### دوخت شلوار

## شایستگی دوخت شلوار

### آیا تاکنون به وظایف مدل ساز شلوار زنانه دقت کرده‌اید؟

- آیا می‌توانید قسمت‌های مختلف دوخت شلوار شامل چه قسمت‌های است؟
- آیا می‌توانید مراحل قرار گرفتن الگو را روی پارچه اجرا کنید؟
- آیا می‌توانید مراحل اتو کاری شلوار را انجام دهید؟
- آیا می‌توانید دوخت زیپ شلوار را انجام دهید؟
- آیا می‌دانید طبقه بندی دوخت انواع نوار کمبری شلوار چگونه انجام می‌شود؟

### استاندارد عملکرد

دوخت شلوار زنانه به وسیله ماشین دوخت با استفاده از الگوی آماده شده و برش پارچه، برابر تناسبات اندامی و تن خور آن



## مقدمه

در دوخت شلوار به مواردی برخورد می کنید که شباهت زیادی به دوخت دامن دارد. برای مهارت در دوخت شلوار باید تمرینات را با دقت انجام دهید به هر شلوار که دوخته می شود با چشمی باز و نگاهی موشکافانه بنگرید، زیرا با نگاه دقیق هر روز نکته ای تازه از تکنیک های دوخت را می آموزید.



## اتو کاری شلوار



◀ ابتدا ساسون های جلو و پشت را بدوزید، خط اتوی شلوار را در جلو «تا» کرده و اتو کنید.

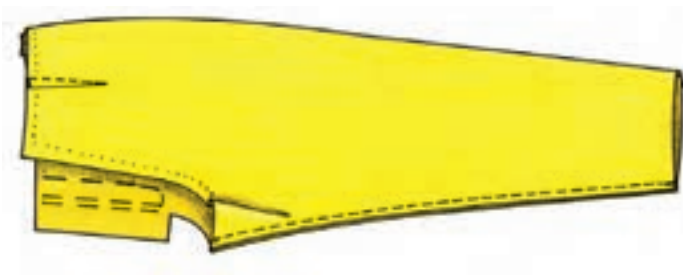

◀ درز پهلوها را کوک بزنید و بدوزید، درزها را باز کرده اتو بزنید.

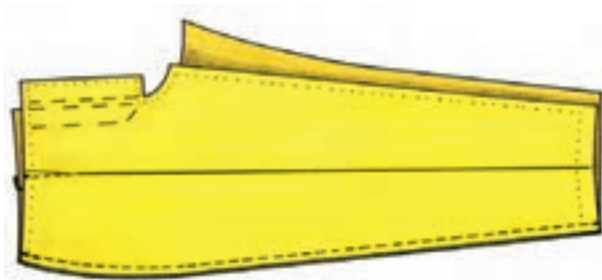

◀ درز سر تا سری شلوار را از مچ تا تقاطع فاق پا بدوزید. این درزها را نیز باز کرده و اتو کنید.

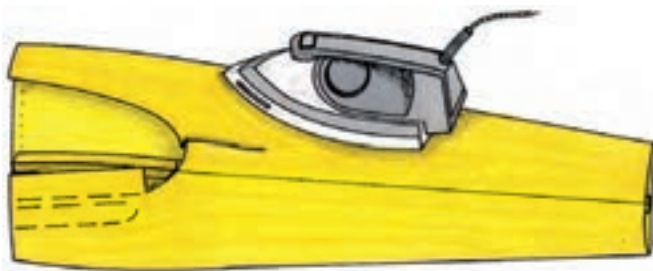

◀ خط اتو شلوار را در پشت «تا» کرده و اتو کنید.

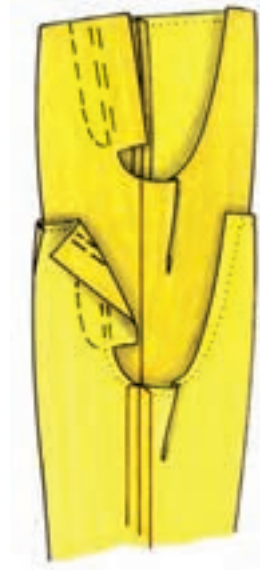
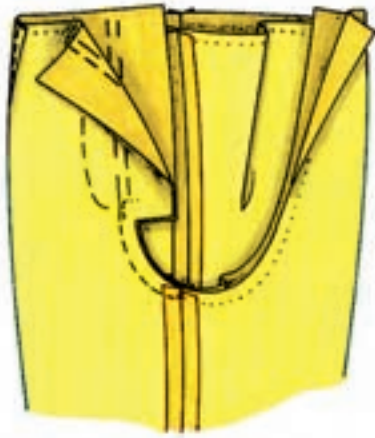

▲ درز فاق را از قسمت پشت تا فاق جلو کوک بزنید، و بدوزید.

▲ یک طرف شلوار به سمت روی پارچه برگردانید و داخل طرف دیگر شلوار کنید.

### زیپ شلوار

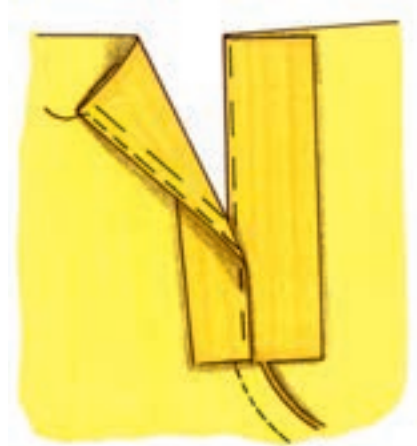

▲ از زیپ‌های دندانه ۳ تا ۵ استفاده کنید. از خط مرکزی جلو «۱ سانتی متر» به طرف داخل «تا» کنید. زیپ را به سمت چپ کوک بزنید و بدوزید.

▲ سجاف زیپ را به طرف پشت برگردانید و کوک بزنید. درز قسمت فاق باید حدود «۱۰ سانتی متر»، و عرض درز دیگر «۳ میلی متر» کمتر باشد.

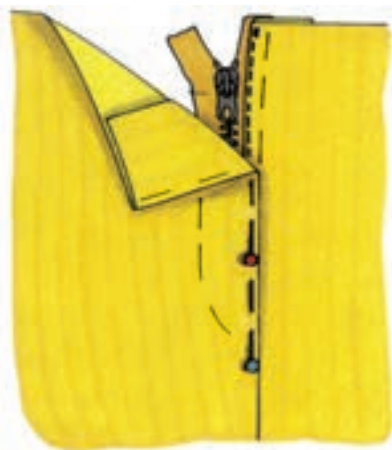

▲ سمت راست را «تا» کنید . خط مرکزی جلو در هر دو طرف روی یک دیگر قرار گیرد. محل دوخت زیپ طرف راست از الگو به روی پارچه علامت گذاری شود.

▲ از قسمت پشت ، زیپ را به سجاف وصل کنید و بدوزید.



▲ روی خط علامت گذاری شده در روی الگوی شلوار، خط دوخت را به صورت یک خط منحنی بدوزید. انتهای منحنی دوخته شده را چند شلال افقی بدوزید تا زیپ محکم شود.

▲ الگوی نقاب زیپ را روی راستای پارچه قرار دهید. (به عرض ۴ سانتی مترو به طول جا زیپ) و بچینید. سپس نقاب را بدوزید.



◀ نقاب را به طرف روی پارچه برگردانید و لبه خارجی آن را پاکدوزی کنید. آن گاه به پشت جا زیپ و به درز سمت چپ سنجاق بزنید و بدوزید.

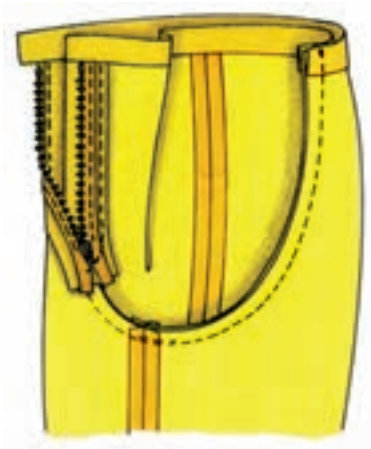

◀ اگر بخواهیم کمر با درز فاق دوخته شود، قبلاً نوار کمری را به راست و چپ کمر شلوار وصل کنید. آن گاه از مرکز کمر در پشت، فاق را به سمت جلو بدوزید.

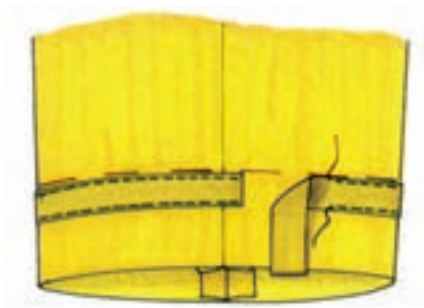

◀ برای دوام بیش تر لبه شلوار، نواری هم‌رنگ پارچه شلوار تهیه کرد و از قسمت رو به سجاف شلوار دوخت.

## آماده کردن نوار کمر

◀ نوار کمر باید در هنگام دوخت دقیقاً به اندازه :

«دور کمر به اضافه ۴-۶ سانتی متر» و عرض آن «دو برابر عرض» تمام شده باشد.

◀ نوار کمر را روی راسته پارچه ببرید.



◀ برای پارچه های لطیف از لایی مخصوص کمر استفاده کنید.

◀ برای پارچه های ضخیم فقط یک طرف (نصف عرض کمر) لایی چسبانده می شود



◀ معمولاً کمر لباس معمولاً «۱ سانتی متر» بیش تر از نوار کمر است.

این به آن دلیل است که به دامن باید به نوار کمر خرد برود تا فرم انحنای کمر به دست آید.

■ دور کمر شلوار را دو ردیف به طور ساده دوخته و سپس آن را به اندازه «۱ سانتی متر» خرد دهید.



## وصل نوار کمر به کمر شلوار

◀ روی نوار کمری لایی مخصوص کمر را اتو کنید  
سمت روی نوار کمری را به سمت روی شلوار  
گذاشته و خط درز کمر را بدوزید.

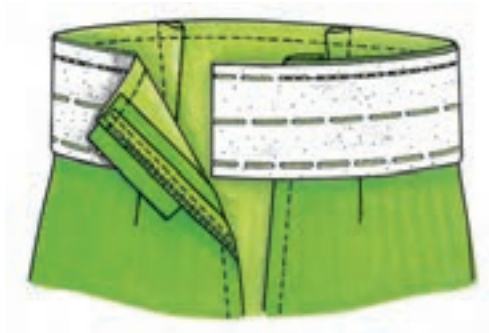

◀ جا درز نوار را «تا» کرده و اتو کنید.

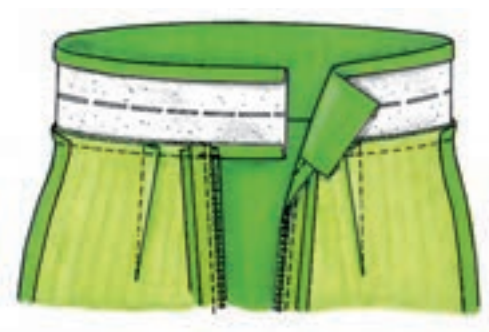

◀ نوار کمر را از عرض «تا» کنید ، دو طول نوار  
کمر را بدوزید، اضافی جا درز دوخته شده را قیچی  
کنید و گوشه ها را به صورت اریب بچینید، اضافی  
لایی را از جا درز خارج کنید.



◀ نوار کمری را به طرف رو برگردانید و لبه های آن  
را «تا» کرده سنجاق بزنید.

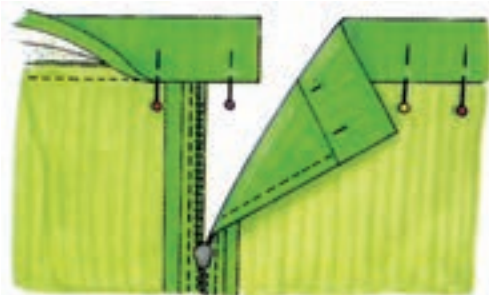

## شلوار با برش بدون نوار کمر



◀ روی تکه برش عرضی، لایی قرار دارد. درزهای پهلو را بدوزید، اضافه لایی را بچینید درزها را باز کرده واتو کنید. تکه برش را به تکه پایین شلوار بدوزید.



◀ درزهای پهلو سجاف را بدوزید، اضافه درز لبه سجاف را «تا» کرده و مطابق شکل دور تا دور سجاف و تکه رویی برش را به یکدیگر بدوزید. قسمت بالای کمر و گوشه ها را به صورت اریب چیده و به فاصله چند سانتی متر چرت (برش ۷) بزنید، اضافه لایی در قسمت درزها را بچینید.



◀ لبه ی درز پایین سجاف را با بخیه ماشین دوخت یا با دست پس دوزی کنید.



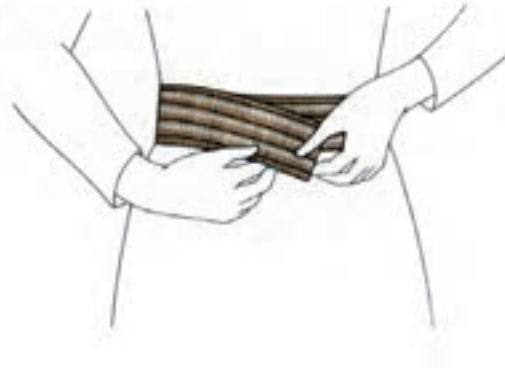

### ▲ روش دوم

کش را دور کمر شخص بگیرید و به اندازه مورد نظر بکشید و اندازه کش را به دست آورید.

### ▲ روش اول

اگر کشش مناسب باشد «دور کمرمنهای ۷-۵ سانتی متر به اضافه جا درز دوخت»



◀ سجاف را جداگانه برش میزنید، درزهای افقی نوار کمر و کمر را به یکدیگر بدوزید. لبه اضافی درز سجاف را «تا» کرده بدوزید.



◀ درز طولی سجاف را ندوخته باقی گذاشته یا یک جا دکمه روی نوار کمری باز کنید، به وسیله سنجاق فقلی از یک طرف کش را رد کرده و از طرف دیگر خارج کنید.

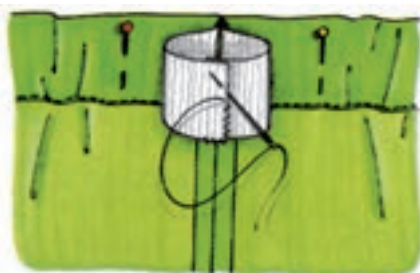

◀ پس از رد کردن کش در داخل سجاف در حدود «۳-۴ سانتی متر» مانده به درز سجاف از روی سجاف آن را سوزن ته گرد بزنید تا دهانه های کش به طرف داخل رها نشود، درزهای کش را روی هم گذاشته با ماشین دوخت یا دست بدوزید.

## پل کمر شلوار



از راسته پارچه به اندازه لبه پارچه را برش بزنید که پس از «تا کردن» و دوختن درز پهنای بندینگ «۱ سانتی متر» شود.



نوار دوخته شده را به سمت روی آن برگردانده، درزها را اتو کنید، سپس درز را وسط نوار قرار داده، دو طرف لبه های نوار را با دوخت ساده بدوزید.

## روش های اتصال



▲ لبه دو طرف پل را می توان «تا» کرد و لبه آن ها

▲ یک طرف پل را می توان پشت کمر لباس با دست پس دوزی کرد.



▲ لبه دو طرف پل را می توان «تا» کرده و با دست پس دوزی کنید



▲ لبه دو طرف پل را می توان «تا» کرد و لبه آن ها را با ماشین دوخت بدوزید.

## آستر کشی شلوار

◀ برای ایجاد ایستایی بهتر شلوار و جلوگیری از فرسایش و تغییر فرم آن از قسمت کمر تا زانوی جلو شلوار را آستر کشی می کنند.  
برای آسترکشی، الگوی آستری را آماده کنید.

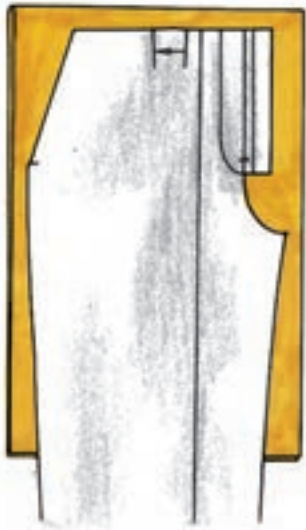

◀ آستری را از پارچه ای با استحکام نسبتاً خوب انتخاب کنید، الگوی را روی پارچه قرار داده برش بزنید

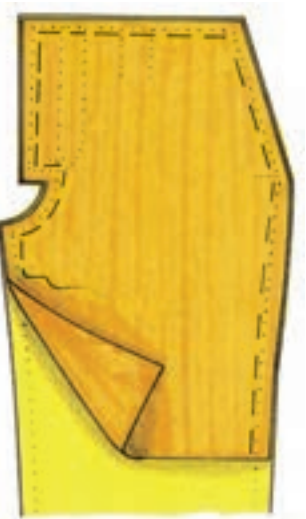

◀ سر زانو آستری را پاکدوزی و تودوزی کنید، آستر را همراه تکه جلوی شلوار دوپل کرده ، دور تا دور آستری را پارچه رویی (در جلو) کوک بزنید.

## جیب داخلی جلوی شلوار



◀ یک تکه سجاف جیب (از پارچه اصلی) را «روبه رو» روی پارچه قرار دهید، درز دهانه جیب را بدوزید و درزها را به ترتیب کم کنید (بچینید). از قسمت‌های منحنی درزها مثلث‌های کوچکی در آورید.

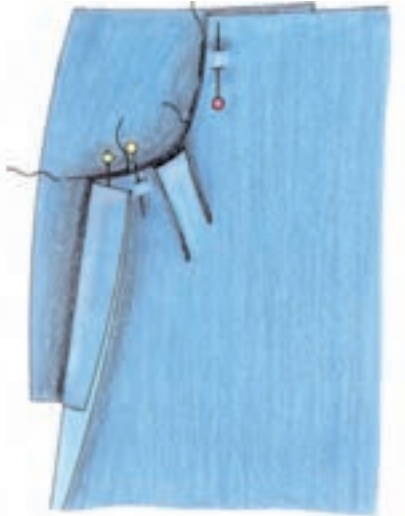

◀ تکه زیری کیسه جیب را زیر دهانه جیب سوزن ته گرد بزنید، تا پارچه ثابت بماند.

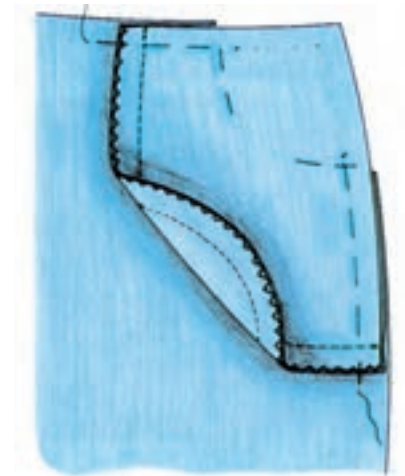

◀ از قسمت پشت، دو تکه کیسه جیب را به یکدیگر دوخته، آن را پاکدوزی کنید. سپس به درز پهلوها متصل کنید.

### ارزشیابی شایستگی دوخت شلوار

#### شرح کار:

- ۱- انتخاب پارچه شلوار متناسب با مدل شلوار و فرم اندام زنانه (H, O, A, X)
- ۲- چیدمان قطعات الگو روی پارچه شلوار (عرض، پشت و رو، خط راستای پارچه، خواب پارچه، نقش پارچه و...)
- ۳- تعیین جا درزهای الگو قبل از برش پارچه شلوار (درزهای پهلو، سجاف های مربوطه، خط راستای پارچه، لبه شلوار و...)
- ۴- استفاده از وسایل مورد نیاز برش متناسب با نوع برش (انواع قیچی: ساده، نخ چین، زیگزاگ، متر، سوزن ته گرد بلند، خط کش و...)
- ۵- برش پارچه شلوار با توجه به چیدمان قطعات الگو، تعیین قطعات الگو
- ۶- استفاده از ابزار و وسایل اتوکاری (اتوی «ساده، بخار» خانگی، ایستاده، مخزن دار «پرس خانگی، اتوی سرد، بالشتک» بیضی، استوانه ای مخصوص یقه، پارچه زیر اتویی، ژانت...)
- ۷- استفاده از یکی از روش های انتقال الگو روی پارچه با توجه به جنس و رنگ پارچه شلوار (کاربن، کوک شل، چرت)
- ۸- استفاده از سوزن و نخ دوخت ماشین متناسب با جنس پارچه
- ۹- دوخت درزها متناسب با جنس پارچه و نوع برش در شلوار (ساده، دوبله «شکسته، خوابیده»، منحنی...)
- ۱۰- دوخت ساسون ها متناسب با جنس پارچه شلوار (یک طرفه، دوطرفه «ساده، منحنی»)
- ۱۱- دوخت پیلی در قسمت های مختلف شلوار (یک طرفه، دو طرفه، چند پیلی داخل هم)
- ۱۲- پاکدوزی قسمت های مورد نیاز در شلوار (زیگزاگ، ماشین سردوز، نوار اریب، زیگزاگ همراه با دوخت ساده، دندان موشی...)
- ۱۳- پس دوزی شلوار متناسب با جنس پارچه و مدل شلوار (با دست، با ماشین دوخت، همراه با لایی و زانفیکس)
- ۱۴- دوخت زیپ در قسمت های مختلف شلوار متناسب با جنس پارچه و مدل شلوار
- ۱۵- اتوکاری قسمت های مختلف شلوار (درزها، ساسون، پیلی، برش، جیب، زیپ، ...) در هنگام دوخت
- ۱۶- اتصال لایی به کمر شلوار متناسب با فرم کمر شلوار
- ۱۷- دوخت کمر شلوار متناسب با فرم کمر و جنس پارچه و مدل شلوار (کمر «راست، منحنی»، سجاف دار، لیفه ای، کمر سرخود)
- ۱۸- اتوکاری قسمت های مختلف لباس متناسب با نوع دوخت (ساسون ها، پیلی ها، کمر، درز و ...)
- ۱۹- دوخت قزن، جادکمه، و... در شلوار
- ۲۰- اتوکاری نهایی شلوار و آستر (لبه شلوار، کمر، برش ها...)
- ۲۱- تن پوش شلوار روی اندام و ترکیب کلی شلوار روی اندام

#### استاندارد عملکرد:

دوخت شلوار زنانه به وسیله ی ماشین دوخت با استفاده از الگوی آماده شده و برش پارچه، برابر تناسب اندامی و تن خور آن

#### شاخص ها:

- ۱- انتخاب پارچه شلوار متناسب با مدل شلوار و فرم اندام زنانه
- ۲- برش پارچه شلوار با توجه به چیدمان قطعات الگو، تعیین جادرزهای الگو و استفاده از وسایل مورد نیاز در برش پارچه شلوار
- ۳- انتقال الگو روی پارچه با توجه به بافت و نقوش پارچه شلوار
- ۴- دوخت قسمت های مختلف شلوار با استفاده از ابزار و تجهیزات مورد نیاز (درزها، پاکدوزی، ساسون، زیپ، ...)
- ۵- دوخت پیلی یا ساسون شلوار
- ۶- دوخت کمر و قسمت های مختلف آن (آماده سازی کمر شلوار، اتصال کمر به شلوار، دکمه و جادکمه ...)
- ۷- اتوکاری در تمام مراحل دوخت شلوار
- ۸- پرو نهایی و ترکیب کلی شلوار روی اندام

**شرایط انجام کار و ابزار و تجهیزات:**

مکان: کارگاه دوخت

زمان: ۶ ساعت

**تجهیزات:** ماشین دوخت (همه کاره خانگی ، راسته دوز صنعتی، اورلوک) ، اتو (بخار مخزن دار، پرس خانگی و اتوی سرد) ، تخته وایت برد، مانکن، میز برش، سندلی  
**ابزار:** قیچی پارچه ، متر، خط کش ۱۰۰ × ۶۰ سانتی متری، خط کش مدرج اضافه درز، ملزومات اتو (بالشتک بیضی، پارچه زیر اتویی، آب افشان)

**مواد مصرفی:** پارچه متناسب با مدل شلوار، سوزن ته گرد بلند، کاربن، سوزن دوخت دستی در شماره های مختلف ، سوزن دوخت ماشینی از شماره ۹ تا ۱۶ ، نخ ماشین دوخت و دستی (قرقره و دوک، دوک مخصوص ماشین های اورلوک) ، لایی متناسب با جنس پارچه شلوار، زیپ مخصوص شلوار

**معیار شایستگی:**

ردیف	مرحله کار	حداقل نمره قبولی از ۳	نمره هنرجو
۱	برش پارچه	۲	
۲	دوخت قسمت های شلوار	۲	
۳	دوخت زیپ	۲	
۴	دوخت نوار کمربند	۲	
	شایستگی های غیرفنی، ایمنی، بهداشت، توجهات زیست محیطی و نگرش: کار آفرینی، یادگیری، مسئولیت پذیری، مدیریت زمان، مدیریت مواد و تجهیزات رعایت استاندارد تجهیزات کارگاه (ارتفاع میز برش، ماشین دوخت ، سندلی) رعایت اصول و نکات ایمنی هنگام کار با ماشین دوخت و اتو استفاده از چراغ مطالعه در هنگام کار با ماشین دوخت استفاده از پشتی مخصوص سندلی ماشین دوخت صرفه جویی در مصرف پارچه صرفه جویی در مصرف برق مدیریت صحیح استفاده از تجهیزات ، مواد و ابزار جمع آوری پارچه های اضافی در ظروف مخصوص و استفاده از آن در چرخه بازیافت	۲	
	میانگین نمرات		*

\* حداقل میانگین نمرات هنرجو برای قبولی و کسب شایستگی، ۲ می باشد.

## فصل ۴

# الگوسازی بلوز

## شایستگی ترسیم الگوی اساس بالاتنه

### آیا تاکنون به وظایف الگوساز بلوز زنانه دقت کرده اید؟

- برای ترسیم الگوی اساس بالاتنه چه قسمت هایی از اندام باید اندازه گیری شود؟
- در ترسیم الگوهای اساس بالاتنه چه نکات و اصولی باید رعایت شود؟
- چگونه می توان عیوب احتمالی در الگوهای اساس بالاتنه را بر طرف کرد؟
- آیا یقه های ساده خطی (هفت، گرد و چهارگوشه) را می شناسید؟
- آیا می توانید الگوهای یقه و سجاف آنها را ترسیم کنید.

### استاندارد عملکرد

ترسیم الگوهای اساس بالاتنه با استفاده از اندازه های شخصی و سایزبندی بر اساس سفارش مشتری و مطابق استاندارد متد مولر



## مقدمه

در این واحد یادگیری از کتاب نحوه ترسیم الگوی اساس بالاتنه و چگونگی رفع عیوب احتمالی آن و یقه های ساده خطی توضیح داده شد، در رسم الگوی پایه مناسب یقه به نکات ذیل دقت کنید.

- در الگوی مولر براساس چهار اندازه اندامی که عبارتند از: تمام قد، دور سینه، دور کمر و دور باسن بزرگ بقیه قسمت های الگو را میتوان ترسیم کرد.
- اندازه های فرعی مانند: طول سینه ، فاصله سینه، دور گردن، طول پهلوی، و غیره درست است که اندازه های محاسبه شده در جدول تناسبی هستند، ولی برای کنترل الگو این اندازه ها الزامی است.
- آزادی های داده شده در ترسیم الگو بستگی به فرم اندام، وزن افراد، جنس پارچه و مدل انتخابی لباس دارد برای مثال: آزادی داده شده در یک بلوز با لباس شب یکسان نیست.
- در این واحد یادگیری یک الگوی اساس بالاتنه برای شناسایی اندام و آماده سازی این الگو برای قسمت مدلسازی لباس است، توجه کنید با توجه به نوع لباس الگوی اساس بالاتنه با اضافات خاص آن ترسیم شود.

## اندازه گیری اندام در بالاتنه

### دور سینه

■ متر را دور سینه به گونه ای قرار دهید که نه زیاد چسبان و نه زیاد آزاد باشد و از برجسته ترین نقشه سینه بگذرد.

### دور کمر

■ یک نوار نخی باریک را روی فرورفتگی کمر ببندید، ابتدا نوار را محکم بکشید تا دقیقا در محل فرورفتگی کمر قرار گیرد.

### دور باسن بزرگ

■ دور برجسته ترین محل زیر کمر را اندازه بگیرید، این اندازه همان اندازه دور باسن بزرگ در شلوار و دامن است.

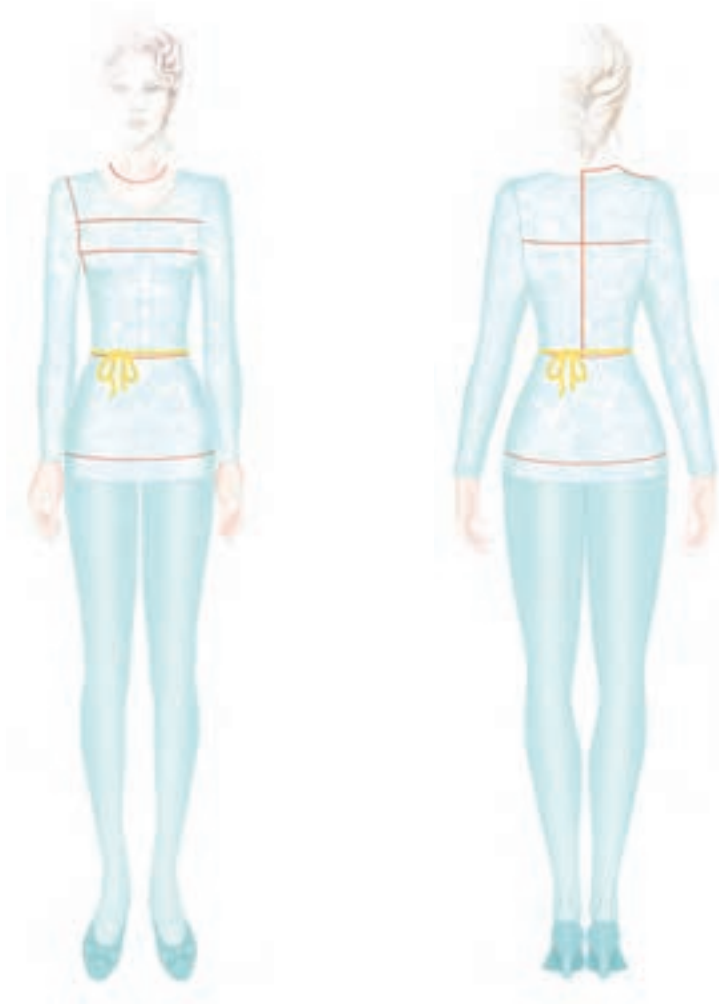



یک متر با طول ۲ متر روی دیوار نصب کنید، از فرد بخواهید به طرف پشت به این نوار تکیه دهد و قد فرد را کامل اندازه گیری کنید.

این کتاب غیر قابل استناد می باشد

اندازه جدول سایزهای بالا تنه

معرف سایزی	۳۲	۳۴	۳۶	۳۸	۴۰	۴۲	۴۴	۴۶	۴۸	۵۰	۵۲	۵۴	۵۶	۵۸	۶۰
قد	۱۶۴	۱۶۴	۱۶۴	۱۶۴	۱۶۴	۱۶۴	۱۶۴	۱۶۴	۱۶۴	۱۶۴	۱۶۴	۱۶۴	۱۶۴	۱۶۴	۱۶۴
دور سینه	۷۶	۸۰	۸۴	۸۸	۹۲	۹۶	۱۰۰	۱۰۴	۱۱۰	۱۱۶	۱۲۲	۱۲۸	۱۳۴	۱۴۰	۱۴۶
دور کمر	۶۱	۶۳	۶۵	۶۷	۷۰	۷۴	۷۸	۸۲	۸۹	۹۶	۱۰۳	۱۱۰	۱۱۷	۱۲۴	۱۳۱
دور باسن بزرگ	۸۳	۸۷	۹۰	۹۴	۹۸	۱۰۲	۱۰۶	۱۱۰	۱۱۴	۱۲۰	۱۲۶	۱۳۲	۱۳۸	۱۴۴	۱۵۰
دور گردن	۳۲/۹	۳۲/۷	۳۴/۵	۳۵/۳	۳۶/۱	۳۶/۹	۳۷/۷	۳۸/۵	۳۹/۵	۴۰/۵	۴۱/۵	۴۲/۵	۴۳/۵	۴۴/۵	۴۵/۵
پشت یقه (۱/۲ پهنای پشت یقه)	۵/۸	۶	۶/۲	۶/۴	۶/۶	۶/۸	۷	۷/۲	۷/۵	۷/۸	۸/۱	۸/۴	۸/۷	۹	۹/۳
بلندی خط کف حلقه آستین	۱۷/۵	۱۸	۱۸/۵	۱۹	۱۹/۵	۲۰	۲۰/۵	۲۱	۲۱/۵	۲۲	۲۲/۵	۲۳	۲۳/۵	۲۴	۲۴/۵
بلندی بالاتنه پشت از مهره برجسته (مهره گردن - کمر) پشت گردن تا کمر	۳۹/۵	۳۹/۵	۴۰	۴۰	۴۰	۴۰	۴۰	۴۰	۴۰	۴۰	۴۰	۴۰	۴۰	۴۰	۴۰
بلندی باسن بزرگ	۱۸	۱۸	۱۸/۵	۱۹	۱۹/۵	۲۰	۲۰/۵	۲۱	۲۱/۵	۲۲	۲۲/۵	۲۳	۲۳/۵	۲۴	۲۴/۵
بلندی خط باسن بالاتنه پشت تا باسن بزرگ	۵۷	۵۷/۵	۵۸/۵	۵۹	۵۹/۵	۶۰	۶۰/۵	۶۱	۶۱/۵	۶۲	۶۲/۵	۶۳	۶۳/۵	۶۴	۶۴/۵
قد لباس	نتیجه بلندی بالاتنه پشت + قد دامن بر اساس مدل														
بلندی مرکز سینه (مهره گردن پشت یقه - مرکز سینه)	۲۸/۲	۲۹/۲	۳۰/۲	۳۱/۲	۳۲/۲	۳۲/۲	۳۳/۲	۳۴/۲	۳۵/۲	۳۶/۸	۳۸/۴	۴۰	۴۱/۶	۴۳/۲	۴۴/۸
بلندی مرکز سینه (سرشانه جلو - مرکز سینه)	۲۲/۴	۲۳/۲	۲۴	۲۴/۸	۲۵/۶	۲۶/۴	۲۷/۲	۲۸	۲۹/۳	۳۰/۶	۳۱/۹	۳۳/۲	۳۴/۵	۳۵/۸	۳۷/۱
بلندی بالاتنه جلو با پشت یقه (مهره گردن پشت یقه - مرکز سینه - کمر)	۴۸/۲	۴۸/۷	۴۹/۷	۵۰/۲	۵۰/۷	۵۱/۲	۵۱/۷	۵۲/۲	۵۳/۳	۵۴/۴	۵۵/۵	۵۶/۶	۵۷/۷	۵۸/۸	۵۹/۹
بلندی بالاتنه جلو بدون پشت یقه (سرشانه - مرکز سینه - کمر)	۴۲/۴	۴۲/۷	۴۳/۵	۴۳/۸	۴۴/۱	۴۴/۴	۴۴/۷	۴۵	۴۵/۸	۴۶/۶	۴۷/۴	۴۸/۲	۴۹	۴۹/۸	۵۰/۶
۱/۲ کارور پشت	۱۵	۱۵/۵	۱۶	۱۶/۵	۱۷	۱۷/۵	۱۸	۱۸/۵	۱۹/۲	۱۹/۹	۲۰/۶	۲۱/۳	۲۲	۲۲/۷	۲۳/۴
پهنای کف حلقه آستین	۸	۸/۵	۹	۹/۵	۱۰	۱۰/۵	۱۱	۱۱/۵	۱۲/۲	۱۲/۹	۱۳/۶	۱۳/۳	۱۴/۳	۱۵/۷	۱۶/۴
۱/۲ کارور جلو	۱۵	۱۶	۱۷	۱۸	۱۹	۲۰	۲۱	۲۲	۲۳/۶	۲۵/۲	۲۶/۸	۲۸/۴	۳۰	۳۱/۶	۳۳/۲
سرشانه	۱۱/۶	۱۱/۸	۱۲	۱۲/۲	۱۲/۴	۱۲/۶	۱۲/۸	۱۳	۱۳/۳	۱۳/۶	۱۳/۹	۱۴/۲	۱۴/۵	۱۴/۸	۱۵/۱

تاریخ:	سن:	شکل ظاهری اندام:
اندازه گیری روی اندام شخصی		
۱	قد از کف سر تا لبه زمین	
۲	دور سینه	
۳	دور کمر	
۴	دور باسن بزرگ	
۵	سر شانه	
۶	دور گردن	
۷	طول سینه	
۸	فاصله سینه	
۹	کارور جلو	
۱۰	کارور پشت	
۱۱	خط پهلو (از حلقه تا کمر)	

## الگوی اساسی بالاتنه



اندازه های مورد نیاز:

- قد ۱۶۴ سانتی متر
- دورسینه ۹۶ سانتی متر
- دور کمر ۸۷ سانتی متر
- دور باسن بزرگ ۱۰۰ سانتی متر

## مرحله اول

■ روی کاغذ در سمت راست نقطه ای را در نظر بگیرید و آن را «نقطه ۱» بنامید.

■ با خط کش گونیا از این نقطه ، دو خط عمودی و افقی رسم کنید.

■ از «نقطه ۱» به اندازه « $\frac{1}{10}$ » دور سینه به اضافه  $\frac{10}{5}$  سانتی متر به اضافه ۲-۳ سانتی متر» به طرف پایین گونیا کرده «نقطه ۲» به دست می آید.

$\frac{1}{10}$  دور سینه به اضافه  $\frac{10}{5}$  سانتی متر به اضافه ۲-۳ سانتی متر = بلندی کف حلقه آستین (در این اندازه ۲۳) =  $1 \rightarrow 2$

$\frac{1}{10}$  دور سینه به اضافه  $\frac{10}{5}$  سانتی متر =  $20/1 \text{ cm}$   $9/6 \text{ cm} + 10/5 \text{ cm} = 96 \text{ cm} \div 10 =$

$\frac{1}{10}$  دور سینه +  $\frac{10}{5}$  سانتی متر + ۳ سانتی متر =  $23/1 = 23$

■ از «نقطه ۱» به اندازه « $\frac{1}{4}$ » بلندی قد فرد منهای ۱ سانتی متر» به طرف پایین گونیا کرده «نقطه ۳» به دست می آید.

قد بالاتنه پشت =  $\frac{1}{4}$  بلندی قد منهای ۱ سانتی متر (در این اندازه ۴ cm) =  $1 \rightarrow 3$

$\frac{1}{4}$  بلندی قد فرد =  $41 \text{ cm}$   $164 \text{ cm} \div 4 =$

$\frac{1}{4}$  بلندی منهای ۱ سانتی متر =  $40 \text{ cm}$   $41 \text{ cm} - 1 \text{ cm} =$

■ از «نقطه ۱» به اندازه «بلندی کف حلقه آستین (منهای آزادی) به اضافه بلندی بالاتنه پشت» به طرف پایین گونیا کرده «نقطه ۴» به دست می آید.

بلندی کف حلقه آستین + بلندی بالاتنه پشت = قد بالاتنه پشت تا خط باسن بزرگ (در این اندازه  $60/1 \text{ cm}$ ) =  $1 \rightarrow 4$

بلندی کف حلقه آستین + بلندی بالاتنه پشت =  $60/1 \text{ cm}$   $40 \text{ cm} + 20/1 \text{ cm} =$

■ به وسیله گونیا نقاط «۲ و ۳ و ۴» را خط چین رسم کنید.

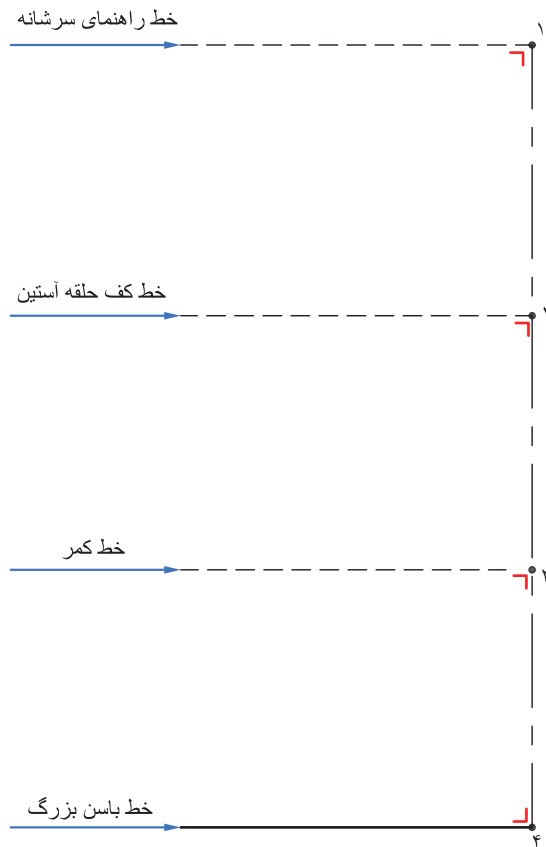

## مرحله دوم

■ روی خط کمر «نقطه ۳» به اندازه «۲ سانتی متر» (اندازه ثابت است) اندازه گرفته «نقطه ۵» به دست می آید.

(اندازه ثابت است) ۲ سانتی متر = ۳ → ۵

■ روی خط باسن بزرگ به اندازه «۲ سانتی متر» (اندازه ثابت است) اندازه گرفته «نقطه ۶» به دست می آید.

(اندازه ثابت) ۲ سانتی متر = ۴ → ۶

■ از «نقطه ۶» به وسیله خط کش به «نقطه ۱» وصل کرده محل تقاطع این خط با خطوط کمر، کف حلقه آستین را علامت گذاری کرده «نقطه ۷» به دست می آید.

خط مرکزی پشت ۶ → ۵ → ۷ → ۱

■ روی خط کف حلقه آستین «نقطه ۷» به اندازه  $\frac{1}{8}$  دور سینه به اضافه  $\frac{5}{8}$  سانتی متر به اضافه « $\frac{5}{8}$  - ۱» سانتی متر آزادی» تعیین کرده «نقطه ۸» به دست می آید.

$\frac{1}{8}$  دور سینه به اضافه  $\frac{5}{8}$  سانتی متر به اضافه « $\frac{5}{8}$  - ۱ سانتی متر» = در این اندازه ۱۸ سانتی متر = ۷ → ۸

خط کارور پشت ۷ → ۸

■ در ابتدا پهنای کف حلقه آستین را برابر « $\frac{1}{8}$  دور سینه منهای  $\frac{1}{5}$  سانتی متر به اضافه  $\frac{1}{5}$  - ۲» سانتی متر آزادی محاسبه کنید.

$\frac{1}{8}$  دور سینه  $\frac{1}{8}$  دور سینه  $96 \text{ cm} \div 8 = 12 \text{ cm}$

$\frac{1}{8}$  دور سینه به اضافه  $\frac{1}{5}$  سانتی متر  $12 \text{ cm} - \frac{1}{5} = 10\frac{5}{8} \text{ cm}$

پهنای کف حلقه آستین  $10\frac{5}{8} \text{ cm} + \frac{1}{5} \text{ cm} = 12 \text{ cm}$

■ روی خط کف حلقه آستین از «نقطه ۸» به اندازه « $\frac{2}{3}$  پهنای کف حلقه آستین» را تعیین کرده «نقطه ۹» به دست می آید.

$\frac{2}{3}$  پهنای کف حلقه آستین = در این اندازه ۸ سانتی متر ۸ → ۹

$\frac{2}{3}$  پهنای کف حلقه آستین (در این اندازه ۸ cm)  $12 \text{ cm} \times \frac{2}{3} = 8 \text{ cm}$

■ از «نقطه ۱۱» به وسیله خط کش گونیا خط عمودی تا خطوط کمر و باسن بزرگ رسم کرده نقاط «۱۰» و «۱۱» به دست می آید.

خط راهنمای پهلوی پشت ۱۱ → ۱۰



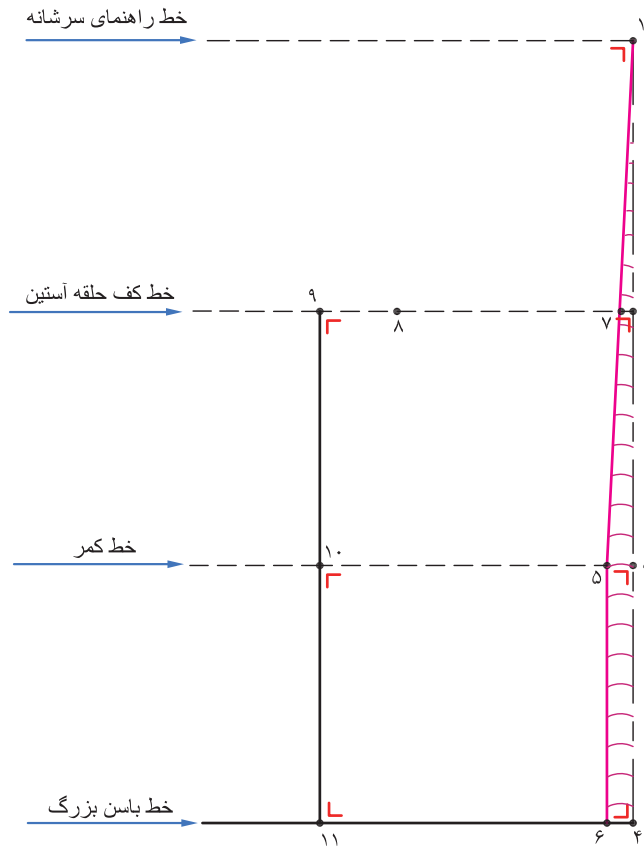

### مرحله ۳

■ از محل تقاطع خط راهنمای سرشانه و مرکز پشت «نقطه ۱» به اندازه  $\frac{1}{10}$  نصف دور سینه به اضافه ۲ سانتی متر علامت گذاشته «نقطه ۱۳» به دست می آید.

$\frac{1}{10}$  نصف دور سینه به اضافه ۲ سانتی متر = اندازه پشت یقه - (در این اندازه  $\frac{6}{8}$  سانتی متر) =  $1 \rightarrow 13$

نصف دور سینه  $48 \text{ cm} = 96 \text{ cm} \div 2$

$\frac{1}{10}$  نصف دور سینه به اضافه ۲ سانتی متر  $6/8 \text{ cm} = 4/8 + 2 \text{ cm} = 6/8$  سانتی متر

■ از «نقطه ۱۳» به اندازه ۲ سانتی متر بالا رفته «نقطه ۱۴» به دست می آید.

$13 \rightarrow 14 = 2$  سانتی متر

■ از نقاط «۸ و ۱۷» دو خط عمودی رسم کرده، محل تقاطع این دو خط «نقطه ۱۵» به دست می آید.

■ از «نقطه ۱۵» به اندازه «۱-۱/۵ سانتی متر» به طرف پایین اندازه گرفته «نقطه ۱۶» به دست می آید.

$15 \rightarrow 16 = 1 - 1/5$  سانتی متر

■ از «نقطه ۱۶» به اندازه ۱/۵ سانتی متر بیرون آمده، «نقطه ۱۷» به دست می آید.

$16 \rightarrow 17 = 1/5$  سانتی متر

■ نقاط «۱۴ و ۱۷» را با خط به یکدیگر وصل کرده خط سرشانه پشت به دست می آید.

$14 \rightarrow 17 =$  خط سرشانه پشت

■ فاصله «خط ۸  $\rightarrow$  ۱۶» را نصف کرده، «نقطه ۱۸» به دست می آید

$8 \rightarrow 16 = \frac{1}{2}$  فاصله  $8 \rightarrow 16$

■ از «نقطه ۱۸» به اندازه «۱ سانتی متر» بیرون آمده «نقطه ۱۹» به دست می آید.

خط راهنمای کارور پشت ۱ سانتی متر  $18 \rightarrow 19 =$

■ روی خط کف حلقه آستین «نقطه ۸» به اندازه  $\frac{1}{4}$  فاصله  $8 \rightarrow 16$  را تعیین کرده «نقطه ۲۰» به دست می آید.

— فاصله  $8 \rightarrow 16 =$  نقطه ۲۰

■ از «نقطه ۲۰» به اندازه « $1/3 - 1/5$  سانتی متر» به وسیله گونیا خط افقی کوتاهی رسم کرده «نقطه ۲۱» به دست می آید.

$20 \rightarrow 21 = 1/3 - 1/5$  سانتی متر

نقطه موازنه حلقه آستین پشت = نقطه ۲۱

■ از «نقطه ۱۷» فرم حلقه آستین پشت را تا «نقطه ۹» طراحی کنید.

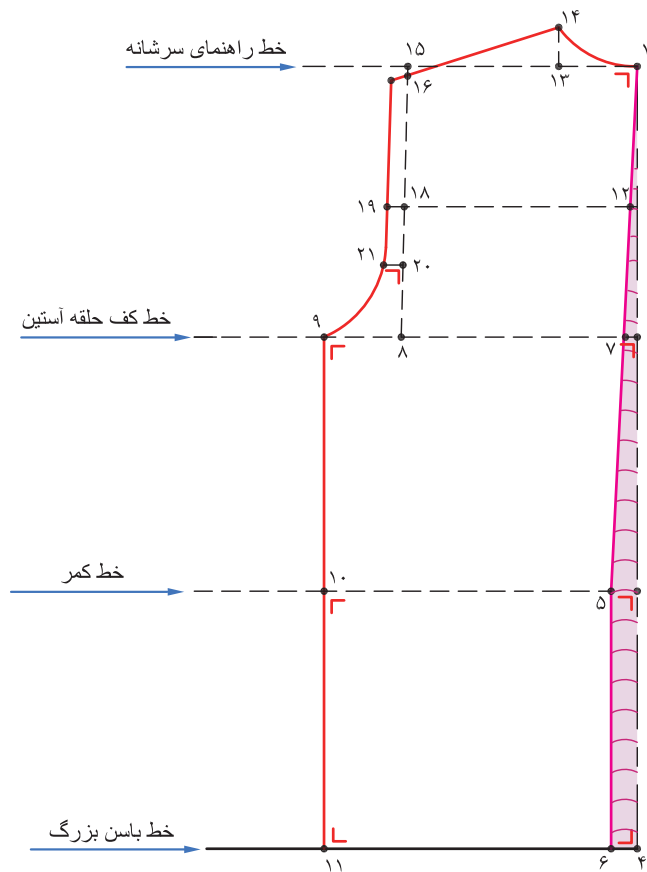

### مرحله چهارم

■ روی خط کف حلقه آستین «نقطه ۹» به اندازه «۶ - ۱۰ سانتی متر» (فضای خلاء) به طرف چپ اندازه گرفته «نقطه ۲۲» به دست می آید.

۲۲ → ۹ فضای خلاء (اندازه دلخواه)

■ به وسیله گونیا خطی عمود به طرف پایین رسم کرده، محل تقاطع این خط با خطوط کمر و باسن بزرگ «نقاط ۲۳ و ۲۴» به دست می آید.

خط راهنمای پهلو پشت ۲۲ → ۲۳ → ۲۴

■ روی خط کف حلقه آستین «نقطه ۲۲» به اندازه  $\frac{1}{3}$  گشادی کف حلقه آستین طرف چپ اندازه گرفته، «نقطه ۲۵» به دست می آید.

(در این اندازه ۱۴ سانتی متر) =  $\frac{1}{3}$  دور سینه منهای  $\frac{1}{5}$  = سانتی متر +  $\frac{1}{5}$  = پهناي کف حلقه آستین

$\frac{1}{3}$  پهناي کف حلقه آستین = (در این اندازه ۴ سانتی متر) = ۲۲ → ۲۵

$$12 \text{ cm} \times \frac{1}{3} = 4 \text{ cm}$$

■ روی خط کف حلقه آستین از «نقطه ۲۵» به اندازه  $\frac{1}{4}$  دور سینه منهای ۴ سانتی متر به اضافه « $\frac{1}{5}$ -۲ سانتی متر آزادی» به سمت چپ اندازه گرفته «نقطه ۲۶» به دست می آید.

$\frac{1}{4}$  دور سینه منهای ۴ سانتی متر به اضافه « $\frac{1}{5}$ -۲ سانتی متر آزادی (در این اندازه  $\frac{21}{5}$  سانتی متر) = ۲۵ → ۲۶

$\frac{1}{4}$  دور سینه منهای ۴ سانتی متر = ۲۰ cm = ۲۴ cm - ۴ = ۹۶ cm ÷ ۴

$\frac{1}{4}$  دور سینه منهای ۴ سانتی متر به اضافه « $\frac{1}{5}$ -۲ سانتی متر آزادی =  $\frac{21}{5}$  cm = ۲۰ cm +  $\frac{1}{5}$  cm

■ به وسیله خط کش گونیا از «نقطه ۲۶» خطوطی عمودی به طرف بالا و پایین رسم کرده نقاط «۲۷ و ۲۸» به دست می آید (این خط مرکزی جلو است).

خط مرکزی جلو ۲۶ → ۲۸

■ روی خط کف حلقه آستین از «نقطه ۲۶» به اندازه « $\frac{1}{10}$ » دور سینه به اضافه  $\frac{0}{5}$  سانتی متر» را به طرف داخل الگو اندازه بگیرید، «نقطه ۲۹» بدست می آید.

$\frac{1}{10}$  دور سینه به اضافه  $\frac{0}{5}$  سانتی متر (در این اندازه  $\frac{10}{1}$  سانتی متر) = ۲۶ → ۲۹

$$96 \text{ cm} \div 10 = 9.6 \text{ cm} + 0.5 = 10.1 \text{ cm}$$

■ به وسیله ی خط کش گونیا، از «نقطه ۲۹» خطوطی عمودی به طرف بالا و پایین رسم کرده نقاط «نقطه ۳۰ و ۳۱» به دست می آید.

خط راهنمای ساسون جلو = ۲۹ → ۳۱

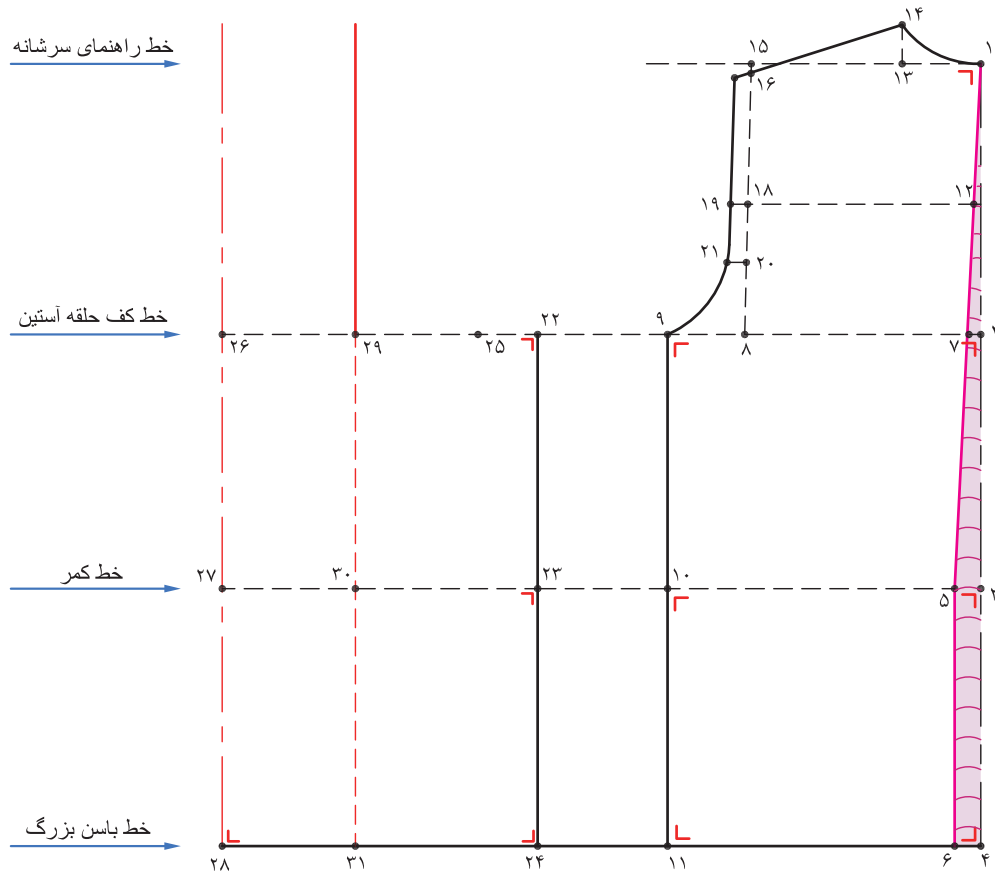

### مرحله پنجم

■ روی خط کمر «نقطه ۳۰» به اندازه «قد بالا تنه ی پشت به اضافه ۴/۵ سانتی متر» بالا رفته «نقطه ۳۲» بدست می آید .

قد بالا تنه پشت به اضافه ۴/۵ سانتی متر = قد بالا تنه جلو  $32 \rightarrow 30 =$

$\frac{1}{4}$  بلندی قد منهای ۱ سانتی متر (قد بالا تنه پشت)  $164 \text{ cm} \div 4 = 41 \text{ cm} - 1 \text{ cm} = 40 \text{ cm}$

قد بالا تنه جلو  $40 \text{ cm} + 4/5 \text{ cm} = 44/5 \text{ cm}$

■ از «نقطه ۳۲» خطی موازی با خط کف حلقه آستین رسم کرده تا با خط مرکزی جلو مماس شود «نقطه ۳۳» بدست می آید.

$33 \rightarrow 32$  موازی  $29 \rightarrow 26$

■ از «نقطه ۳۳» به اندازه « $\frac{1}{10}$  نصف دور سینه به اضافه ۲ سانتی متر» (پهنای پشت یقه) را تعیین کرده «نقطه ۳۴» بدست می آید .

$\frac{1}{10}$  نصف دور سینه به اضافه ۲ سانتی متر = پهنای پشت یقه منهای ۰/۵ سانتی متر در این اندازه  $34 \rightarrow 33 = 6/3 \text{ cm}$

$\frac{1}{10}$  نصف دور سینه  $96 \text{ cm} \div 2 = 48 \text{ cm} \div 10 = 4/8 \text{ cm}$

$\frac{1}{10}$  نصف دور سینه به اضافه ۲ سانتی متر = پهنای پشت یقه  $4/8 \text{ cm} + 2 \text{ cm} = 6/8 \text{ cm}$

■ از «نقطه ۳۳» به اندازه « $\frac{1}{10}$  نصف دور سینه به اضافه ۲ سانتی متر (پهنای پشت یقه) به اضافه ۱/۵-۲ سانتی متر» را تعیین کرده «نقطه ۳۵» بدست می آید

پهنای پشت یقه به اضافه ۱/۵-۲ سانتی متر ( در این اندازه ۸/۲ سانتی متر )  $35 \rightarrow 33 =$

$6/8 \text{ cm} + 1/5 \text{ cm} = 8/2 \text{ cm}$

■ روی خط کف حلقه آستین «نقطه ۲۵» با خط چین به «نقطه ۳۳» وصل کنید .

خط نیمساز پشت یقه  $33 \rightarrow 25$

■ از «نقطه ۳۳» به اندازه پشت یقه به اضافه ۰/۵ - ۰/۸ سانتی متر اندازه گرفته «نقطه ۳۶» بدست می آید.

پشت یقه به اضافه ۰/۵ - ۰/۸ سانتی متر  $36 \rightarrow 33 =$

$\frac{1}{10}$  نصف دور سینه به اضافه ۲ سانتی متر = پشت یقه

■ نقاط «۳۴» و «۳۵» را به وسیله خط منحنی حلقه ی یقه جلو را رسم کنید، بطوری که از نیمساز یقه «۳۳-۲۵» بگذرد .

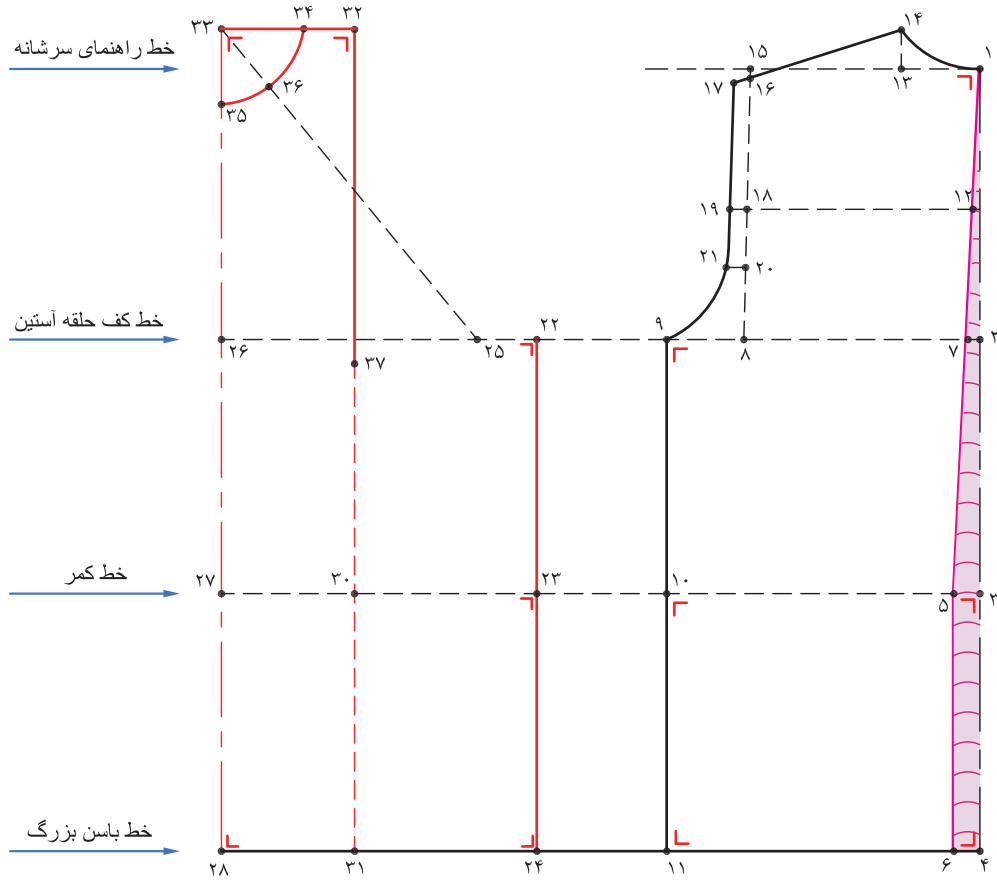

### مرحله ششم

■ از «نقطه ۳۲» روی خط راهنمای ساسون به اندازه  $\frac{1}{4}$  دور سینه به اضافه ۲-۳ سانتی متر» به پایین آمده «نقطه ۳۷» به دست می آید.

$$\frac{1}{4} \text{ دور سینه به اضافه } ۲-۳ \text{ سانتی متر} = ۳۲ \rightarrow ۳۷$$

$$۹۶ \text{ cm} \div ۴ = ۲۴ \text{ cm} + ۲ \text{ cm} = ۲۶ \text{ cm}$$

■ روی خط کف حلقه آستین از «نقطه ۲۵» به اندازه  $۸ \rightarrow ۱۶$  منهای ۱ سانتی متر» به وسیله خط کش گونیا عمودی به طرف بالا اندازه گرفته «نقطه ۳۸» به دست می آید.

$$\text{فاصله } ۸ \rightarrow ۱۶ \text{ منهای } ۲ \text{ سانتی متر} = ۲۵ \rightarrow ۳۸$$

■ از «نقطه ۲۵» به اندازه  $\frac{1}{4}$  فاصله  $۸ \rightarrow ۱۶$  اندازه گرفته «نقطه ۲۴» به دست می آید.

$$\frac{1}{4} \text{ فاصله } ۸ \rightarrow ۱۶ = ۲۰ \rightarrow ۲۵ = ۳۹$$

■ از «نقطه ۲۵» یک کمان دایره‌ای به اندازه  $۲۵ \rightarrow ۳۸$  بزنید.

■ از «نقطه ۳۸» به اندازه  $\frac{1}{10}$  «نصف دور سینه» اندازه گرفته «نقطه ۴۰» به دست می آید.

$$\frac{1}{10} \text{ نصف دور سینه (در این اندازه } ۴/۸ \text{ سانتی متر)} = ۳۸ \rightarrow ۴۰$$

$$۹۶ \text{ cm} \div ۲ = ۴۸ \text{ cm} \div ۱۰ = ۴/۸ \text{ cm}$$

■ فاصله  $۳۹ \rightarrow ۴۰$  را نصف کرده و «نقطه ۴۱» به دست می آید.

$$\frac{1}{2} \text{ فاصله } ۳۹ \rightarrow ۴۰ = \text{نقطه } ۴۱$$

■ از «نقطه ۴۱» به اندازه  $۰/۷۵ - ۱$  سانتی متر» داخل شده «نقطه ۴۲» به دست می آید.

$$۴۲ \rightarrow ۴۱ = ۰/۷۵ - ۱ \text{ سانتی متر}$$

■ از «نقطه ۴۰» با انحنای ملایم به «نقطه ۳۹» وصل کرده سپس «نقطه ۳۹» را به «نقطه ۲۲» وصل

کنید (حلقه آستین جلو)

$$\text{حلقه آستین جلو } ۲۲ \rightarrow ۳۹ \rightarrow ۴۲ \rightarrow ۴۰$$

■ روی خط کف حلقه آستین «نقطه ۲۵» به اندازه  $\frac{1}{4}$  پهنای کف حلقه آستین بالا رفته «نقطه ۴۳A»

به دست می آید.

$$\frac{1}{4} \text{ پهنای کف حلقه آستین} = ۴۳A \rightarrow ۲۵$$

$$\text{نقطه موازنه پشت} = ۲۱B = \text{نقطه موازنه جلو} = ۴۳A$$

■ از «نقطه ۴۰» به اندازه «عرض سرشانه منهای ۱ سانتی متر» «نقطه ۴۳» به دست می آید.

$$\text{عرض سرشانه پشت منهای } ۱ \text{ سانتی متر} = ۴۰ \rightarrow ۴۳$$



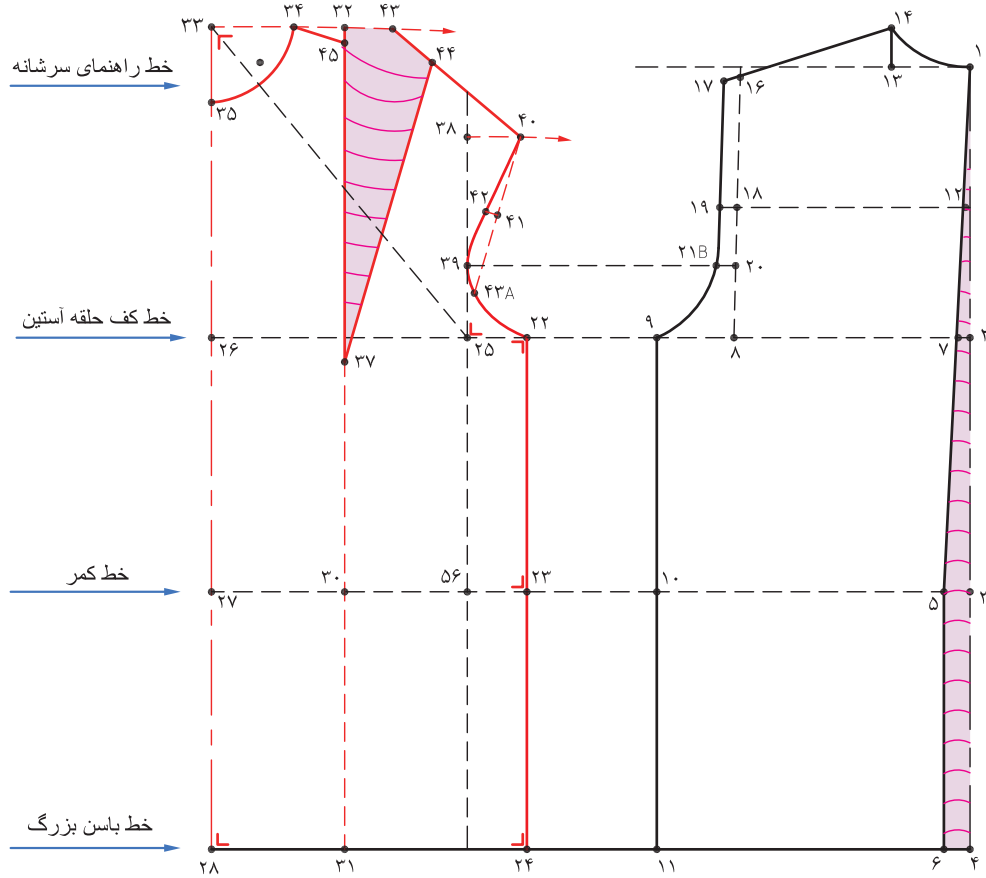

ادامه مرحله ششم

■ از «نقطه ۴۳» به اندازه «۳۲ → ۳۴» روی خط سرشانه علامت گذاشته «نقطه ۴۴» به دست می آید.

■ «نقطه ۴۴» را به «نقطه ۳۷» وصل کنید.

■ از «نقطه ۳۷» (مرکز سینه) به اندازه فاصله «۳۷ → ۴۴» اندازه گرفته «نقطه ۴۵» به دست می آید.

$$۴۵ \rightarrow ۳۷ = ۴۴ \rightarrow ۳۷$$

ساسون سر شانه جلو (سینه) ۴۵ → ۳۷ → ۴۴

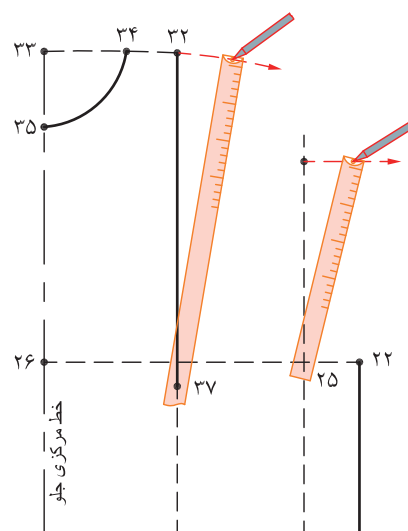
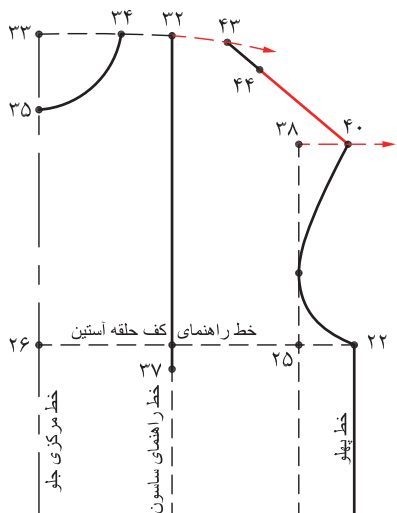
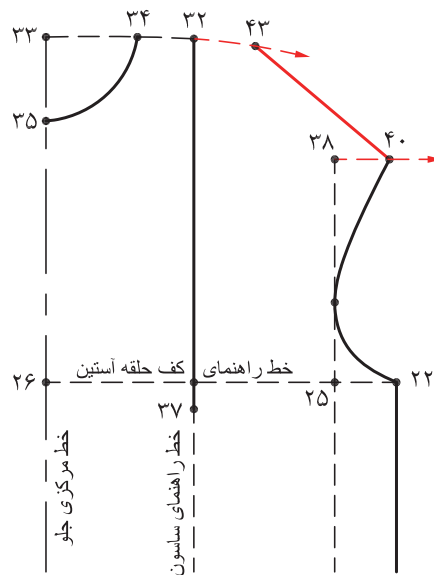
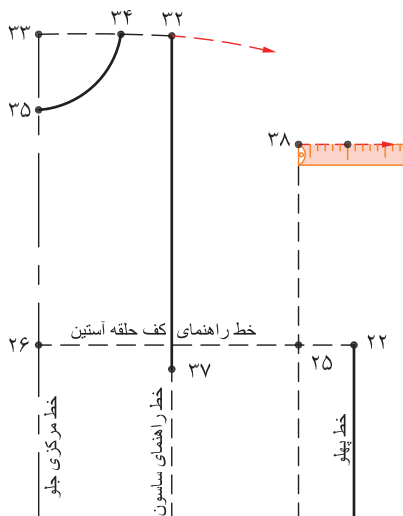

### مرحله هفتم

- مطابق شکل ساسون سرشانه جلو را ببندید و از «نقطه ۳۷» الگو را «تا» کنید.
  - خط سرشانه جلو را رولت کنید تا قسمت بالای ساسون اصلاح شود.
  - مطابق شکل سرشانه‌های جلو «۳۴ → ۴۰» و پشت «۱۴ → ۱۷» را با یکدیگر منطبق می‌کنیم. سپس از خط سرشانه جلو «۱ سانتی‌متر» کم کرده به سرشانه پشت اضافه می‌شود.
- خط جدید سرشانه پشت ۴۶ → ۴۷
- خط جدید سرشانه جلو ۴۸ → ۴۹ → ۵۰ → ۵۱

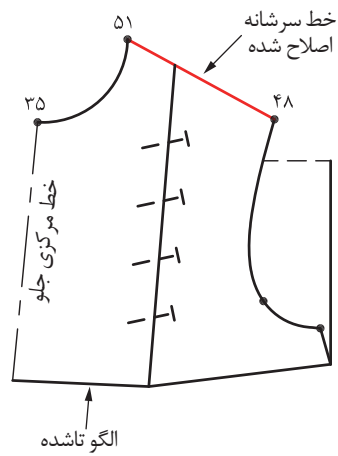
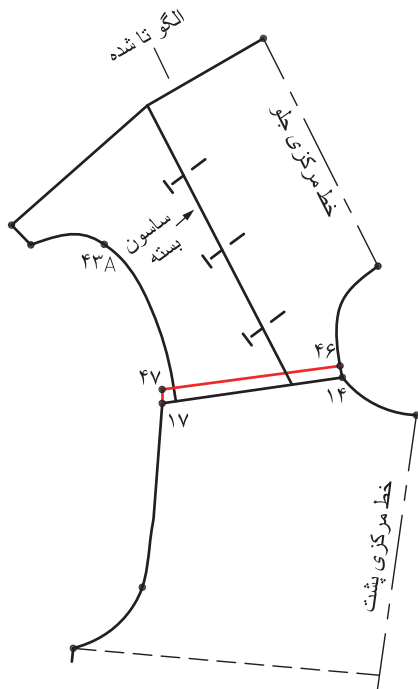
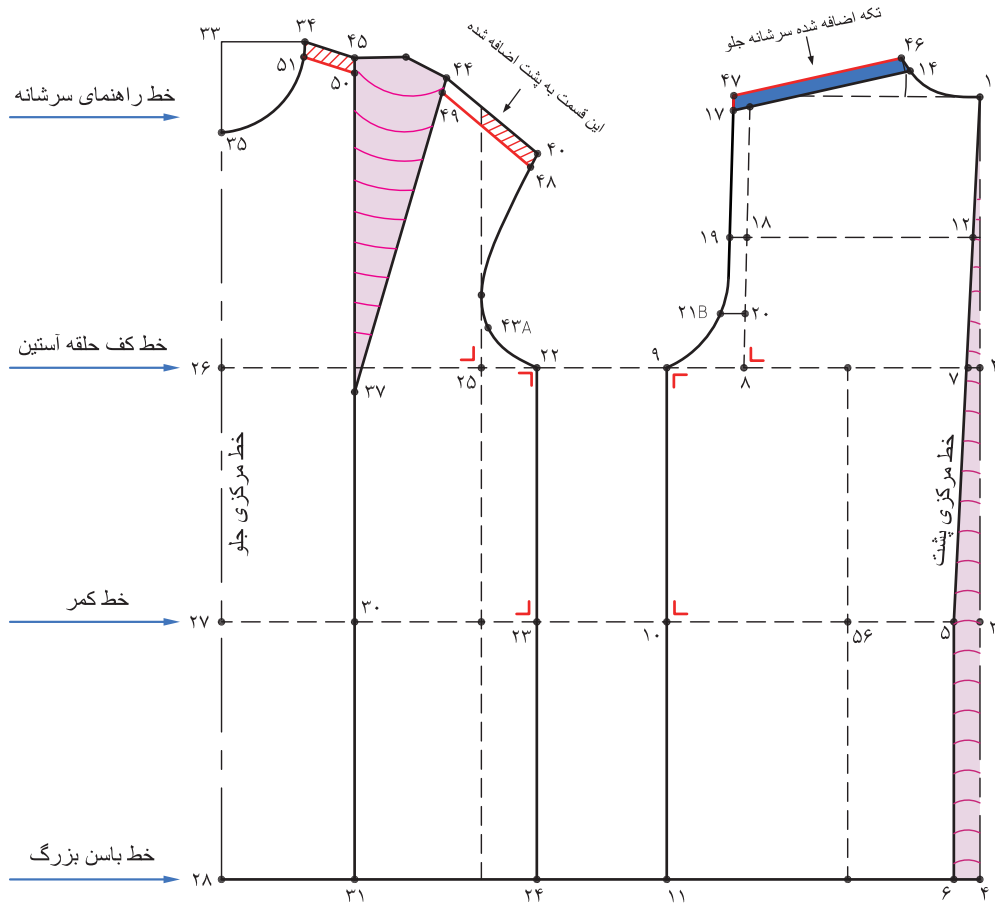

### مرحله هشتم

■ از حلقه گردن پشت «نقطه ۴۶» به اندازه «۳-۵ سانتی متر» به طرف چپ اندازه گرفته «نقطه ۵۲» به دست می آید

$$۵۲ \rightarrow ۴۶ = ۵-۳ \text{ سانتی متر}$$

■ روی خط سرشانه پشت «نقطه ۵۲» خطی عمودی به خط کارور رسم کرده «نقطه ۵۳» به دست می آید.

$$۵۳ \rightarrow ۵۲ \text{ خط راهنمای ساسون پشت}$$

■ روی خط کارور پشت خط «۱۲ → ۱۹» از طرفین «نقطه ۱۹» به اندازه «۱/۵ سانتی متر» ساسون علامت گذاشته نقاط «۵۴ → ۵۴'» به دست می آید.

$$۵۴ \rightarrow ۵۴' \rightarrow ۵۳ \text{ ساسون پشت}$$

■ از «نقطه ۳۷» مرکز سینه با پرگار یک دایره به شعاع «۲-۳ سانتی متر» رسم کرده «نقطه ۵۵» به دست می آید.

$$۵۵ \rightarrow ۳۷ \text{ ۲-۳ سانتی متر}$$

■ برای ساسون وسط جلو، روی خط کمر از «فاصله ۵۶ → ۲۷» را اندازه گرفته « $\frac{۱}{۴}$ » دور کمر منهای ۱-۰ سانتی متر» کم کرده پهنای ساسون جلو به دست می آید.

$$۵۶ \rightarrow ۲۷ = ۲۱/۵ \text{ cm در این اندازه}$$

$$۷۸ \text{ cm} \div ۴ = ۱۹/۵ \text{ cm}$$

$$۲۱/۵ \text{ cm} - ۱۹/۵ \text{ cm} = ۳ \text{ سانتی متر، اندازه ساسون جلو،}$$

■ از خط راهنمای ساسون وسط جلو، به اندازه ی پهنای ساسون جلو (در این اندازه ۳ سانتی متر) علامت گذاشته نقاط «۵۷ و ۵۸» به دست می آید.

$$۵۸ \rightarrow ۵۷ = \text{اندازه ساسون جلو}$$

■ روی خط کمر از نقاط «۵۷ و ۵۸» به اندازه «۱۲-۱۴ سانتی متر» پایین آمده «نقطه ۵۹» به دست می آید.

$$۵۹ \rightarrow ۵۷ = ۵۹ \rightarrow ۵۸ \text{ ۱۴-۱۲ سانتی متر}$$

$$۵۵ \rightarrow ۵۷ \rightarrow ۵۹ \rightarrow ۵۸ \text{ ساسون وسط جلو}$$

■ روی خط کمر «نقطه ۵» به اندازه  $\frac{۱}{۲}$  کارور پشت به اضافه ۱-۲ سانتی متر علامت گذاشته «نقطه ۶۰» به دست می آید.

■ از «نقطه ۶۰» به وسیله خط گونیا خط عمودی به بالا و پایین رسم کرده «نقاط ۶۱ و ۶۲» به دست می آید.

■ روی خط کمر از «نقاط ۱۰ و ۲۳» به اندازه «۱/۵-۲ سانتی متر» داخل شده «نقاط ۶۳ و ۶۴» به دست می آید.

■ برای ساسون پشت فاصله «۵→۶۴»، «۶۳→۵۸» و «۵۷→۲۷» را اندازه بگیرید و یادداشت کنید.

(در این اندازه ۳ سانتی متر) =  $۲۷ \rightarrow ۵۷$  به اضافه  $۵۸ \rightarrow ۵۶$  به اضافه  $۶۴ \rightarrow ۵$

■ روی خط کمر فاصله اندازه یادداشت شده (در این اندازه ۳ سانتی متر) از طرفین «نقطه ۶» بیرون آمده «۶۵ و ۶۶» به دست می آید.

پهنای ساسون پشت، (در این اندازه ۳ سانتی متر)  $۶۵ \rightarrow ۶۶$

■ روی خط کمر از «نقطه ۶۰» به اندازه «۱۴-۱۶ سانتی متر» روی خط راهنمای ساسون بالا و پایین رفته نقاط «۶۷ و ۶۸» به دست می آید.

$۶۸ \rightarrow ۶۰ = ۶۷ \rightarrow ۶۰$  ۱۶-۱۴ سانتی متر

ساسون وسط پشت  $۶۸ \rightarrow ۶۵ \rightarrow ۶۷ \rightarrow ۶۶$

■ روی خط باسن بزرگ فاصله خطوط «۲۴→۲۸» و «۶→۱۱» را اندازه گرفته، یادداشت کنید.

$۲۸ \rightarrow ۲۴ \rightarrow ۱۱ \rightarrow ۶ = ۴۹/۵ \text{ cm}$

■ اندازه «۴۹/۵ سانتی متر» (در این اندازه) را از  $\frac{1}{4}$  باسن بزرگ به اضافه  $\frac{1}{5}$  سانتی متر کم کرده، اندازه ساسون باسن بزرگ به دست می آید.

$۱۰۲ \text{ cm} \div ۲ = ۵۱ \text{ cm}$

$\frac{1}{4}$  دور باسن بزرگ به اضافه  $\frac{1}{5}$  سانتی متر آزادی  $۵۱ \text{ cm} + \frac{1}{5} \text{ cm} = ۵۲/۵ \text{ cm}$

اندازه ساسون پهلوها در خط باسن بزرگ (در این اندازه)  $۵۲/۵ \text{ cm} - ۴۹/۵ \text{ cm} = ۳ \text{ cm}$

■ روی خط باسن بزرگ « $\frac{1}{4}$  اندازه ساسون» را از نقطه ۱۱ و « $\frac{1}{4}$  بعدی ساسون» از نقطه ۲۴ تعیین کرده «نقاط ۶۹ و ۷۰» به دست می آید.

$\frac{1}{4}$  عرض ساسون (در این اندازه  $\frac{1}{5}$  سانتی متر)  $۶۹ \rightarrow ۱۱$

$\frac{1}{4}$  عرض ساسون (در این اندازه  $\frac{1}{5}$  سانتی متر)  $۷۰ \rightarrow ۲۴$

■ خطوط پهلو جلو و پشت را با خط کش مخصوص رسم کنید.

خط پهلو جلو  $۲۲ \rightarrow ۶۰ \rightarrow ۷۰$

خط پهلو پشت  $۹ \rightarrow ۵۹ \rightarrow ۶۹$

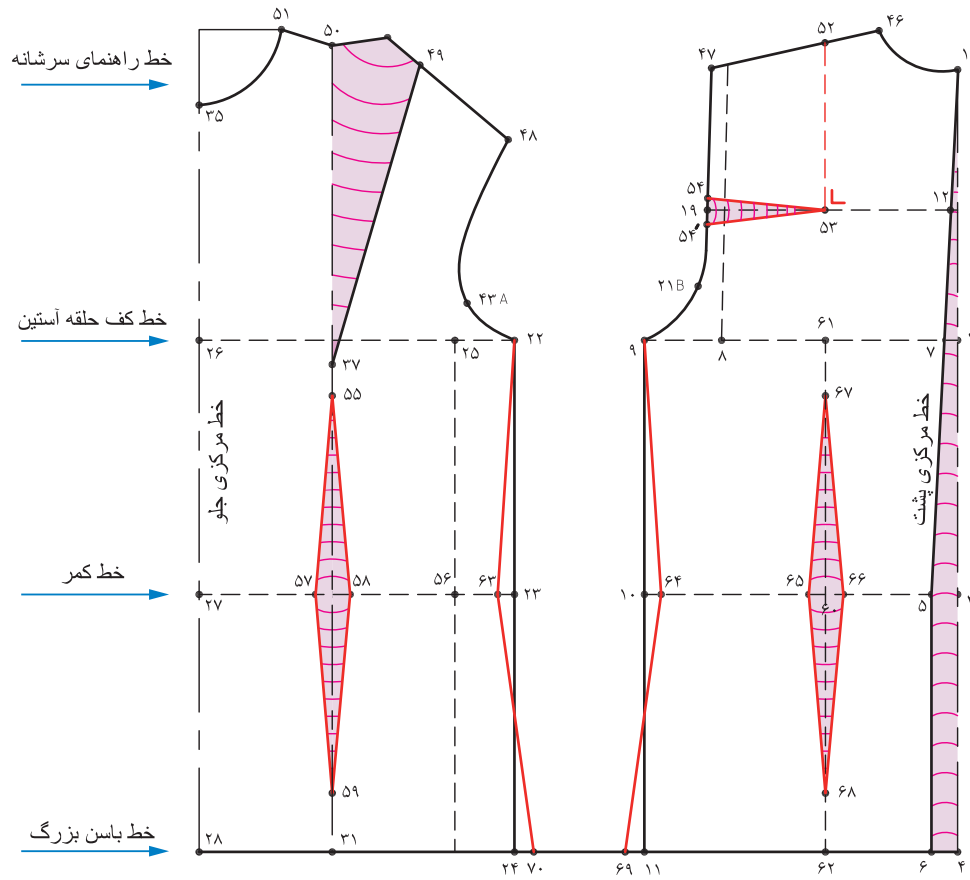

## کنترل الگوی اساس بالاتنه

پس از ترسیم الگوی بالاتنه مراحل کنترل و اصلاح خطوط را روی الگو انجام دهید.

### قسمت جلو

خطوط اصلاحی بیرونی الگوی اساس بالاتنه و جلو را قیچی کنید.

نقاط موازنه و خطوط غیر اصلی و راهنمای الگومانند خط کف حلقه آستین، کمر، باسن بزرگ، خط مرکزی جلو و پهلو را روی الگو مشخص کنید.

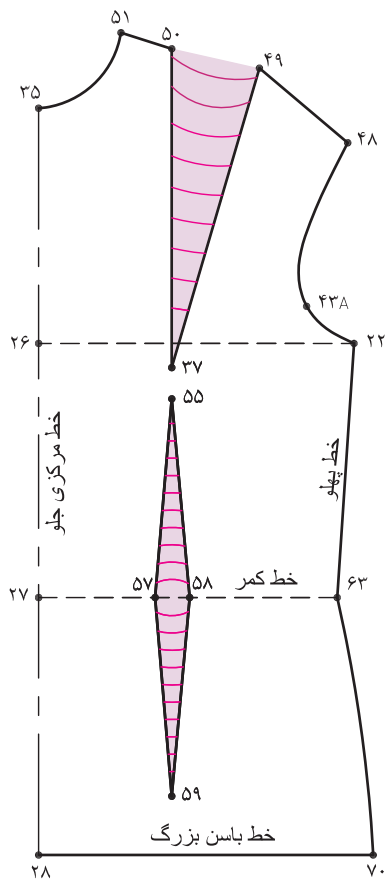

سازون سرشانه جلو « $50 \rightarrow 37 \rightarrow 49$ » را ببینید و در انتهای سازون، الگو را «تا» کنید،  $\frac{1}{2}$  فاصله  $48 \rightarrow 57$  را مشخص کرده «نقطه 71» به دست می آید.

خط « $37 \rightarrow 71$ » را از سرشانه قیچی کنید.

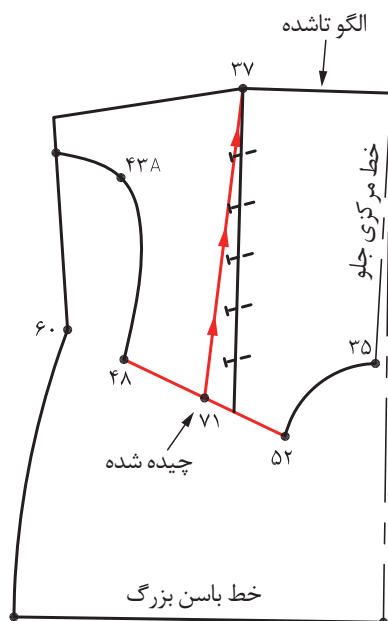



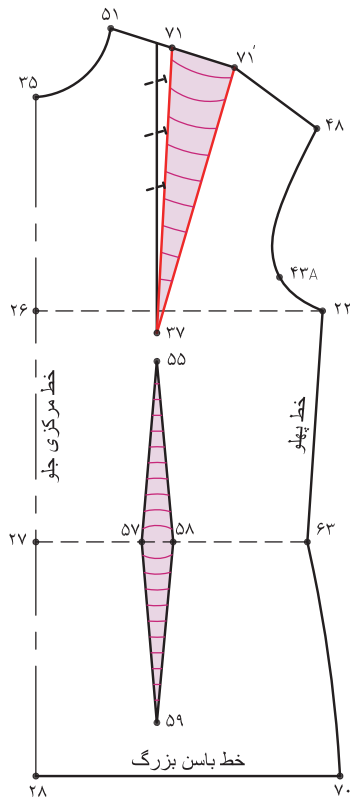

◀ ساسون جدید سرشانه « $71' \rightarrow 37 \rightarrow 71'$ » را باز کرده زیر آن کاغذ بچسبانید.

◀ برای صحیح قرار گرفتن انتهای ساسون در سرشانه، الگو را در «نقطه ۳۷» تا کرده ساسون « $71' \rightarrow 37 \rightarrow 71'$ » را ببندید و روی خط سرشانه « $28 \rightarrow 51$ » را با رولت بکشید.

◀ همانطور که فرم‌های اندامی را بررسی کرده‌اید، اندام در قسمت سرشانه تا مرکز سینه و زیر سینه دارای فرورفتگی و در قسمت شکم و باسن بزرگ دارای برجستگی می باشد، به همین دلیل به وسیله خط کش مخصوص پهلو و ساسون مطابق شکل خطوط محیطی الگو را اصلاح کنید.

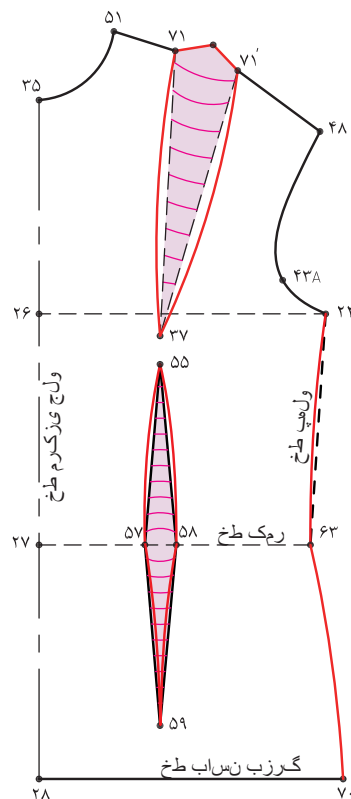
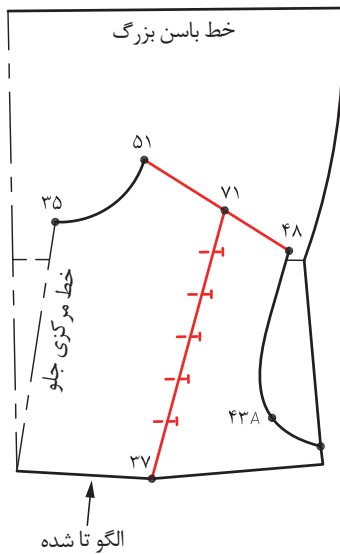

### قسمت پشت

◀ خطوط اضافی بیرونی الگوی اساس بالاتنه در پشت را قیچی کنید.  
 نقاط موازنه و خطوط غیر اصلی و راههای الگوماند:  
 خط کف حلقه آستین، کمر، باسن بزرگ و خط مرکزی پشت را روی الگو مشخص کنید. خط راهنمای ساسون سرشانه « $52 \rightarrow 53$ » را قیچی کنید.

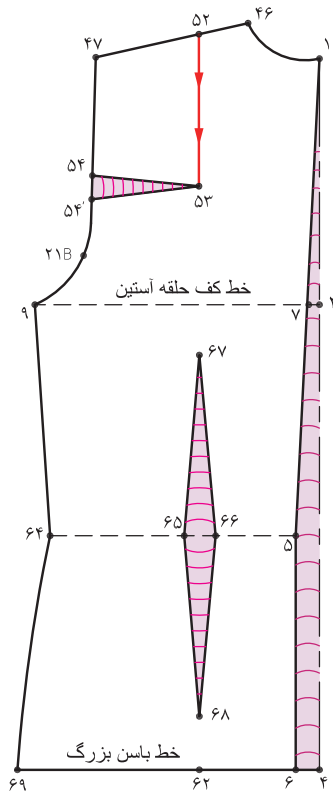

◀ ساسون افقی « $54 \rightarrow 53 \rightarrow 54'$ » و به اندازه که ساسون « $52 \rightarrow 53 \rightarrow 52'$ » باز می شود زیر آن کاغذ بچسبانید.

▼ سرشانه های جلو و پشت را در خط سرشانه در کنار هم قرار داده و محل جدید سرشانه پشت را در امتداد، خط سرشانه جلو رسم کرده «نقطه ۷۲» به دست می آید.

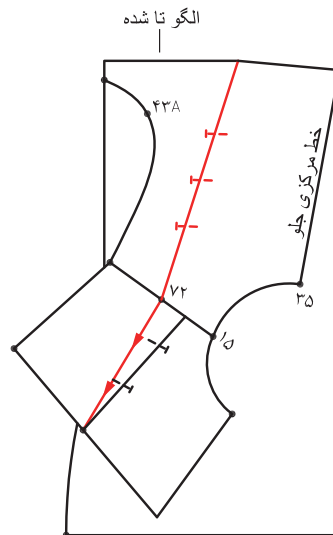
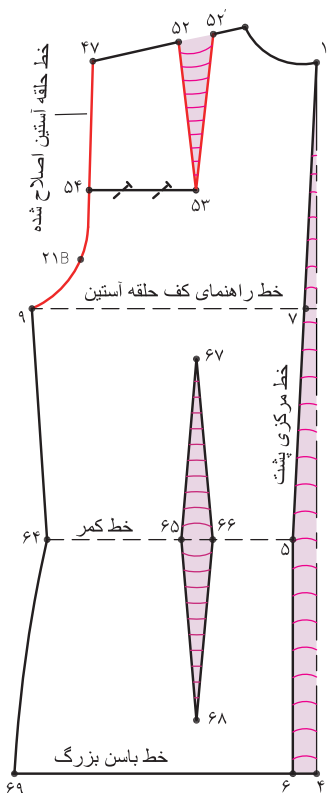

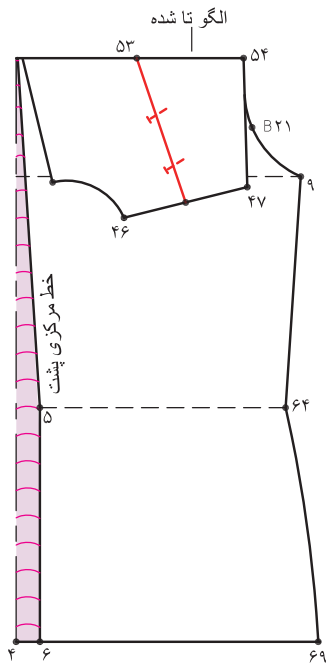

◀ در همان حالتی که ساسون سرشانه پشت بسته است خط «۴۶→۴۷» را رولت کنید، تا انتهای ساسون اصلاح شود.

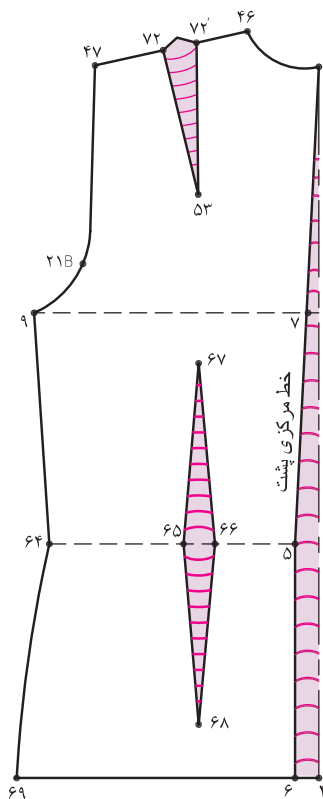

◀ در تصویر روبرو ساسون سرشانه پشت را ملاحظه می کنید.

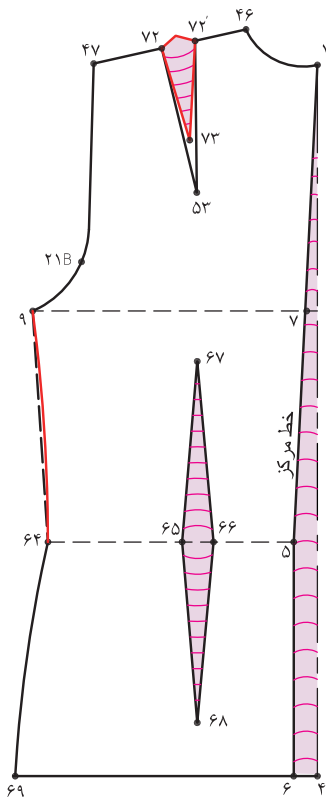

◀ طول ساسون سرشانه را بین «۹-۱۰ سانتی متر» در نظر گرفته و طول آن کوتاه کنید، ساسون جدید «۷۲'→۷۳→۷۲» به دست می آید.

## کنترل خط کف حلقه آستین

◀ الگوی جلو و پشت را در خط کف حلقه آستین در کنار هم قرار دهید، از «نقطه موازنه ۲۱B» در پشت و نقطه موازنه ۴۳A در جلو خط هلال آستین را (در صورت نیاز) اصلاح کنید.

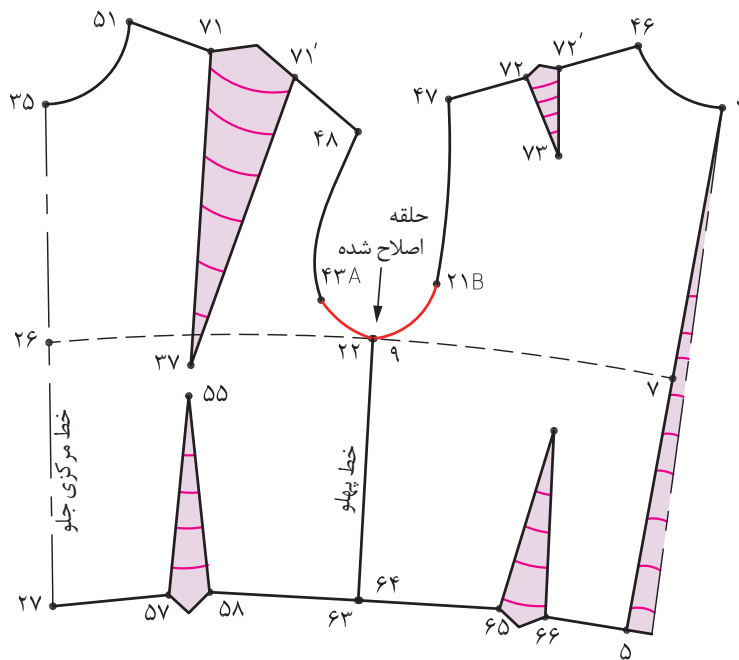

## ◀ کنترل دور سینه و پهلو

روی خط کف حلقه آستین فاصله «۷→۹» در پشت و «۲۶→۲۲» در جلو را اندازه گرفته این اندازه برابر است با « $\frac{1}{2}$ » دور سینه به اضافه آزادی» است.

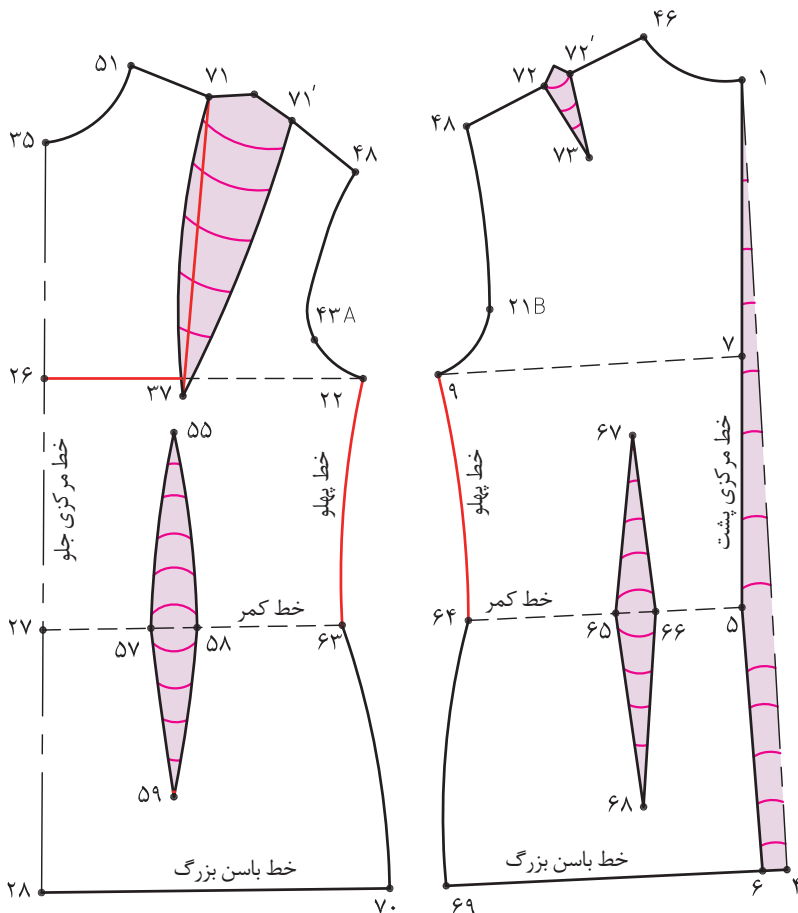

## ◀ طول خط پهلو

جلو «۲۲→۶۳» باید برابر خط پهلو پشت «۹→۶۴» باشد.

## ▲ کنترل طول و فاصله

سینه

▲ فاصله «۷۱→۳۷» طول سینه و فاصله «۲۶→۳۷» فاصله سینه الگورا با اندازه فرد کنترل کنید، (پوشیدن لباس زیر مناسب الزامی است).

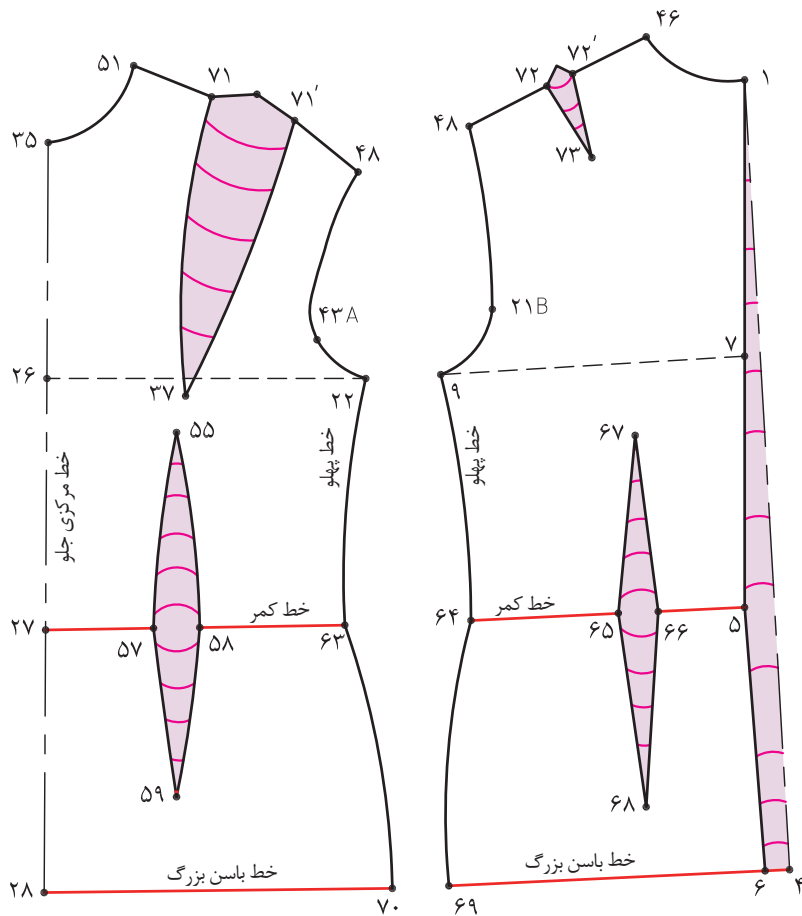

▲ کنترل دور کمر و باسن بزرگ

▲ روی خط کمر فاصله «۵→۶۶» و «۶۴→۶۵» و «۶۳→۵۸» و «۵۷→۲۷» را جمع کرده، این اندازه برابر با  $\frac{1}{3}$  دور کمر به اضافه آزادی است. (کنترل کمر)

▲ روی خط باسن بزرگ فاصله «۶→۶۹» و «۷→۲۸» را جمع کرده این اندازه برابر با  $\frac{1}{4}$  دور باسن به اضافه آزادی است. (کنترل باسن بزرگ)



- ۱- با توجه به تصویر زیر به سؤالات پاسخ دهید.
  - ۱-۱- فاصله ۸ → ۹ برابر است با .....
  - ۱-۲- فاصله ۷ → ۸ برابر است با .....
  - ۱-۳- فاصله ۳۴ → ۳۵ برابر است با .....
  - ۱-۴- فاصله ۱ → ۷ برابر است با .....
  - ۱-۵- فاصله ۲۵ → ۲۶ برابر است با .....
  - ۱-۶- فاصله ۶ → ۴ برابر است با .....
  - ۱-۷- فاصله ۸ → ۲۰ برابر است با .....
  - ۱-۸- فاصله ۳۳ → ۳۴ برابر است با .....
- ۲- نام هر یک از خطوط زیر را روی الگو بنویسید:
  - ۲-۱- خط راهنمای سرشانه
  - ۲-۲- خط کمر
  - ۲-۳- خط باسن بزرگ
  - ۲-۴- خط کف حلقه آستین
  - ۲-۵- خط مرکزی جلو
  - ۲-۶- خط مرکزی پشت
  - ۲-۷- ساسون سرشانه
  - ۲-۸- کارور پشت

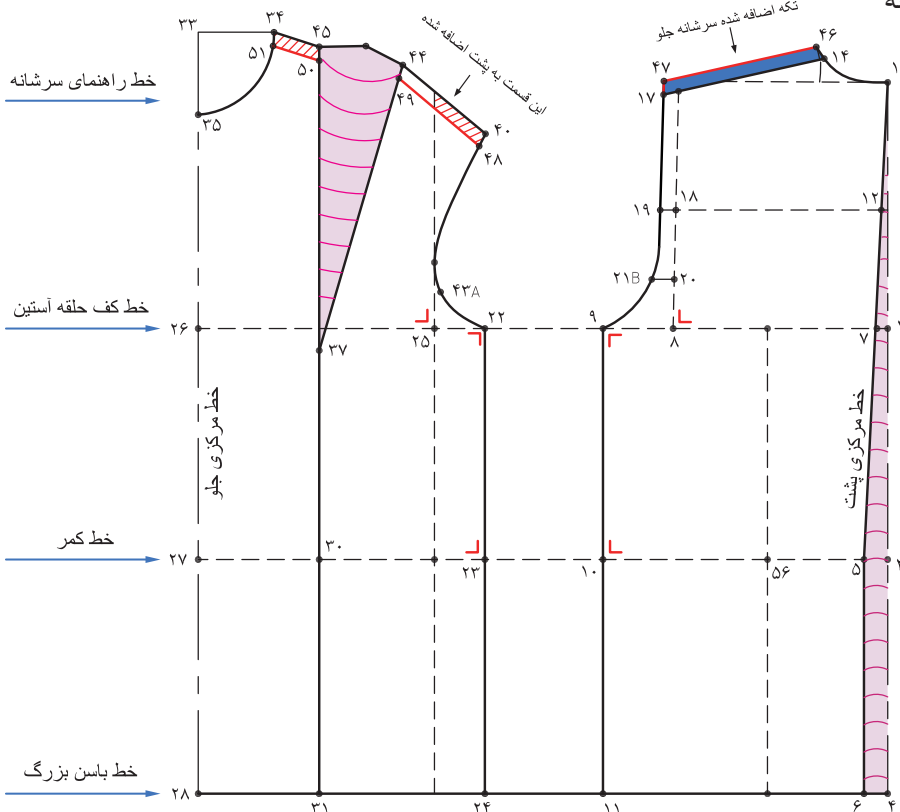

## تهیه پاترون

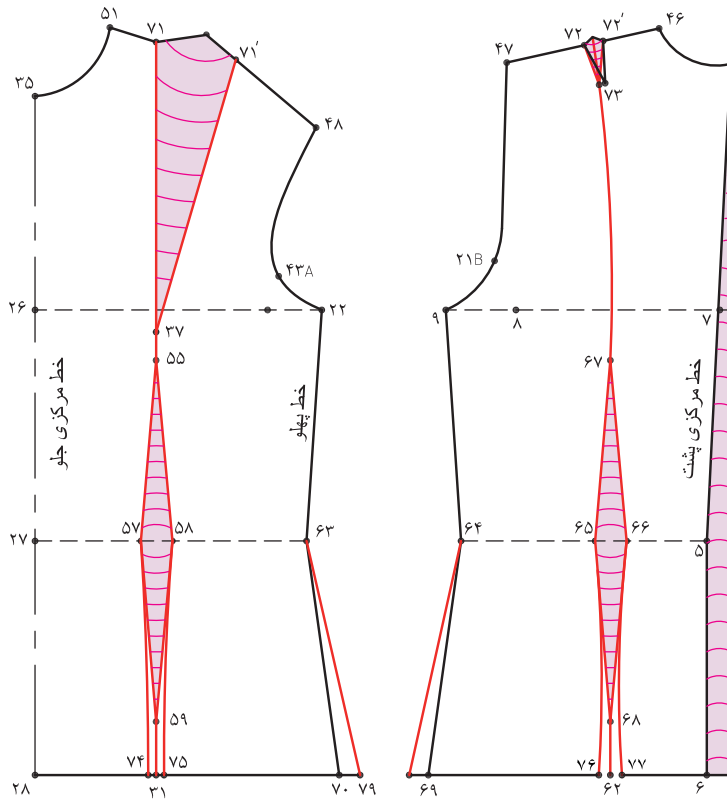

پس از ترسیم الگوی اساس بالاتنه به منظور پیش گیری از ایجاد هر نوع عیب اساسی و غیر قابل جبران در برش و دوخت، توصیه می شود، از الگوی اولیه یک پاترون تهیه شود، در تهیه آن به نکات ذیل دقت کنید.

الگوی مشخص مورد نظر را آماده کرده از روی آن رولت کنید.

- الگو را روی ساسون سرشانه جلو به صورت یک ساسون سرتاسر به ساسون زیر سینه وصل کنید.
- الگو را روی ساسون سرشانه پشت مطابق تصویر به صورت یک سرتاسری رسم کنید.
- انتهای ساسون وسط جلو «نقطه ۵۹» و وسط پشت ۶۸ را تا خط باسن ادامه دهید و از طرفین آن به اندازه «۵/۵» سانتی متر اضافه کنید، نقاط «۷۷→۷۶» و «۷۵→۷۴» به دست می آید.
- از نقاط «۶۹ و ۷۰» به اندازه که کم کرده به این نقاط اضافه کرده نقاط «۷۸ و ۷۹» به دست می آید.

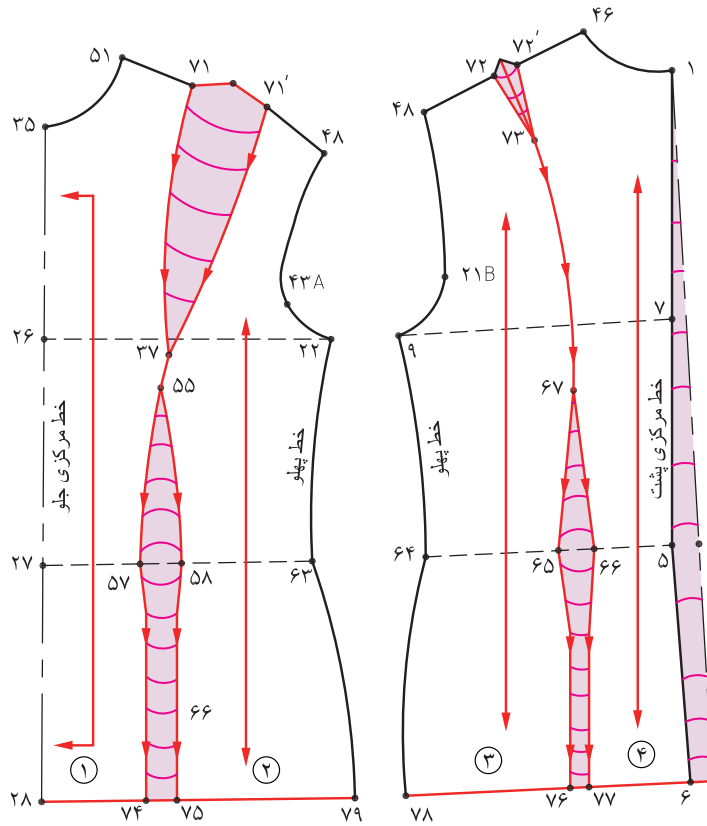

- در قسمت جلو و پشت الگو، خطوط راستای پارچه را علامت گذاری کنید، برای این منظور خطی موازی و بالاتر از خطوط سینه و پایین تر از کمر به فاصله معین از خطوط مرکزی جلو و پشت رسم کنید.
- الگوی را شماره گذاری کرده نقاط موازنه را روی الگو تعیین کنید.



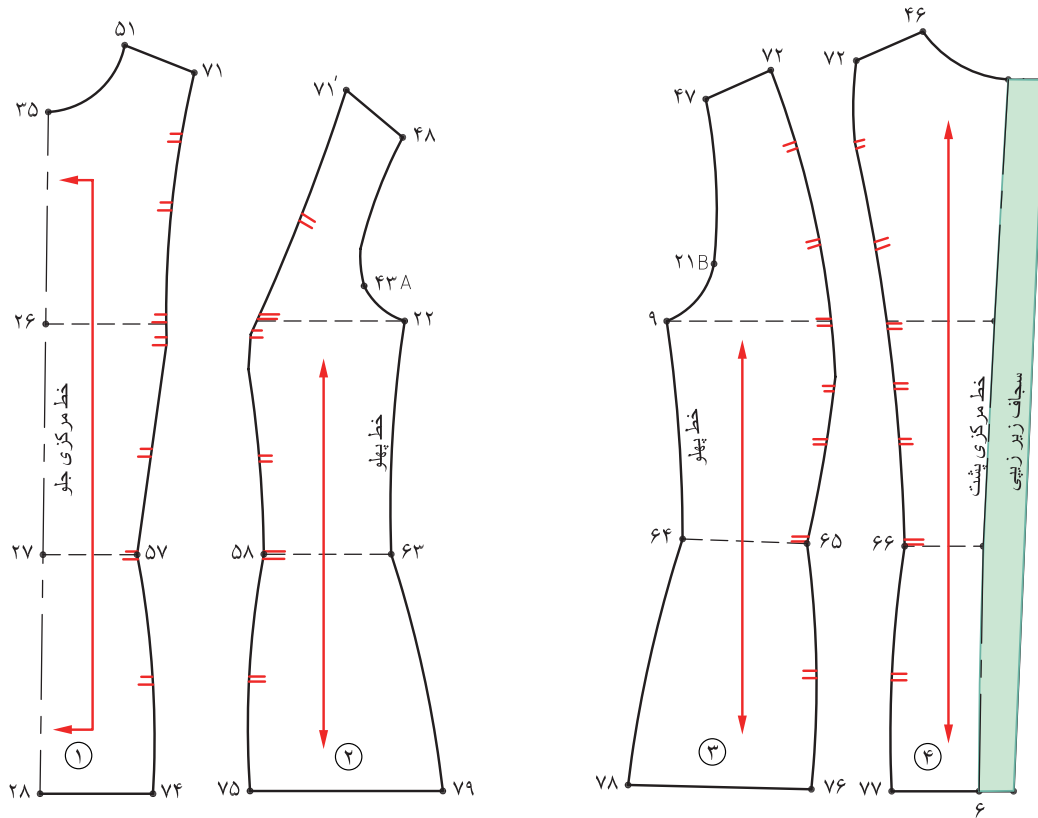

- قطعات جدا شده الگوها را روی پارچه جلو از سفید نسبتاً ضخیم قرار دهید.
- خط مرکزی جلوی الگو را باید روی دولای بسته پارچه قرار دهید، بدین ترتیب در موقع پرو لباس پاترون از جلو پوشیده شده و در خط مرکزی پشت یک زیپ سرتاسری دوخته می شود.
- برای سهولت کار دورتا دور الگو را توسط «کاربن» خیاطی رد گذاری کنید.
- تمام خطوط غیر اصلی نظیر خطوط راهنمای کف حلقه آستین، کمر زارولت کنید.
- دقت کنید که پاترون باید کاملاً جسیبان اندام و بدون هر نوع گشادی باشد.
- درزها را توسط درتست ماشین دوخت یا شلال ریز به یکدیگر بدوزید.
- پاترون را از سمت پشت پارچه به گونه ای که درزهای آن دیده شود، به تن کرده و پرو کنید.
- همه ناصافی، چروکها و گشادی های اضافی را روی بدن سوزن ته گرد زده و بگیرید (اضافات)
- گشادی یا تنگی قسمت های مختلف پاترون را روی هر قسمت از پارچه پاترون اصلاح کنید.
- پاترون را از بدن بیرون آورده، عیوب آن را با دقت روی الگوی اصلی منتقل ساخته و خطوط اصلاحی را مجدداً ترسیم کنید.

## سینه بزرگ با برجستگی زیاد



با توجه به تصویر بالا ویژگی های اندام این افراد چیست؟  
**علت:** افرادی که سینه بزرگ و بیش از حد برجسته دارند، پاترون روی اندام این افراد در قسمت سینه کیس شده و حلقه های آستین به طرف وسط جلو متمایل و کشیده می شود.

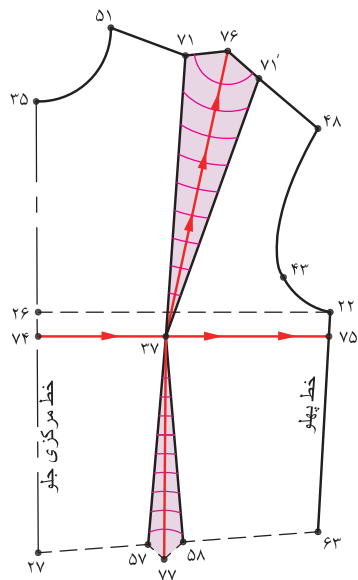

### مرحله اول

راه حل: روی بالاتنه از نقطه سرسینه پاترون به صورت افقی و عمودی قیچی کرده، اندازه ای که بالاتنه را گشاد شده یادداشت کنید.

- از طرفین «نقطه ۳۷» سرسینه خطی رسم کرده تا با خطوط مرکزی جلو و پهلو برخورد کند، نقاط «۷۴ و ۷۵» به دست می آید.
- از نقطه ۷۶ از سمت پایین به بالا و «نقطه ۷۷» به سمت خط پهلو قیچی کنید.

### مرحله دوم

■ خط مرکزی جلو «۲۷→۲۵» را موازی با لبه کاغذ و کاملاً روی خط مستقیم قرار دهید.

■ با توجه به اندازه ای که پاترون روی اندام قیچی شده تا میزان تنگی سینه برطرف شود، همان اندازه را بین «۷۴ و ۷۴'» و «۷۷ و ۷۷'» اضافه کنید.

### مرحله سوم

■ طول و فاصله سینه را کنترل کنید.

■ به علت بزرگ تر شدن ساسون زیر سینه، از پهنای ساسون زیر سینه کم کرده یک ساسون جدید روی خط کمر رسم کنید.

■  $\frac{1}{2}$  فاصله «۷۷'→۶۳» تعیین کرده «نقطه ۸۱» به دست می آید.

■ یک ساسون به طول «۱۰-۱۲ سانتی متر» و پهنای کم شده ساسون بزرگ رسم کنید.

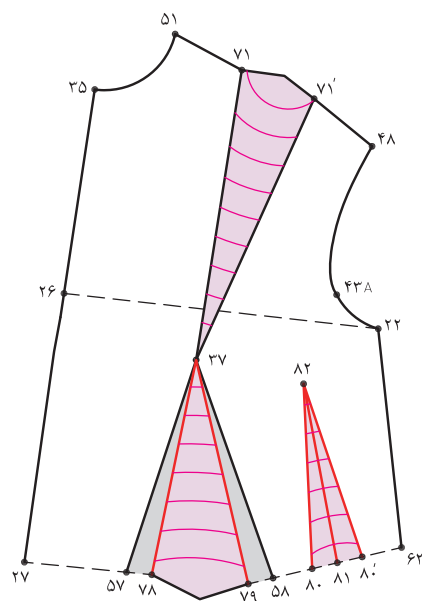
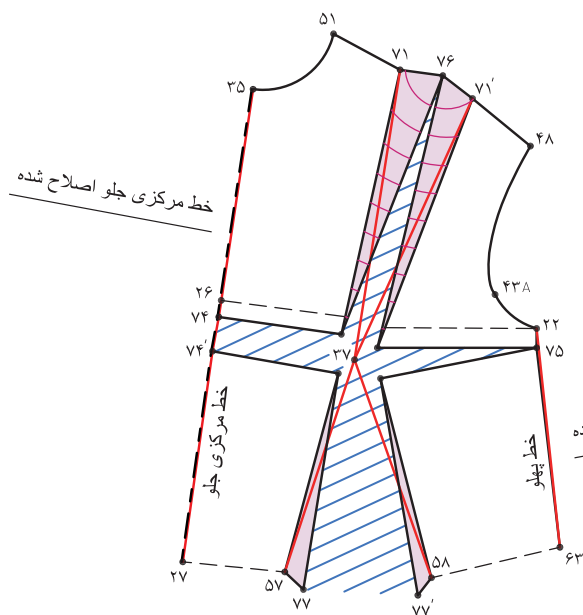

## کشیدگی در قسمت کارور پشت

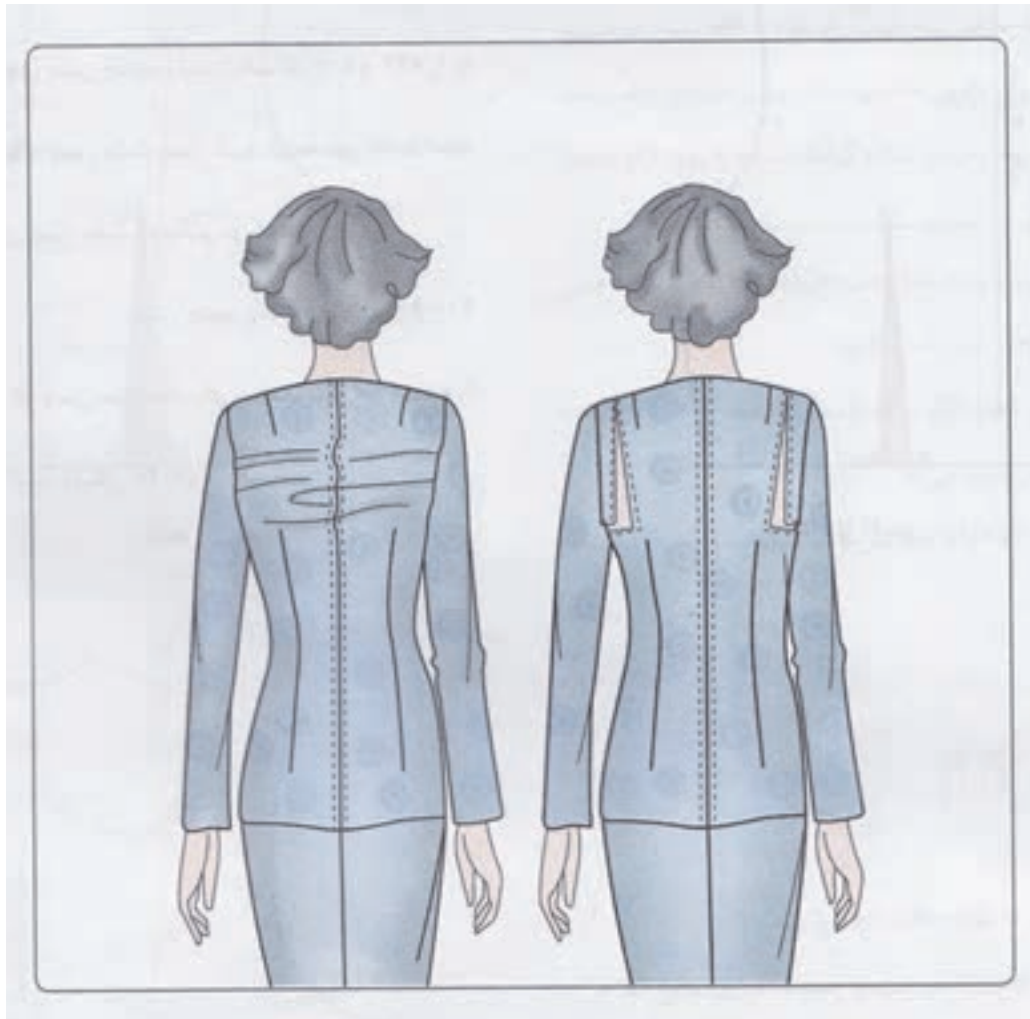

با توجه به تصویر ویژگی های اندام این افراد چیست؟  
**علت:** پاترون روی اندام افرادی که معمولا اندامی ورزشکارانه (یا اصطلاحا پسرانه) دارند، در قسمت خط سینه تا نزدیکی ساسون وسط کشیدگی و تنگی دارد.

### مرحله اول

راه حل : روی اندام خط راهنمای کف حلقه آستین از خط پهلوی تا سرشانه را همانند تصویر، پارچه پاترون را قیچی کرده، اندازه باز شده را یادداشت کنید .

■ خط کش گونیا را روی خط راهنمای کف حلقه آستین به گونه ای قرار دهید که یک ضلع آن «۷۴» و ضلع دیگر آن با «نقطه ۹» برخورد کند.  
■ از انتهای خط حلقه آستین «نقطه ۹» فاصله «۷۴→۷۵→۹» را قیچی کنید.

### مرحله دوم

■ فاصله «۷۵→۷۵'» را به اندازه ای که پاترون را باز کرده اید الگو را اوزمان دهید.  
■ خطوط پهلوی «۹→۶۴» و سرشانه «۴۶→۴۷» را اصلاح کنید.

### مرحله سوم

همانطور که در تصویر ملاحظه ای کنید قسمت کتف، کارور و سینه عریض تر شده است.

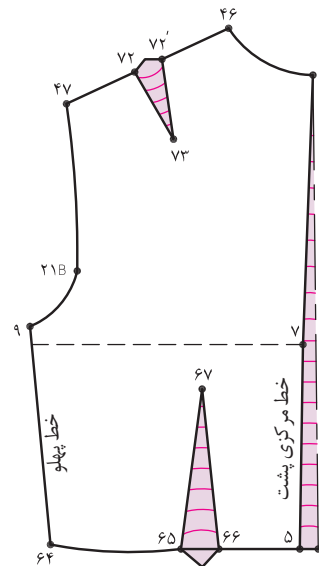
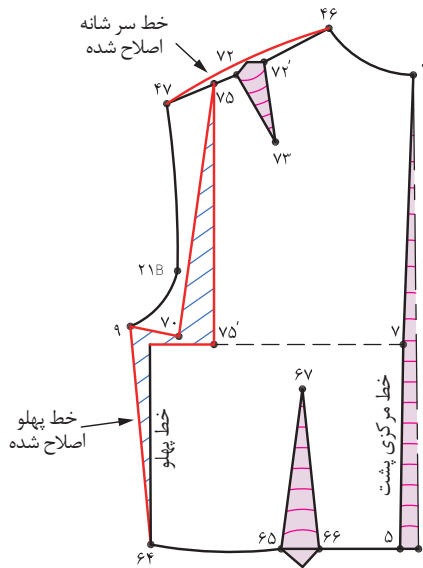
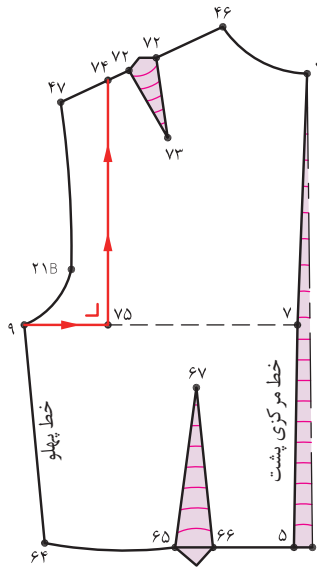

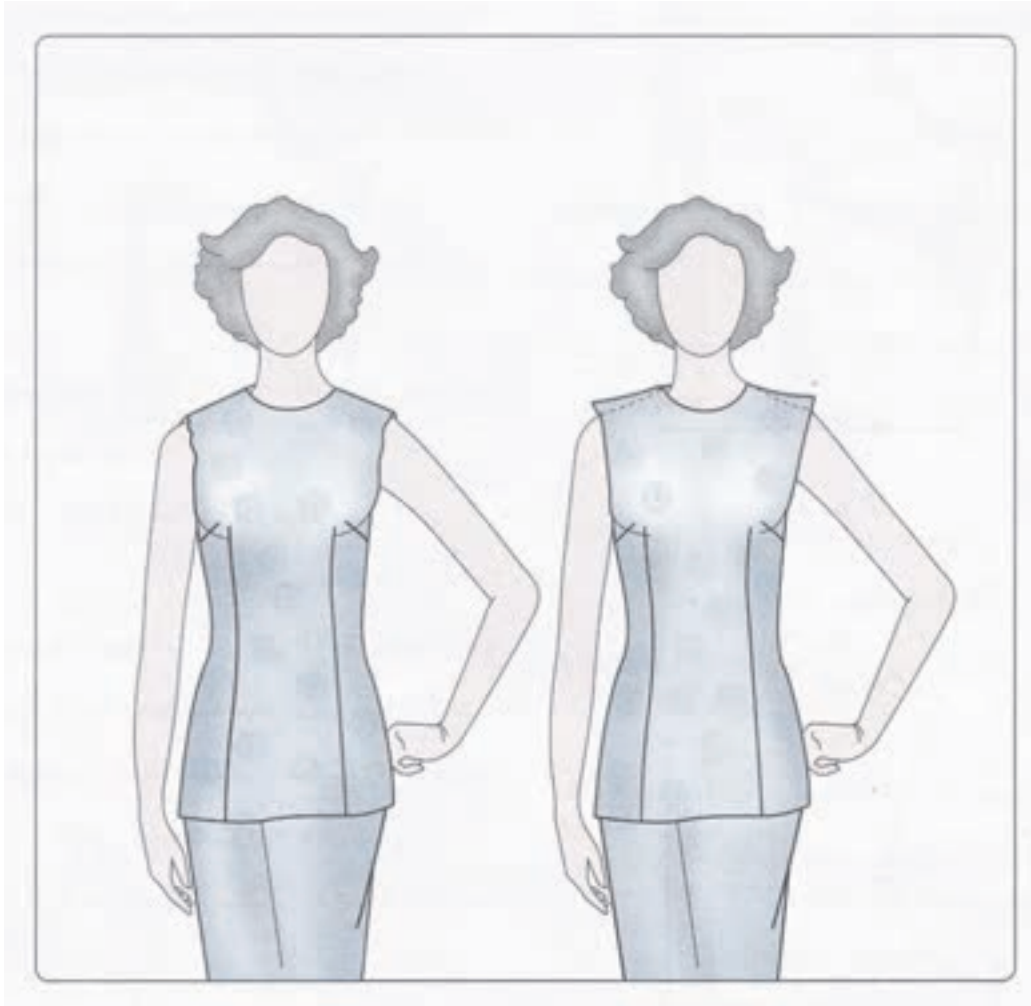

با توجه به تصویر ویژگی های اندام این افراد چیست؟

**علت:** افرادی که سرشانه های افتاده دارند، در این حالت خطوط چین خوردگی و فرو افتادگی از پایین حلقه گردن شروع و تا حلقه آستین ادامه می یابد و راه های پود پارچه در جلو و پشت بالاتنه در ناحیه کارور به صورت مورب و شکل به سمت پایین می افتد.

### مرحله اول

■ راه حل: جهت رفع این عیب باید سرشانه را بیشتر اریب کرد، اندازه اضافی آن را روی پاترون مشخص کنید.  
 ■ از انتهای سرشانه جلو «نقطه ۴۸» در حلقه آستین به اندازه گشادی گرفته شده در پارچه پاترون پایین آمده «نقطه ۷۴» به دست می آید.

■ نقاط «۵۱ و ۷۴» را با خط کش به یکدیگر وصل کنید.

■ باتوجه به این که حلقه آستین کمی تنگ می شود باید به اندازه ای که در سرشانه گرفته شده، حلقه آستین را گشاد کنید.

■ از تقاطع خط پهلو و حلقه آستین «نقطه ۲۲» به اندازه فاصله «۴۸→۷۴» پایین آمده «نقطه ۷۵» به دست می آید.

■ نقاط «۷۵ و ۴۳A» را به یکدیگر وصل کنید.

### مرحله دوم

■ با توجه به پایین آمدن خط حلقه آستین «نقطه موازنه ۴۳A» را نیز به پایین منتقل کنید.

خط جدید سرشانه جلو ۵۱ → ۷۴

خط جدید حلقه آستین جلو ۷۵ → ۷۴

نقطه جدید موازنه آستین جلو ۴۳A

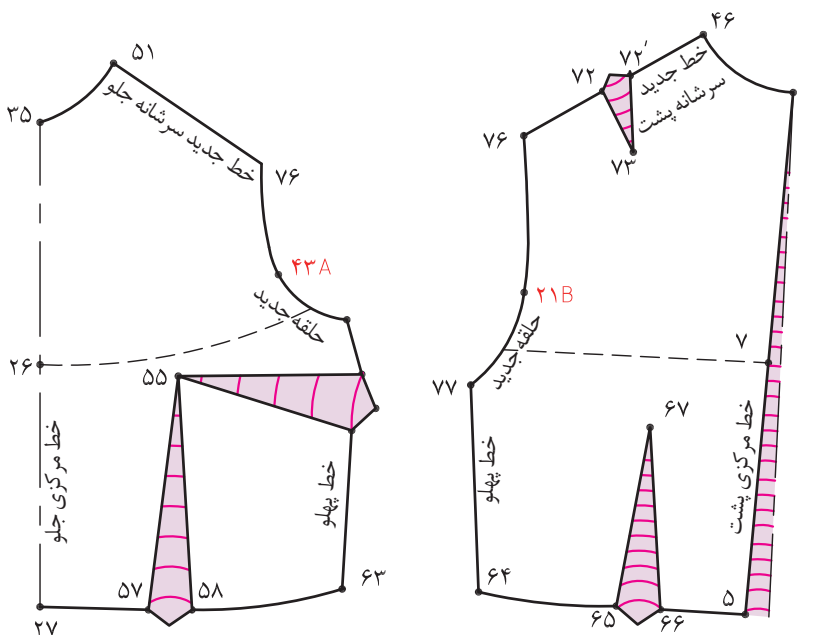
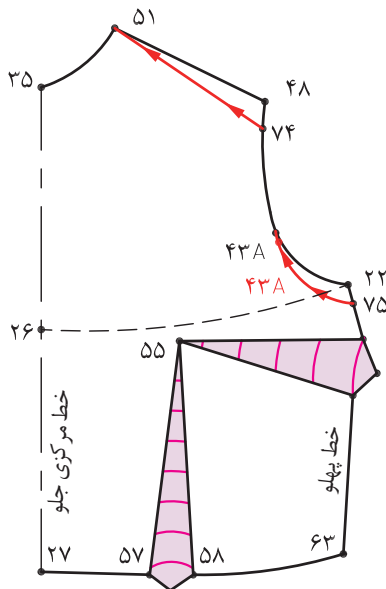

مرحله سوم

در الگوی پشت مانند الگوی جلو عمل کنید.

خط جدید سرشانه پشت ۷۶→۴۶

خط جدید حلقه آستین پشت ۷۶→۷۷

نقطه جدید موازنه آستین پشت ۲۱B

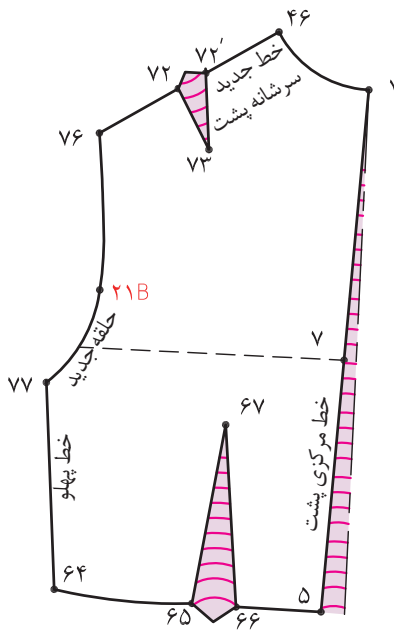
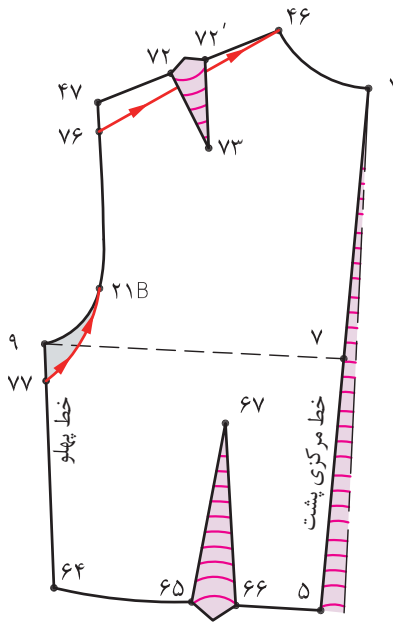



## روش دوم

### مرحله اول

- از انتهای سرشانه «نقطه ۴۸» در حلقه آستین پایین آمده «نقطه ۷۶» به دست می آید.
- به اندازه‌ای که ساسون بالاتنه گرفته اید، از «نقطه ۷۶» پایین آمده «نقطه ۷۶'» به دست می آید.
- نقاط «۷۶» و «۷۶'» را به «نقطه ۵۱» وصل کنید.
- از نقطه ۲۲ به اندازه‌ای که ساسون مورب را گرفته‌اید پایین آمده «نقطه ۷۷» به دست می آید.
- نقطه ۷۷ را به نقطه موازنه «۴۳A» وصل کنید و نقطه موازنه را جابه جا کنید.

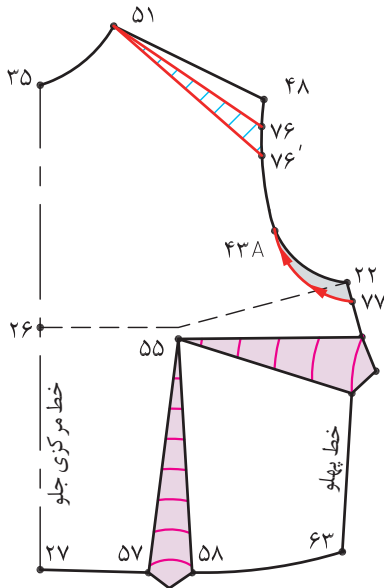

### مرحله دوم

- ساسون مورب «۷۶'→۵۱→۷۶» را ببندید.
- خط حلقه آستین را از «نقطه ۴۸» اصلاح کنید.
- برای کنترل حلقه آستین، دور حلقه آستین جلو و پشت و خطوط پهلو و پشت را مجدداً کنترل کنید تا هنگام دوخت و اتصال الگوها به یکدیگر مشکلی ایجاد نشود.

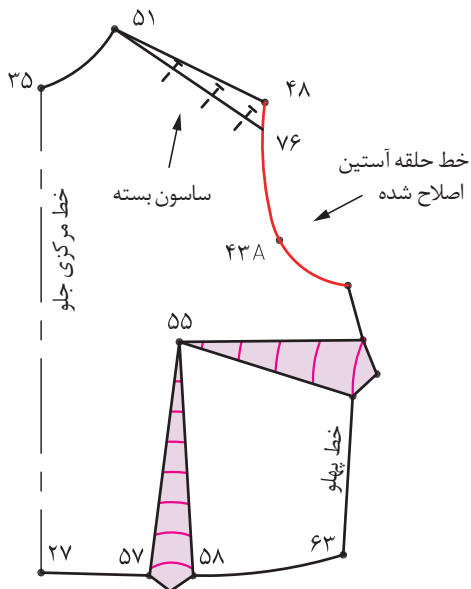

## سینه کوچک بدون برجستگی

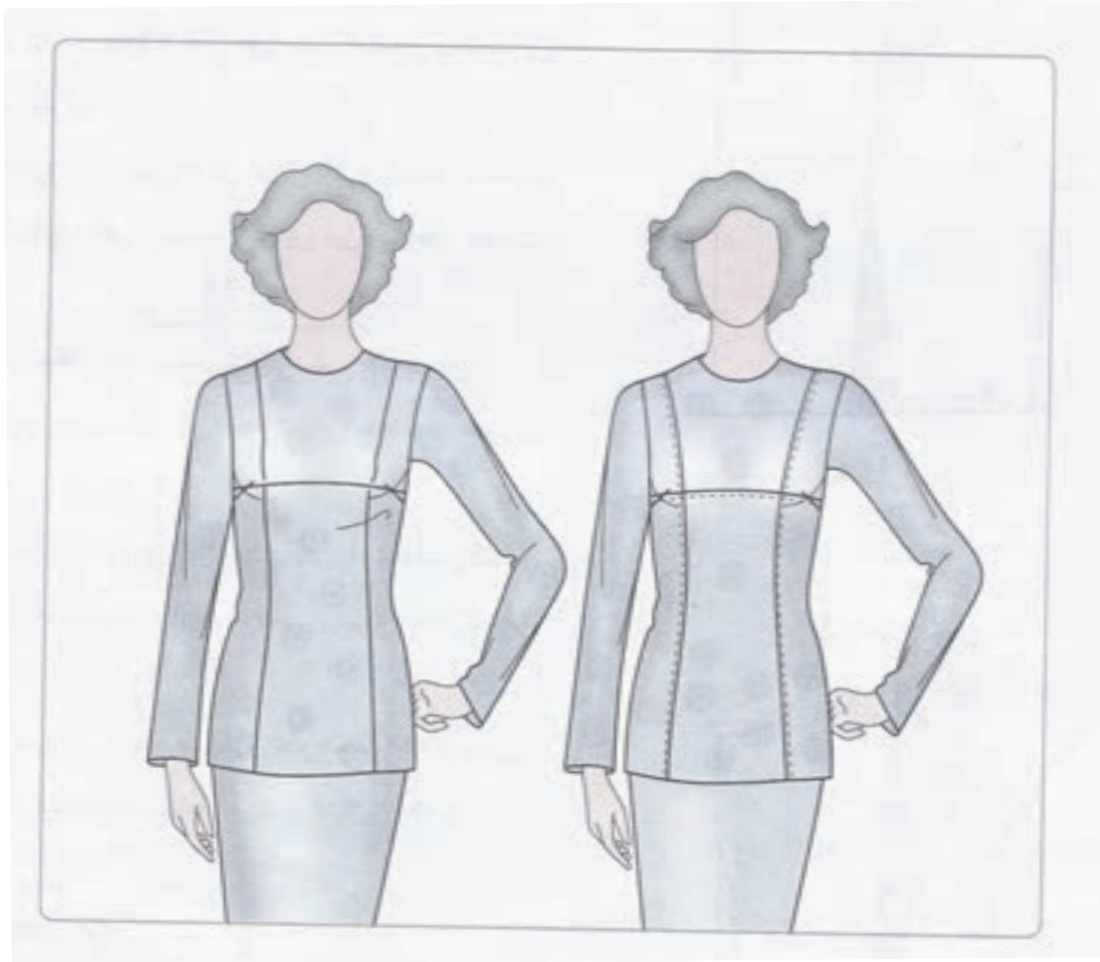

با توجه به تصویر بالا ویژگی‌های اندام این افراد چیست؟  
**علت:** پاترون روی اندام این افراد در قسمت سینه شل قرار گرفته و راستای پارچه به طرف پارچه به طرف پایین متمایل می شود و خط کمر پایین قرار محل اصلی خود قرار می گیرد.

### مرحله اول

راه حل:

ساسون سرشانه و زیر سینه پیش از اندازه لازم، عریض است و فضای سینه در این قسمت باید کم شود.

روی پاترون به اندازه ای که بالا تنه گشاد شده با دو ساسون افقی یا عمودی از سر سینه گرفته این اندازه ها را یادداشت کنید.

■ از طرفین سر سینه الگو «نقطه ۳۷» دو خط عمود بر هم رسم کنید، نقاط «۷۷، ۷۶، ۷۵، ۷۴» به دست می آید.

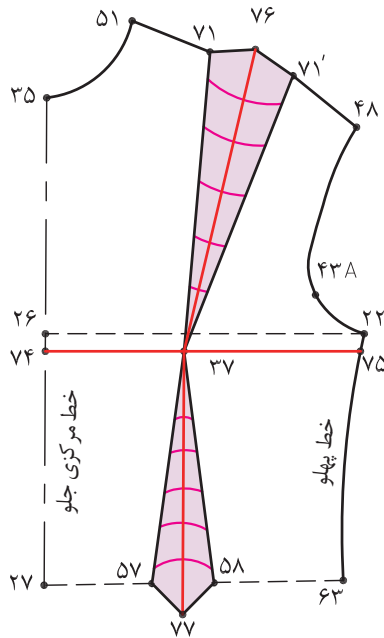

### مرحله دوم

■ به اندازه ای که پاترون ساسون گرفته اید از نقاط «۷۶، ۷۴ و ۷۷» بیرون آمده و نقاط «۷۸، ۷۹، ۸۰، ۸۱، ۸۲ و ۸۳» به دست می آید.

■ نقاط «۷۸ و ۷۹» را به «نقطه ۷۵» وصل کنید.

■ نقاط «۸۰ و ۸۱ و ۸۴ و ۸۵» را به نقاط «۸۲ و ۸۳» وصل کنید.

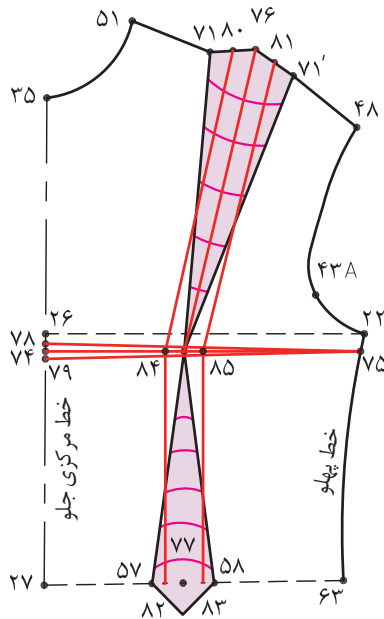

#### ◀ مرحله چهارم

ساسون عمودی « ۸۰ ، ۸۱ ، ۸۴ ، ۸۳ و ۸۲ » واقعی « ۷۸ ، ۷۵ و ۷۹ » را ببندید. توجه کنید، باید قطعات الگو را قیچی کنید، سپس ساسون ها را ببندید.

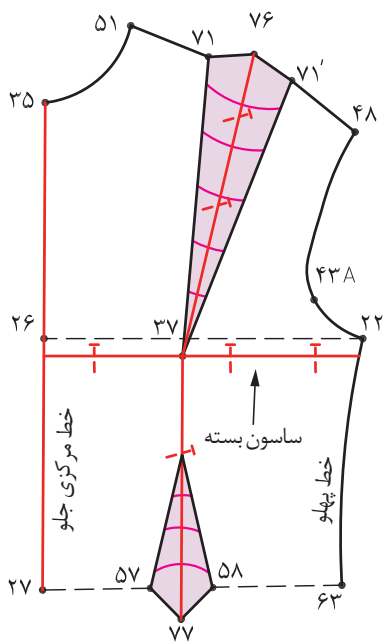

#### ◀ مرحله پنجم

از سر سینه « نقطه ۳۷ » ساسون سینه و زیر را مجدداً اصلاح کنید. همانطور که در تصویر ملاحظه می کنید، پهنای ساسون حاکم شده و فضای کمتری برای سینه و زیر سینه لازم است.

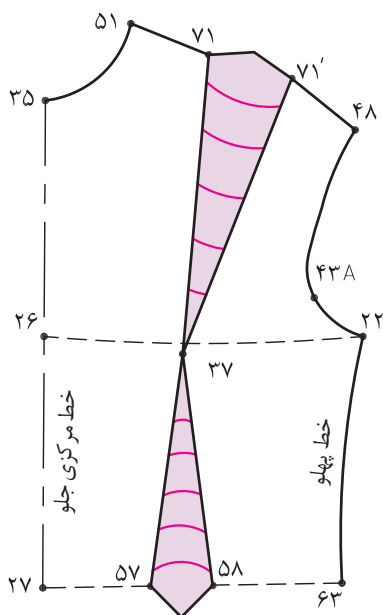

## پشت برآمده

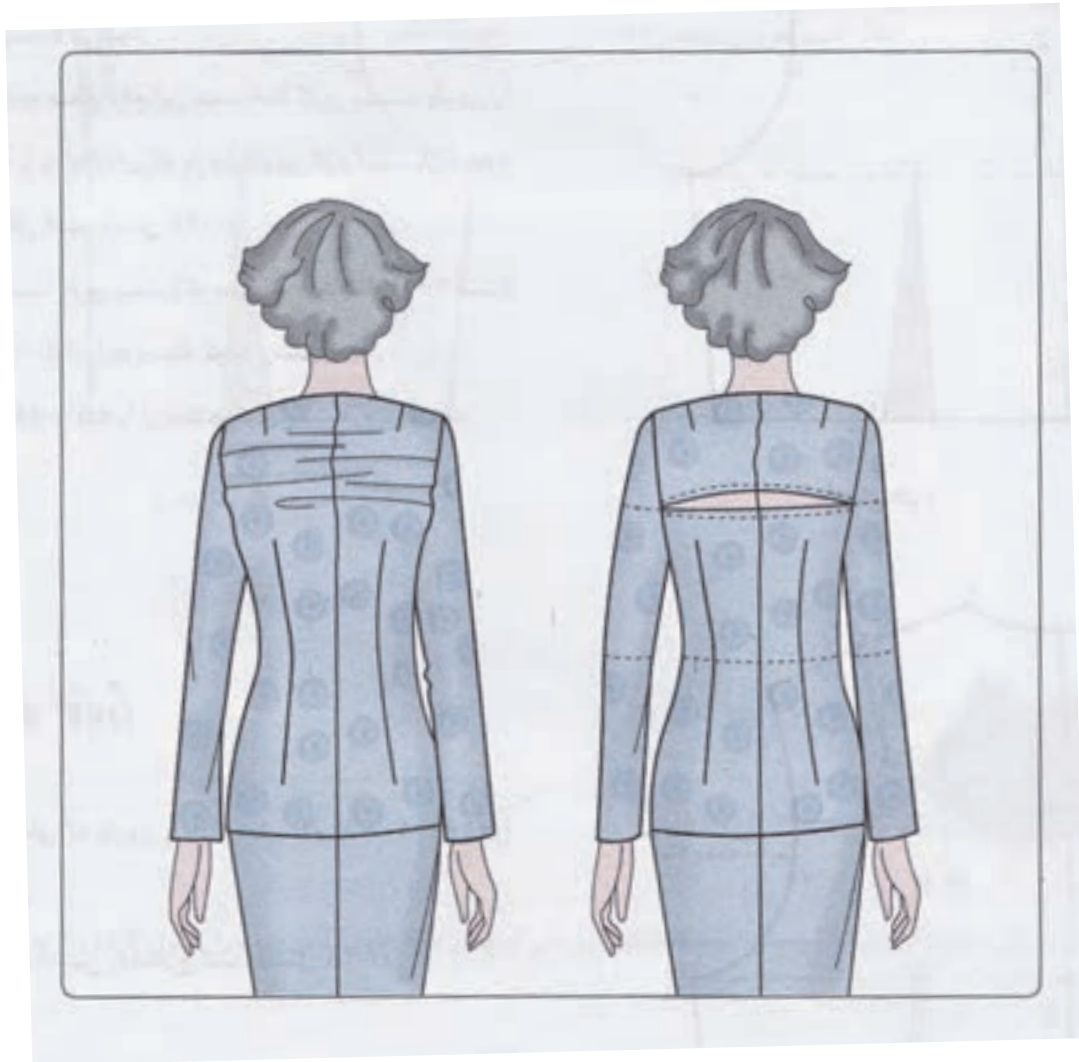

با توجه به تصویر بالا ویژگی های اندام این افراد چیست؟  
علت: پترون روی اندام این افراد در قسمت تیره پشت (کتف پشت) تا کارور به پارچه فشار آورده و بالاتنه در خط کمر به طرف بالا کشیده می شود.

### مرحله اول

راه حل: به منظور رفع عیب این قسمت ، حدودا کارور پشت پارچه پاترون را قیچی کنید و به اندازه‌ای که پاترون باز کرده اید به الگو منتقل کنید .

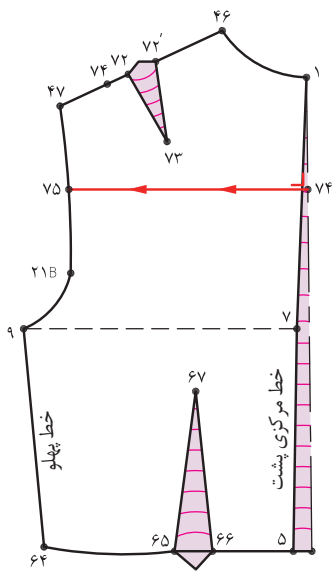

- روی خط مرکزی پشت فاصله ۱→۷ را نصف کرده به وسیله خط کش گونیا خط «۷۴→۷۵» را رسم کنید.
- خط «۷۴→۷۵» از خط حلقه آستین قیچی کنید.

### مرحله دوم

- به اندازه ای که پاترون را باز کرده اید، فاصله «۷۴'→۷۴» را اوازمان دهید.
- خط حلقه آستین را اصلاح کنید.

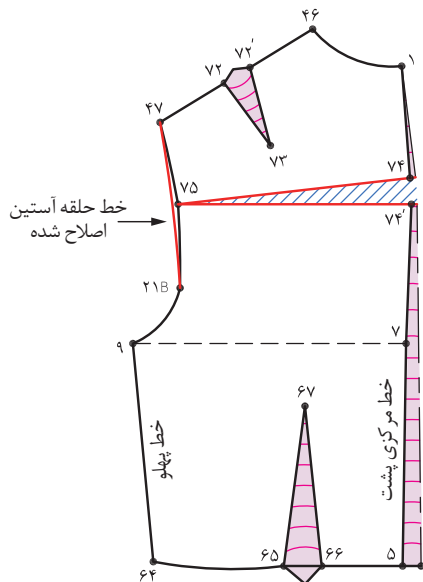

### مرحله سوم

■ خط کش را روی فاصله «۱→۵» خط مرکزی پشت خط مرکزی اصلاح شده قرار دهید، این خط را اصلاح کنید.

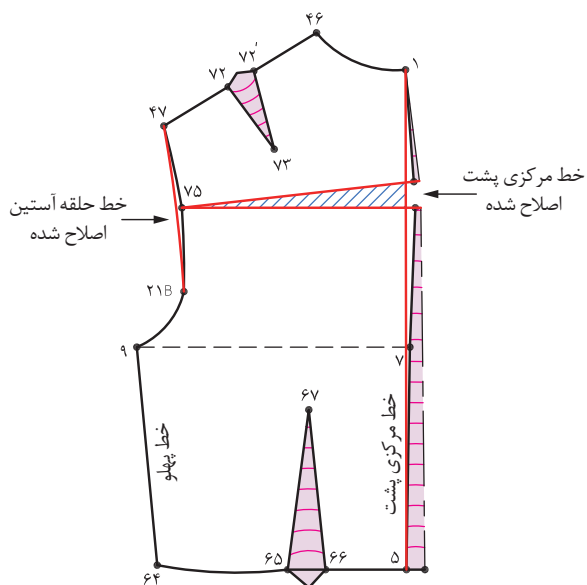

### مرحله چهارم

■ همانطور که در تصویر ملاحظه می کنید، خط مرکزی پشت بلندتر می شود.  
 ■ در صورت اصلاح خط مرکزی پشت ممکن است قسمت کارور (تیره پشت) کوچکتر شود، خط کارور را کنترل کنید و از حلقه آستین مجدداً کارور را اضافه کنید.

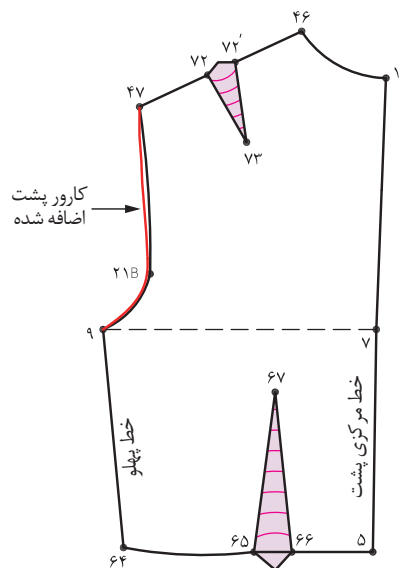

## یقه ساده خطی گرد



در مدل‌های تصویر بالا یقه ساده خطی چه قسمت‌هایی مشترک هستند؟  
آیا می‌توانید روی الگوی بالا تنه یقه گرد را ترسیم کنید.

گفتگو  
کنید





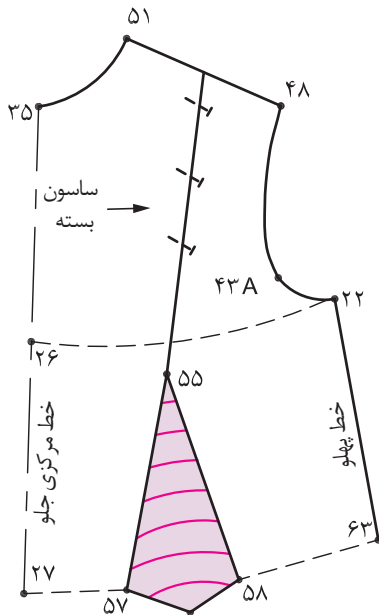

### مرحله اول

از الگوی اساس بالاتنه اصلاح شده ساسون سرشانه آن به زیر سینه منتقل شده است رولت کنید.

### مرحله دوم

از نقاط «۵۱ و ۳۵» به اندازه دلخواه (در این مدل ۴ سانتی متر) داخل شده نقاط «۷۴ و ۷۵» به دست می آید.

به اندازه دلخواه (مطابق مدل)  $۷۴ \rightarrow ۵۱$

به اندازه دلخواه (مطابق مدل)  $۷۵ \rightarrow ۳۵$

برای بهتر قرار گرفتن یقه گشاد شده روی بالاتنه، «از نقطه ۷۴» به تناسب یقه گشاد شده پایین آمده تا «نقطه ۷۶» به دست می آید.

متناسب با یقه گشاد شده، در این اندازه  $۰/۵$  سانتی متر  $۷۶ \rightarrow ۷۴$

«نقطه ۷۵» را به اندازه «۱-۱/۵ سانتی متر» گونیا کرده نقاط «۷۵، ۷۶ و ۴۸» را که یکدیگر وصل کنید.

خط جدید یقه گرد جلو  $۷۵ \rightarrow ۷۶$

### مرحله سوم

در الگوی پشت مانند الگوی جلو عمل کنید.

در این اندازه  $۲/۵$  سانتی متر  $۷۷ \rightarrow ۱$

$۷۸ \rightarrow ۴۶ = ۷۴ \rightarrow ۵۱ = ۴$  سانتی متر

خط جدید یقه گرد پشت  $۷۷ \rightarrow ۷۹$

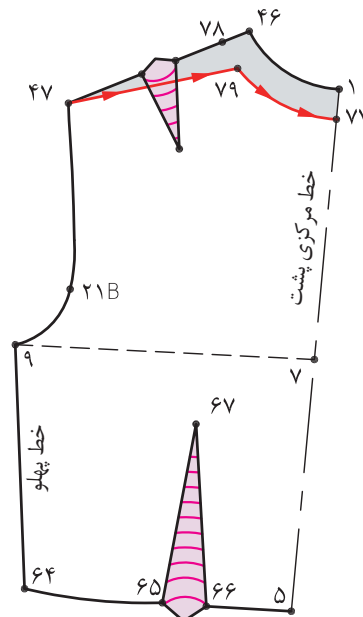
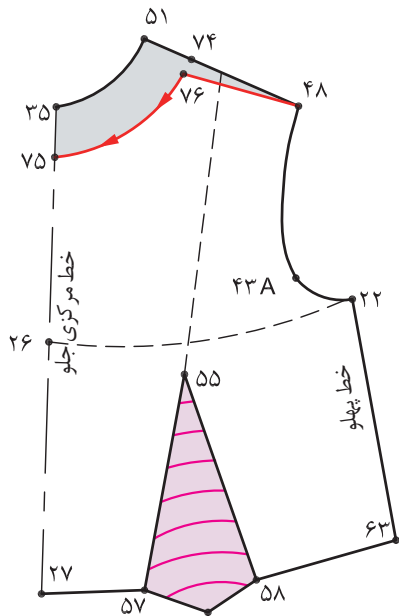

## یقه ساده خطی هفت



در مدل های تصویر بالا یقه ساده خطی هفت چه قسمت هایی مشترک هستند؟  
آیا می توانید روی الگوی بالاتنه یقه هفت را ترسیم کنید.

فکر  
کنید



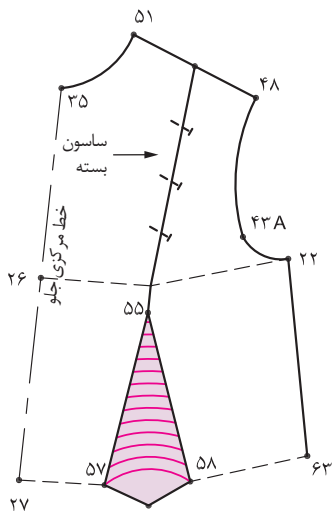

### مرحله اول

■ از الگوی اساس بالاتنه اصلاح شده جلو که ساسون به زیر سینه منتقل شده است رولت کنید.

■ در خط سرشانه از «نقطه ۵۱» به اندازه دلخواه (در این مدل ۲/۵ سانتی متر) داخل شده «نقطه ۷۴» به دست می آید.

به اندازه دلخواه (مطابق مدل)  $74 \rightarrow 51 =$

■ از خط مرکزی جلو «نقطه ۳۵» به اندازه دلخواه (در این مدل ۸ سانتی متر به پایین آمده «نقطه ۷۵» به دست می آید.

به اندازه دلخواه (مطابق مدل)  $75 \rightarrow 35 =$

■ نقاط «۷۴ و ۷۵» را با خط کش به یکدیگر وصل کرده این خط را قیچی کنید.

### مرحله دوم

■ روی خط یقه هفت «خط ۷۴→۷۵» برای جلوگیری از افتادگی یا گشادی یقه یک ساسون به اندازه ۱/۵ سانتی متر) رسم کرده و انتهای آن را «نقطه ۵۵» سرسینه امتداد دهید.

ساسون برای رفع گشادی یقه  $76' \rightarrow 75 \rightarrow 55$

■ از «نقطه ۵۵» خطی به وسط ساسون «۵۷→۵۸» رسم کرده «نقطه ۷۷» به دست می آید.

■ این خط را از «نقطه ۷۷» قیچی کنید.

### مرحله سوم

■ ساسون «۷۶→۷۵→۷۶'» یقه را ببندید.

■ زیر خط چیده شده کاغذ بچسبانید و اوزمان طبیعی «۷۷'→۷۷» را مشخص کنید.

■ پس از بستن ساسون یقه یقه خط

بقیه را مجددا ترسیم و و اصلاح کنید.

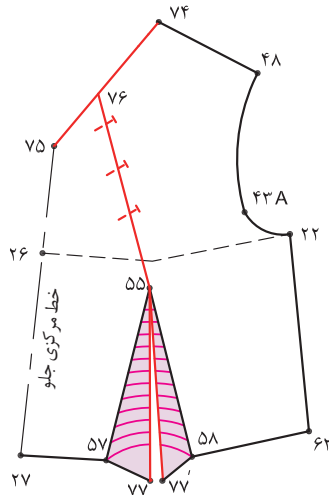
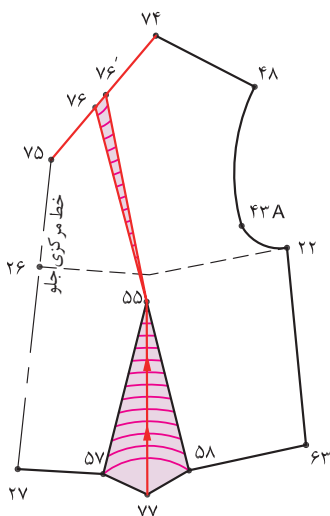
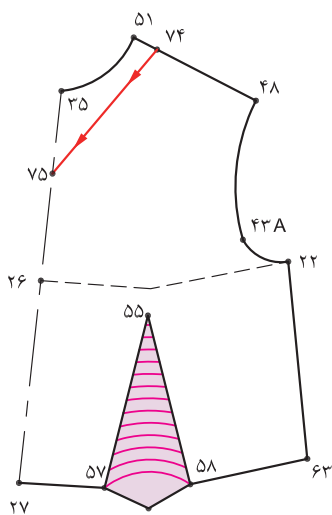

## یقه ساده خطی چهار گوشه



در مدل های تصویر بالا یقه ساده خطی چهار گوشه چه قسمت هایی مشترک هستند؟ آیا می توانید روی الگوی بالاتنه یقه چهار گوشه را ترسیم کنید.

گفتگو  
کنید



### مرحله اول

■ الگوی بالاتنه پشت و جلو از قسمت حلقه گردن و سرشانه «نقطه ۵۱» به یکدیگر سنجاق کنید، به شکلی که خط حلقه گردن جلو و پشت با یکدیگر مماس باشد.

■ روی خط مرکزی جلو «نقطه ۳۵» به اندازه دلخواه پایین آمده «نقطه ۷۴» به دست می آید.

به اندازه دلخواه (در این مدل ۷ سانتی متر)  $74 \rightarrow 35 = 74$

■ روی خط مرکزی پشت «نقطه ۱» به اندازه دلخواه پایین آمده «نقطه ۷۵» به دست می آید.

به اندازه دلخواه (در این مدل ۵/۵ سانتی متر)  $75 \rightarrow 1 = 75$

■ روی خط سرشانه «نقطه ۵۱» به اندازه دلخواه داخل شده «نقطه ۷۶» به دست می آید.

■ نقاط «۷۴ و ۷۵» را گونیا کرده خطوط افقی آن را به سمت داخل الگو ترسیم کنید.

■ از «نقطه ۷۶» خطی به سمت پشت و جلوی الگو رسم کرده به شکلی که با خطوط گونیا شده برخورد کند و نقاط «۷۷ و ۷۸» به دست می آید.

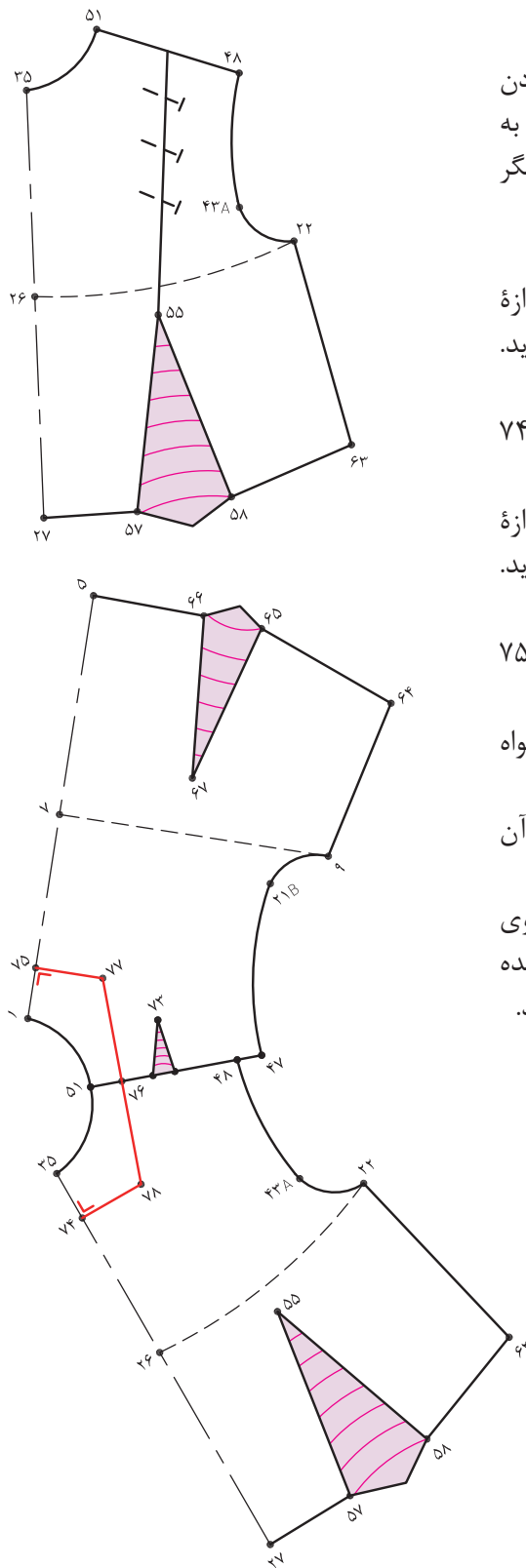

### مرحله دوم

■ برای جلوگیری از افتادگی یقه از «نقطه ۷۶» در جلو و پشت الگو، به اندازه «۰/۵ - ۱ سانتی متر» کم کرده «نقاط ۷۹ و ۸۰» به دست می آید.

$$۸۰ \rightarrow ۷۶ = ۷۹ \rightarrow ۷۶ \text{ متر } ۱ - ۰/۵$$

■ «نقطه ۷۹» را به «نقطه ۴۷» در پشت و «نقطه ۸۰» را به «نقطه ۴۸» در جلو وصل کنید تا سرشانه های جدید پشت و جلو به دست آید.

سرشانه جدید جلو  $۸۰ \rightarrow ۴۸$

سرشانه جدید پشت  $۷۹ \rightarrow ۴۷$

■ از نقاط «۷۵ و ۷۴» خطوط یقه چهار گوشه و سرشانه جدید ترسیم شده را قیچی کنید.

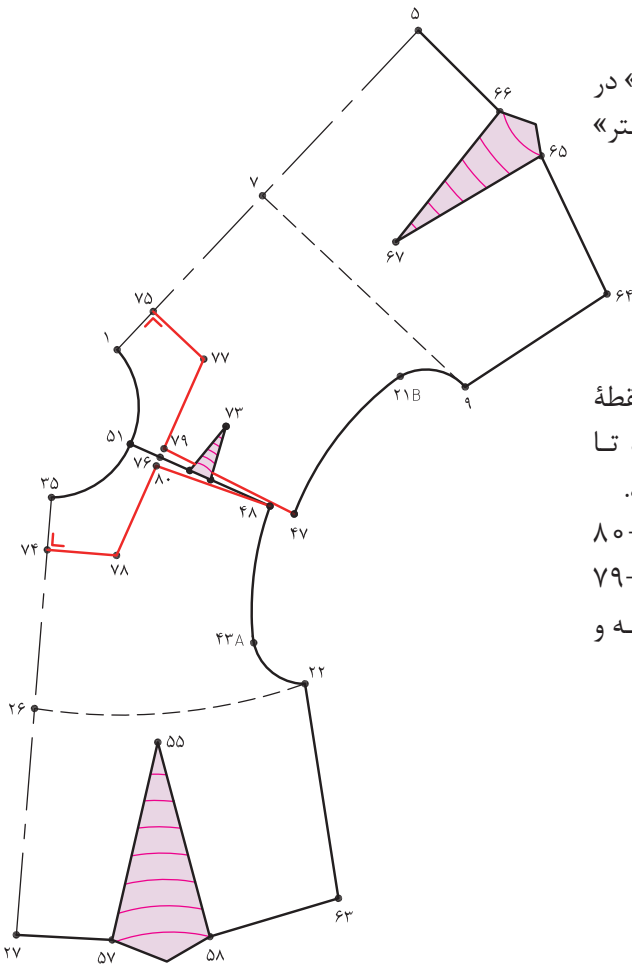

### مرحله سوم

■ الگوی جلو و پشت را از یکدیگر جدا کنید.

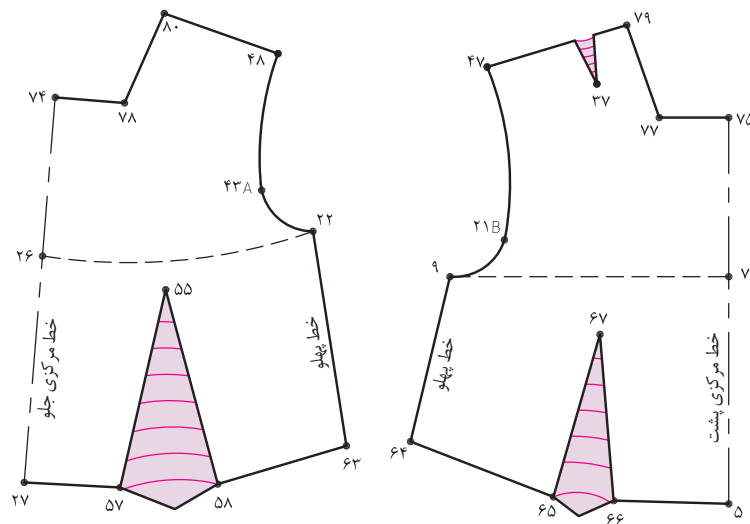

## سجاف های یقه خطی (گرد، هفت و چهار گوشه)



باتوجه به تصویر بالا به نظر شما لبه های داخلی یقه ها چه ویژگی هایی دارد؟  
آیا الگوی تهیه شده در سجاف یقه های ساده خطی (گرد، هفت و چهار گوشه یکسان است؟

گفتگو  
کنید



## سجاف یقه گرد

### مرحله اول

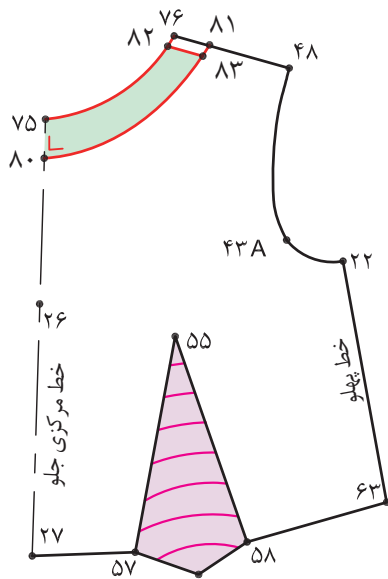

■ پس از ترسیم گرد از حلقه گردن جلو «خط ۷۵→۷۶» به اندازه «۴ سانتی متر» اندازه گرفته هلال حلقه ۸۰→۸۱ به دست می آید.

■ خط حلقه گردن ۷۵→۷۶ موازی (خط سجاف) ۸۰→۸۱ «نقطه ۸۰» را به اندازه «۱-۱/۵ سانتی متر» گونیا کرده سپس نقاط «۸۰ و ۸۱» را به یکدیگر وصل کنید

■ از خط سرشانه فقط با «۷۶ و ۸۱» به اندازه «۰/۲ سانتی متر» پایین آمده نقاط «۸۲ و ۸۳» به دست می آید.

$$۰/۲ \text{ سانتی متر } ۸۳ \rightarrow ۸۱ = ۸۲ \rightarrow ۷۶$$

■ برای اینکه سجاف در داخل لباس بهتر قرار گیرد «۰/۲ سانتی متر» از سجاف یقه کم کنید.

### مرحله دوم

■ سجاف یقه جلو «۸۰→۷۵→۸۲→۸۳» را رولت کنید.

■ علامت راستای پارچه را روی سجاف الگو مشخص کنید.

■ در صورتی که الگوی سجاف صحیح ترسیم شده باشد و «نقطه ۸۰» گونیا شود، فرم هلال یقه در نقاط «۷۵ و ۸۰» خوش فرم و کاملاً گرد قرار گرفته و زاویه دار نمی شود.

■ در الگوی پشت مانند جلو عمل کنید.

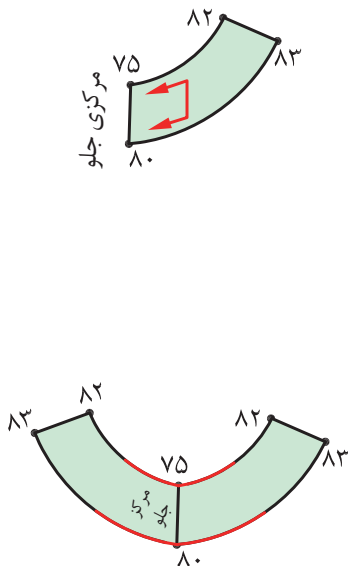



## سجاف یقه هفت

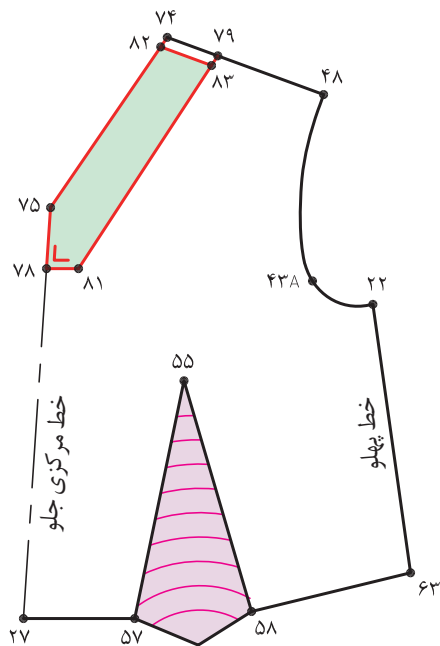

پس از ترسیم یقه هفت از «نقطه ۷۵» به اندازه تقریبی «۷ سانتی متر» پایین آمده «نقطه ۷۸» به دست می آید.

■ از «نقطه ۷۸» خطی افقی گونیا شده رسم کنید.  
 ■ برای ترسیم سجاف به اندازه پهنای سجاف «۴ سانتی متر» موازی با خط «۷۵→۷۴» رسم کرده تا خط گونیا شده «۷۸» را قطع کنید «نقاط ۷۹ و ۸۱» به دست می آید.

۷۴→۷۵ موازی ۷۹→۸۱

■ مانند یقه گرد از خط سرشانه نقاط «۷۴ و ۷۹» به اندازه «۰/۲ سانتی متر» پایین آمده نقاط «۸۳ و ۸۲» به دست می آید.

۰/۲ سانتی متر  $۸۳→۷۹ = ۸۲→۷۴$

## مرحله دوم

■ سجاف یقه جلو «۸۳→۸۲→۷۵→۷۸→۸۱» را رولت کنید. علامت راستای پارچه را روی الگو ترسیم کنید.

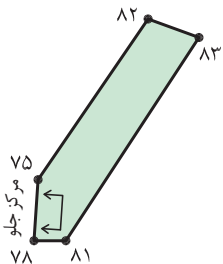

## مرحله سوم

■ برای کنترل سجاف یقه در صورتی که «نقطه ۷۸» گونیا شود خط «۸۱→۸۱'» صاف ترسیم می شود.

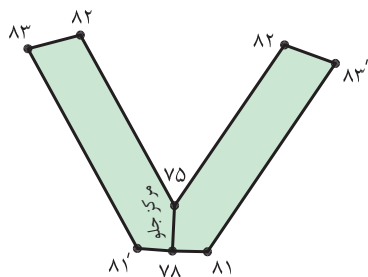

## سجاف یقه چهار گوشه

### مرحله اول

الگوی جلو و پشت یقه چهار گوشه را در قسمت سرشانه نقاط « $۴۷ \rightarrow ۷۹$ » و « $۴۸ \rightarrow ۸۰$ » به یکدیگر مماس کنید.

■ از نقاط ۷۴ (خط مرکزی جلو) و ۷۵ (خط مرکزی پشت) و ۷۹ (خط سرشانه) به اندازه «۴ سانتی متر» پهنای سجاف پایین آمده، نقاط «۸۱، ۸۲، ۸۳» به دست می آید.

پهنای سجاف ۴ سانتی متر  $۸۳ \rightarrow ۷۹ = ۸۲ \rightarrow ۷۵ = ۷۴ \rightarrow ۸۱$

■ از نقاط «۸۱، ۸۲، ۸۳» خطوط موازی و گونیا شده را رسم کرده، نقاط «۸۴ و ۸۵» به دست می آید. خط

سجاف  $۸۱ \rightarrow ۸۴ \rightarrow ۸۳ \rightarrow ۸۵ \rightarrow ۸۲$

■ اندازه پهنای سجاف «۴ سانتی متر» را باید دور تا دور الگوی سجاف یقه چهار گوشه رعایت کنید.

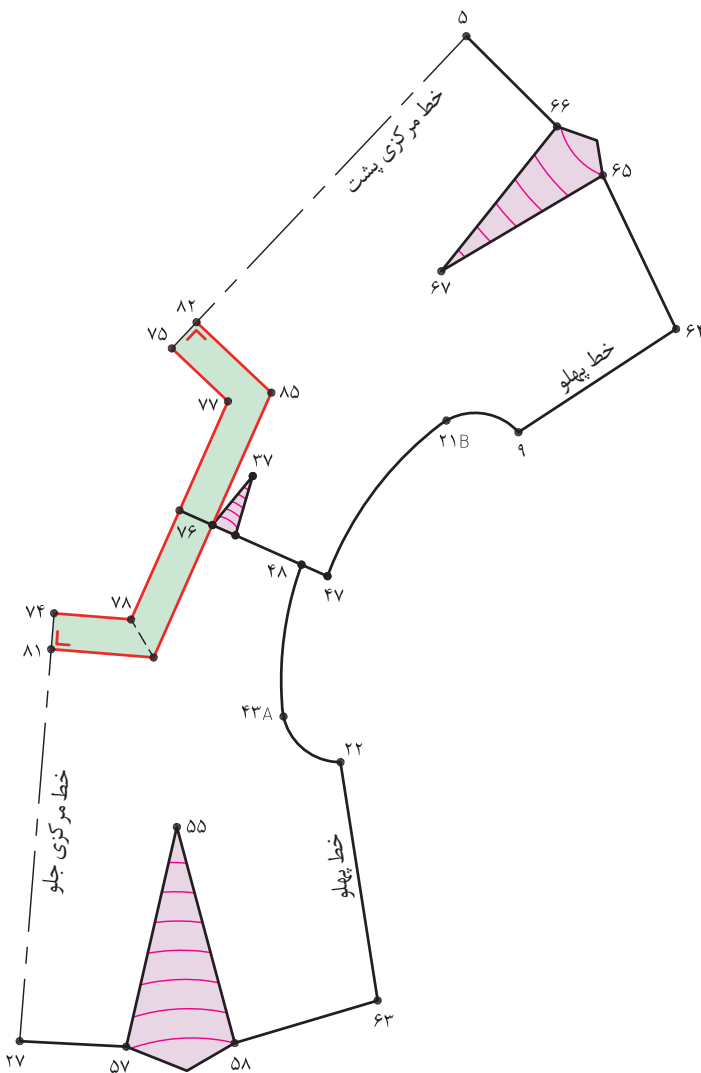

### مرحله دوم

■ الگوی سجاف را از روی الگوی یقه رولت کنید.

■ مانند آلبومی یقه گرد از خطوط سرشانه جلو «۸۰→۸۳» و «۷۹→۸۳» به اندازه «۰/۲» سانتی متر کم کرده نقاط «۸۴، ۸۵، ۸۶ و ۸۷» به دست می آید.

■ علامت راستای پارچه و دولای باز و بسته را روی الگو سجاف مشخص کنید.

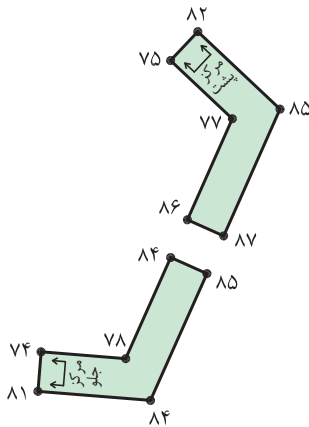
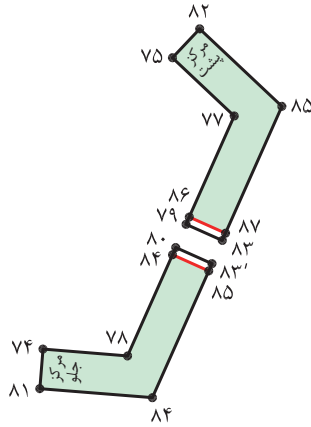

## سجاف یکسره حلقه گردن و آستین



باتوجه به تصویر بالا در مدل لباس هایی که دارای یقه ساده خطی و بالاتنه بدون آستین هستند، سجاف آنها چگونه ترسیم می شود. آیا الگوی تهیه شده در سجاف های یکسره برای سه مدل یقه ساده، خطی (هفت، گرد و گوشه) یکسان است .

گفتگو  
کنید



### مرحله اول

فرم یقه گرد را مانند الگوی یقه گرد ترسیم کنید.

$$۷۵ \rightarrow ۳۵ = ۴ \text{ سانتی متر}$$

$$۷۴ \rightarrow ۵۱ = ۵ \text{ سانتی متر}$$

در این مدل  $۱ - ۰/۵$  سانتی متر  $۷۴ \rightarrow ۷۶$

■ از «نقطه ۷۵» خط جدید یقه گرد جلوی لباس را  $(۷۵ \rightarrow ۷۶ \rightarrow ۴۸)$  قیچی کنید.

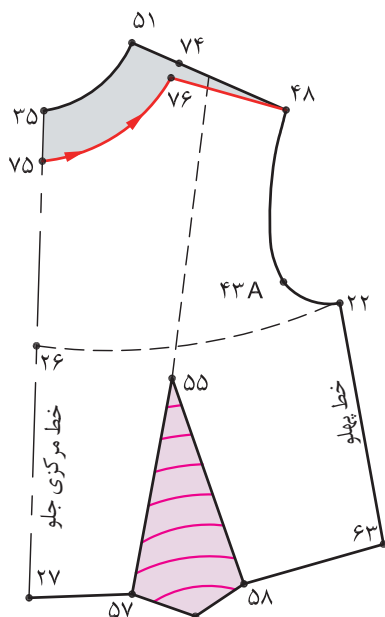

■ از مرکز جلو «نقطه ۷۵» به اندازه سجاف جلو ۴-۵ سانتی متر به پایین آمده «نقطه ۸۰» به دست می آید.

■ «۴-۵» سانتی متر» پایین آمده «نقطه ۸۱» به دست می آید.

■ نقاط «۸۰ و ۸۱» را به اندازه ۱ سانتی متر گونیا کنید.

■ سپس مطابق تصویر اندازه پهنای سجاف را (۴ سانتی متر) تا حدود خط کارور رعایت کنید.

خط سجاف جدای یکسره جلو  $۸۰ \rightarrow ۸۲ \rightarrow ۸۱$

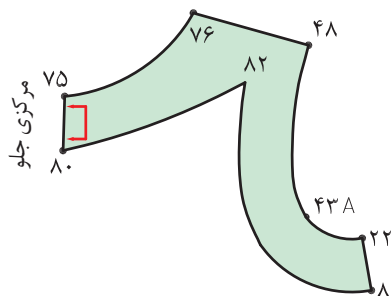
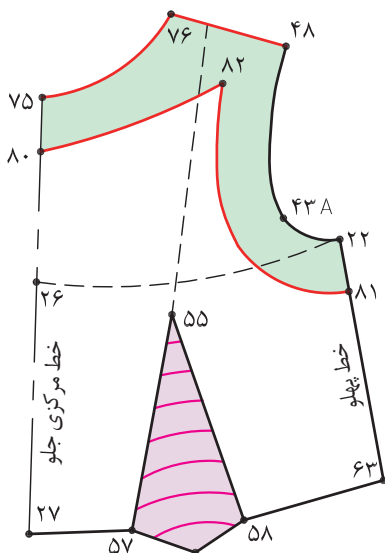

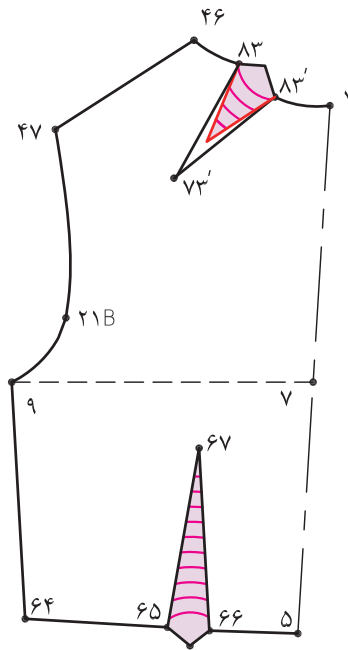
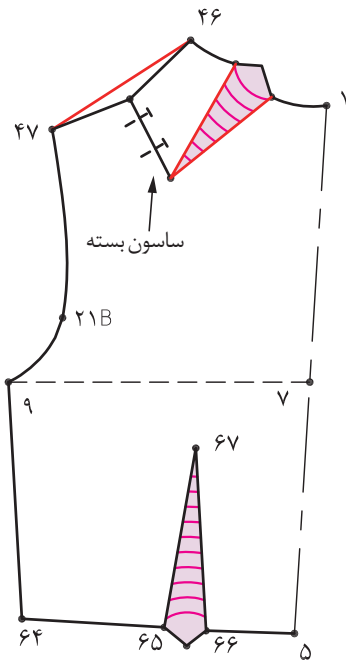

### مرحله سوم

درالگوی پشت مانند جلوعمل کنید با این تفاوت که سائون سرشانه به یقه منتقل می شود. زیرا در طراحی سجاف بهتر است سائون بیرون از سجاف قرار گیرند.

سائون بسته  $72 \rightarrow 73 \rightarrow 73'$   
 سائون منتقل شده  $83 \rightarrow 73' \rightarrow 83'$   
 یقه گرد و سرشانه  $84 \rightarrow 86 \rightarrow 47$

سجاف جدای یکسره یقه  $84 \rightarrow 86 \rightarrow 47 \rightarrow 9 \rightarrow 88 \rightarrow 89 \rightarrow 87$

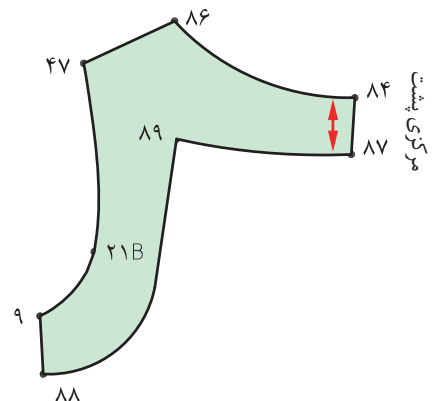
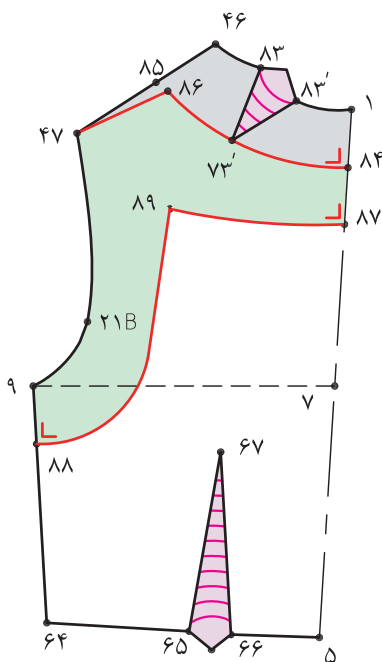
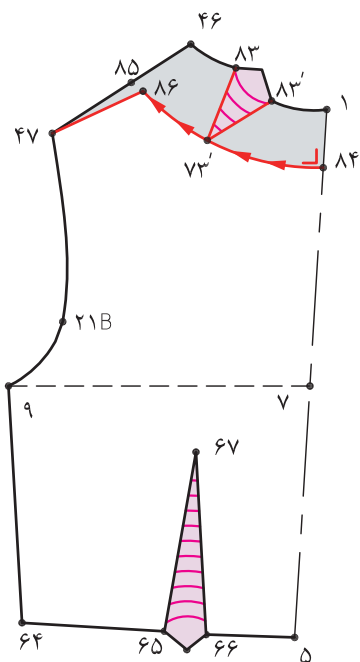

### ارزشیابی شایستگی ترسیم الگوی اساس بالاتنه

#### شرح کار:

- ۱- ترسیم علایم قراردادی روی الگوی اساس بالاتنه (نقاط موازنه، خط راستای پارچه، دولای بسته و ...)
- ۲- انجام محاسبات اولیه جهت ترسیم کادر اساس بالاتنه
- ۳- گونیا کردن خطوط عرضی با طولی در ترسیم الگوی اساس بالاتنه (خط گردن، کف حلقه، کمر، باسن و...)
- ۴- ترسیم الگوی پشت (مقدار کارور پشت، خط شیب سرشانه، خط سرشانه، هلال یقه و...)
- ۵- ترسیم الگوی جلو (مقدار کارور جلو، ساسون سرشانه، خط سرشانه، هلال یقه و...)
- ۶- ترسیم خط پهلو و پشت الگوی اساس بالاتنه
- ۷- ترسیم نیمسازهای حلقه جلو و پشت الگوی اساس بالاتنه
- ۸- ترسیم منحنی حلقه آستین الگوی اساس بالاتنه
- ۹- ترسیم ساسون های جلو و پشت در خط کمر در الگوی اساس بالاتنه
- ۱۰- کنترل نهایی خطوط الگوی بالاتنه (سرشانه، ساسون ها، حلقه آستین)

#### استاندارد عملکرد:

ترسیم الگوهای اساس بالاتنه با استفاده از اندازه های شخصی و سایز بندی براساس سفارش مشتری و مطابق استاندارد متد مولر

#### شاخص ها:

- ۱- انجام محاسبات اولیه جهت ترسیم کادر اساس بالاتنه
- ۲- ترسیم کادر الگوی اساس بالاتنه (استفاده از اندازه های داده شده، گونیا کردن خطوط عرضی و طولی خط باسن، کمر، کف حلقه و...)
- ۳- ترسیم قسمت های مختلف داخلی الگوی اساس بالاتنه (ساسون ها، پنس سرشانه، هلال یقه جلو و پشت، خط سرشانه، ترسیم علایم قراردادی و...)
- ۴- ترسیم منحنی حلقه آستین (نیمسازها، منحنی حلقه "جلو و پشت"، نقطه کارور "جلو و پشت" و...)
- ۵- کنترل نهایی الگو

#### شرایط انجام کار و ابزار و تجهیزات:

مکان: کارگاه الگو و دوخت

زمان: ۳:۳۰ دقیقه

تجهیزات: ماشین دوخت (همه کاره خانگی، راسته دوز صنعتی)، اتو بخار مخزن دار، میز الگو سازی ۱۰۰×۷۰ سانتی متر، میز نور ۱۰۰×۸۰ سانتی متر، صندلی، تخته وایت برد

ابزار: خط کش مدرج (ساده، منحنی)، گونیای مدرج (ساده، منحنی)، ماشین حساب، متر، خط کش ماری، خط کش فلزی (۳۰، ۲۰، ۵۰، ۶۰، ۱۰۰ سانتی متری)، گونیای کوچک، نقاله، پرگار، خط کش مخصوص پهلو و حلقه آستین

مواد مصرفی: مداد HB، پاک کن، مداد رنگی، تراش، کاغذ برش (سفید تحریری، سفید پوستی، گراف قهوه ای)، کاغذ سفید تحریری با ابعاد ۲۹×۲۱ سانتی متر، سوزن ته گرد، ماژیک وایت برد

این کتاب غیر قابل استناد می باشد

معیار شایستگی:

ردیف	مرحله کار	حداقل نمره قبولی از ۳	نمره هنرجو
۱	تعیین مختصات اندازه گیری اندام	۲	
۲	ترسیم الگو	۲	
۳	رفع عیوب اندامی	۲	
	شایستگی های غیر فنی، ایمنی، بهداشت، توجهات زیست محیطی و نگرش: کار آفرینی، یادگیری، مسئولیت پذیری، مدیریت زمان، مدیریت مواد و تجهیزات رعایت استاندارد تجهیزات کارگاه خیاطی رعایت نکات ایمنی در هنگام استفاده از قیچی و سوزن طرز صحیح نشستن هنگام ترسیم الگو صرفه جویی در مصرف کاغذ الگو مدیریت صحیح استفاده از تجهیزات، مواد و ابزار جمع آوری کاغذ های اضافی در ظروف مخصوص و استفاده از آن در چرخه بازیافت		
	میانگین نمرات		
			*

\* حداقل میانگین نمرات هنرجو برای قبولی و کسب شایستگی، ۲ می باشد.

اندازه جدول سایزهای آستین

قد آستین (از سر شانه)														
۵۹	۵۹	۵۹	۵۹	۵۹	۵۹	۵۹	۵۹	۵۹	۵۹	۵۹	۵۹	۵۹	۵۹	۵۹
۴۳/۷	۴۲/۱	۴۰/۵	۳۸/۹	۳۷/۳	۳۵/۷	۳۴/۱	۳۲/۵	۳۱/۲	۲۹/۹	۲۸/۶	۲۷/۳	۲۶	۲۵/۵	۲۵
دور بازو														
۲۰/۳	۱۹/۹	۱۹/۵	۱۹/۱	۱۸/۷	۱۸/۳	۱۷/۹	۱۷/۵	۱۷/۱	۱۶/۷	۱۶/۳	۱۵/۹	۱۵/۵	۱۵/۳	۱۵/۱
دور مچ دست														

تاریخ:	سن:	شکل ظاهری اندام:
اندازه گیری روی اندام شخصی		
۱	قد آستین	
۲	دور بازو	
۳	دور مچ	
۴	دور آرنج	
۵	اندازه زیر دست	
۶	دور حلقه آستین	



## شایستگی ترسیم الگوی اساس آستین

### آیا تاکنون به وظایف الگوساز بلوز زنانه دقت کرده اید:

- برای ترسیم الگوی اساس آستین چه قسمت هایی از اندام باید اندازه گیری شود؟
- در ترسیم الگوی اساس آستین چه نکات و اصولی باید رعایت شود؟
- چگونه می توان عیوب احتمالی در الگوهای اساس آستین را برطرف کرد؟
- آیا در هنگام ترسیم الگوی اساس آستین از اندازه های بالاتنه استفاده می کنیم؟

### استاندارد عملکرد

ترسیم الگوهای اساس آستین با استفاده از اندازه های شخصی و سایز بندی براساس سفارش مشتری و مطابق استاندارد متد مولر

### مقدمه

- در این واحد یادگیری از کتاب نحوه ترسیم الگوی اساس آستین و چگونگی رفع عیوب احتمالی توضیح داده شد، در رسم الگو پایه مناسب باید به نکات ذیل دقت کنید.
- اندازه گیری صحیح و دقیق از دور حلقه آستین جلو و پشت و توجه به مدل حلقه آستین لباس
  - اندازه های لازم برای ترسیم الگوی آستین به طور دقیق اندازه گیری و محاسبه شود.
  - انتخاب نوع و مدل آستین با توجه به جنس پارچه و مشخصات فیزیکی آن (مانند کشسانی، ضخامت و نوع بافت)
  - کنترل الگوی پایه آستین پس از ترسیم الگو و دوخت نمونه (پاترول) و رفع عیوب احتمالی آن

## الگوی اساسی آستین



اندازه‌های مورد نیاز:

- بلندی تا کف حلقه آستین (از سر شانه) ۳۵ سانتی متر
- دور تا دور حلقه آستین جلو و پشت ۴۰ سانتی متر
- پهنای کف حلقه آستین ۱۲ سانتی متر
- بلندی (قد) آستین ۶۲ سانتی متر
- دور میچ (لبه آستین) ۳۲ سانتی متر

## مراحل اندازه گیری آستین

### مرحله اول

■ از الگوی اساس پایه اصلاح شده که رفع عیوب آن انجام شده رولت کنید.

■ روی الگوی جلو به وسیله متر از «نقطه ۴۸» تا خط کف حلقه آستین «نقطه ۲۵» را اندازه بگیرید. (بلندی کف حلقه جلو ۱۶ سانتی متر)

■ روی الگوی پشت، به وسیله متر از «نقطه ۴۷» تا خط کف حلقه آستین متر را به گونه ای قرار دهید، که با کف حلقه آستین گونیا باشد، «فاصله ۷۴→۴۷» را اندازه بگیرید.

■ اندازه های به دست آمده را با هم جمع کرده یادداشت کنید. (بلندی کف حلقه آستین پشت ۱۹ سانتی متر)

$$\frac{1}{2} \text{ بلندی کف حلقه جلو و پشت} = 17/5 \text{ cm} = 35 \text{ cm} \div 2 = 19 \text{ cm} + 16 \text{ cm}$$

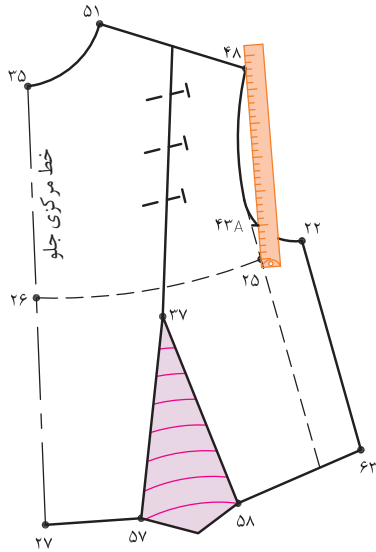

الگوی جلو و پشت را در محل خط پهلو و کف حلقه آستین با یکدیگر مماس کنید.

(این «نقطه س» است.)

■ با متر ایستاده یا به وسیله خط کش ماری منحنی حلقه آستین جلو و پشت را از «نقطه ۴۷» تا «نقطه ۴۸» اندازه بگیرید.

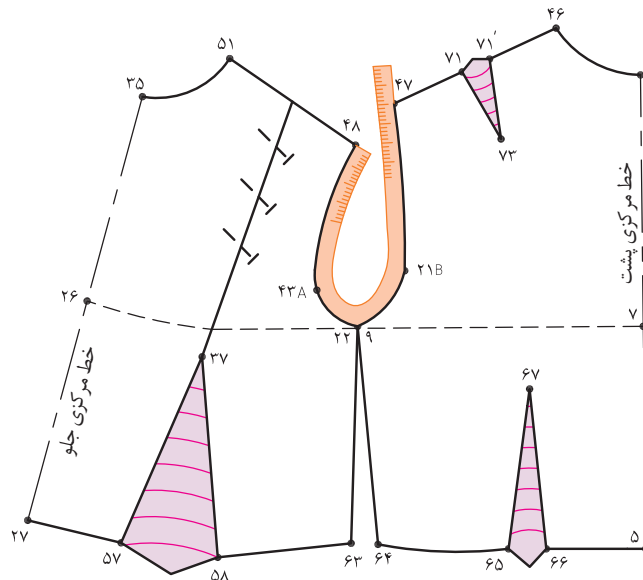
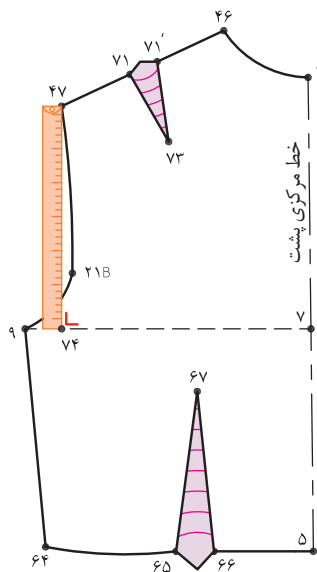

## مرحله دوم

■ روی کاغذ الگو «نقطه ای را به نام «نقطه ۱» مشخص کنید.

■ به وسیله گونیا از «نقطه ۱» خط عمودی رسم کنید.

■ از «نقطه ۱» به اندازه  $\frac{2}{10}$  پهنای کف حلقه آستین به اضافه « $\frac{1}{5} - \frac{0}{5}$ » سانتی متر آزادی (این اندازه ممکن است کمتر یا بیشتر شود) را از «نقطه ۱» اندازه گرفته «نقطه ۲» به دست می آید.

$\frac{1}{8}$  دور سینه منهای « $\frac{1}{5}$  سانتی متر» به اضافه « $\frac{1}{5}$  تا  $\frac{0}{5}$ » سانتی متر آزادی = پهنای کف حلقه آستین

پهنای کف حلقه آستین  $96 \text{ cm} \div 8 = 12 \text{ cm} - \frac{1}{5} \text{ cm} = \frac{10}{5} \text{ cm} + \frac{1}{5} \text{ cm} = 12 \text{ cm}$

$\frac{2}{10}$  پهنای کف حلقه آستین به اضافه « $\frac{1}{5} - \frac{0}{5}$ » سانتی متر (در این اندازه ۴ سانتی متر) =  $1 \rightarrow 2$

$12 \text{ cm} \div 10 = 12 \text{ cm} \times 2 = 2/4 \rightarrow 2/4 \text{ cm} + 1/5 \text{ cm} = 3/9 \text{ cm} \cong 4 \text{ cm}$

■ از «نقطه ۲» به اندازه بلندی (قد) آستین به طرف پایین اندازه گرفته «نقطه ۴» به دست می آید.

قد آستین (در این اندازه ۶۲ سانتی متر) =  $2 \rightarrow 3$

■ از «نقطه ۱» به اندازه بلندی تا کف حلقه آستین (جلو و پشت) را پایین آمده «نقطه ۴» به دست می آید.

( در این اندازه  $17/5$  سانتی متر) =  $\frac{1}{2}$  بلندی کف حلقه آستین جلو و پشت =  $1 \rightarrow 4$

■ از «نقطه ۳» به اندازه « $2 - \frac{2}{5}$  سانتی متر» به طرف بالا رفته «نقطه ۵» به دست می آید.

« $2 - \frac{2}{5}$  سانتی متر» =  $3 \rightarrow 5$

■ از «نقطه ۴» به اندازه « $\frac{1}{2}$  فاصله  $4 \rightarrow 5$  منهای ۱ سانتی متر» به طرف پایین اندازه گرفته «نقطه ۶» به دست می آید.

$\frac{1}{2}$  فاصله  $4 \rightarrow 5$  منهای ۱ سانتی متر =  $4 \rightarrow 6$

■ از «نقطه ۳» به اندازه « $\frac{1}{4}$  پهنای کف حلقه آستین» به طرف بالا اندازه گرفته تا «نقطه موازنه آستین

جلو» و محل اتصال آستین به نقطه موازنه در حلقه آستین جلوی بالاتنه مشخص شود. نقطه « $43A$ » را علامت گذاری کنید.

$\frac{1}{4}$  پهنای کف حلقه آستین (در این اندازه ۳ سانتی متر) =  $4 \rightarrow 43A$

$\frac{1}{4}$  پهنای کف حلقه آستین  $12 \text{ cm} \times \frac{1}{4} = 3 \text{ cm}$

\*نقطه موازنه آستین و بالاتنه در قسمت حلقه آستین  $43A$

■ به وسیله گونیا از نقاط « $2, 4, 6, 3, 5$ » خطوط افقی رسم کنید.

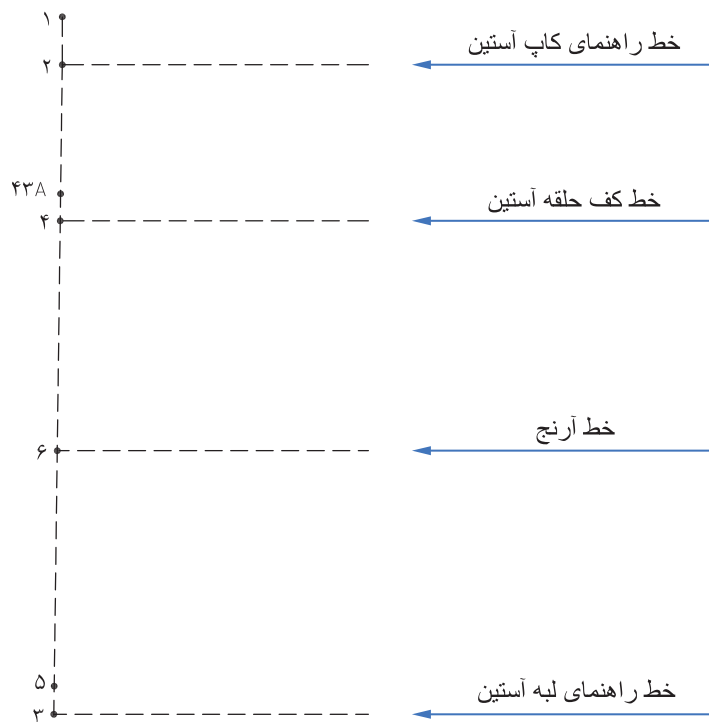

### مرحله سوم

■ از «نقطه موازنه ۴۳A» به اندازه  $\frac{1}{2}$  دور حلقه آستین جلو و پشت منهای «۰-۱ سانتی متر» به طور مورب اندازه گرفته تا با خط افقی که از «نقطه ۲» رسم شده برخورد کند «نقطه ۷» به دست می آید.

$\frac{1}{2}$  دور حلقه آستین جلو و پشت منهای «۰-۱ سانتی متر» (در این اندازه ۱۹ سانتی متر = ۴۳A → ۷

$$40 \text{ cm} \div 2 = 20 \text{ cm} - 1 \text{ cm} = 19 \text{ cm}$$

■ روی خط راهنمای کاپ آستین «نقطه ۷» به وسیله خط کش گونیا خطی مستقیم رسم کرده تا خطوط کف حلقه آستین و آرنج را قطع کند نقاط «۸ و ۹» به دست می آید.

$$9 \rightarrow 7 = 6 \rightarrow 2$$

$$9 \rightarrow 6 = 7 \rightarrow 2$$

■ روی خط کاپ آستین به اندازه  $\frac{1}{2}$  فاصله ۲ → ۷ به اضافه ۱ سانتی متر «از نقطه ۲» تعیین کرده «نقطه ۱۰» به دست می آید.

$$10 \rightarrow 2 = 7 \rightarrow 2 \text{ فاصله } \frac{1}{2} \text{ به اضافه } 1 \text{ سانتی متر}$$

■ روی خط کاپ آستین « $\frac{1}{2}$  فاصله ۱۰ → ۲» را اندازه گرفته «نقطه ۱۱» به دست می آید.

$$11 \rightarrow 2 = 10 \rightarrow 2 \text{ فاصله } \frac{1}{2}$$

■ فاصله «۱۱ → ۴۳A» را نصف کرده «نقطه ۱۲» به دست می آید.

$$12 \rightarrow 43A = 11 \rightarrow 43A \text{ فاصله } \frac{1}{2}$$

■ روی خط کف حلقه آستین از «نقطه ۸» به اندازه  $\frac{1}{2}$  فاصله ۴ → ۸ به اضافه «۱ سانتی متر» از «نقطه ۸» اندازه گرفته «نقطه ۱۳» به دست می آید.

$$13 \rightarrow 8 = 4 \rightarrow 8 \text{ به اضافه } 1 \text{ سانتی متر}$$

■ روی خط راهنمای کاپ آستین به اندازه « $\frac{1}{4}$  پهنای کف حلقه آستین به اضافه ۰/۵ سانتی متر» به طرف پایین اندازه گرفته «نقطه ۱۴» به دست می آید.

$$14 \rightarrow 7 = \frac{1}{4} \text{ پهنای کف حلقه آستین به اضافه } 0/5 \text{ سانتی متر (در این اندازه } 3/5 \text{ سانتی متر)}$$

$$12 \text{ cm} \div 4 = 3 \text{ cm} + 0/5 \text{ cm} = 3/5 \text{ cm}$$

■ از «نقطه ۱۴» ۰/۵ سانتی متر داخل الگو رفته «نقطه ۱۵» به دست می آید.

■ نقاط «۱۳ و ۱۵» را به وسیله خط کش به یکدیگر وصل کنید.

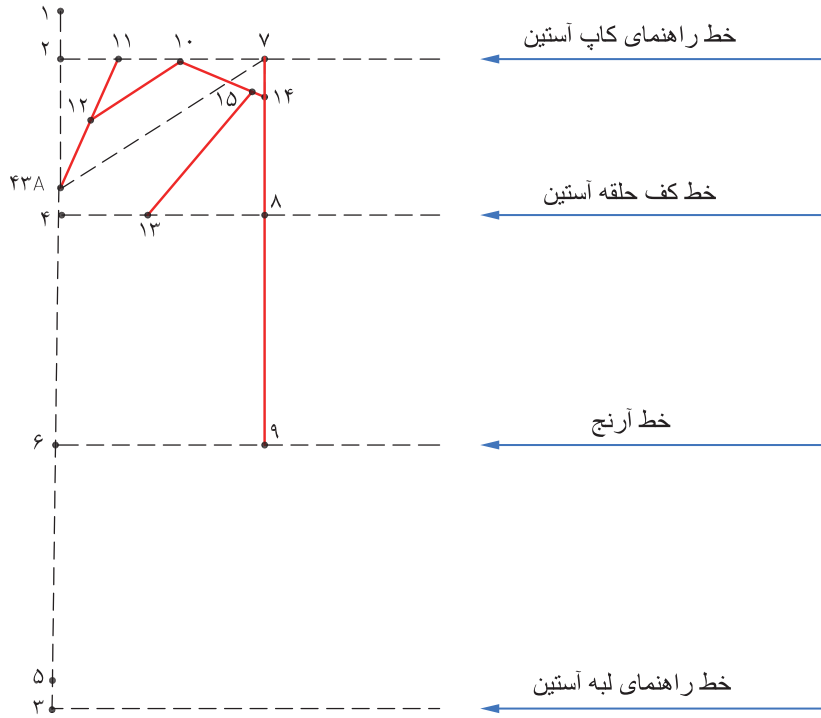

### مرحله چهارم

- روی خط کف حلقه آستین از «نقطه ۴»  $\frac{1}{2}$  فاصله ۴ → ۱۳ را تعیین کرده «نقطه ۱۶» به دست می آید.
- از «نقطه ۱۶» به اندازه «۵/۰ سانتی متر» بالا رفته «نقطه ۱۷» به دست می آید.

$$۱۶ \rightarrow ۴ = \frac{1}{2} \text{ فاصله } ۴ \rightarrow ۱۳$$

خط کمکی موازنه آستین ۱۷

- روی خط راهنمای لبه آستین «نقطه ۵» به اندازه ۱-۱/۵ سانتی متر داخل شده «نقطه ۱۸» به دست می آید.

$$۱۸ \rightarrow ۵ = ۱ - \frac{1}{5} \text{ سانتی متر}$$

- روی خط آرنج «نقطه ۶» به اندازه «۱-۱/۵ سانتی متر» داخل شده «نقطه ۱۹» به دست می آید.

$$۱۹ \rightarrow ۶ = ۱ - \frac{1}{5} \text{ سانتی متر}$$

- به وسیله خط کش نقاط «۴۳A، ۱۹ و ۱۸» را به یکدیگر وصل کنید.

- روی خط آرنج «نقطه ۹» به اندازه «۱-۱/۵ سانتی متر» داخل شده «نقطه ۲۰» به دست می آید.

$$۲۰ \rightarrow ۹ = ۱ - \frac{1}{5} \text{ سانتی متر}$$

- به وسیله خط کش «نقاط ۲۰ و ۱۴» را به یکدیگر وصل کنید.

- روی خط راهنمای لبه آستین «نقطه ۱۸» به اندازه « $\frac{1}{2}$  لبه آستین» به طوری اندازه بگیرید که «نقطه ۲۱» روی «خط ۳» قرار گیرد.

$$۲۱ \rightarrow ۱۸ = \frac{1}{2} \text{ اندازه لبه آستین}$$

خط مرکزی پشت آستین ۲۰ → ۷

خط مرکزی جلوی آستین ۴۳A → ۱۹



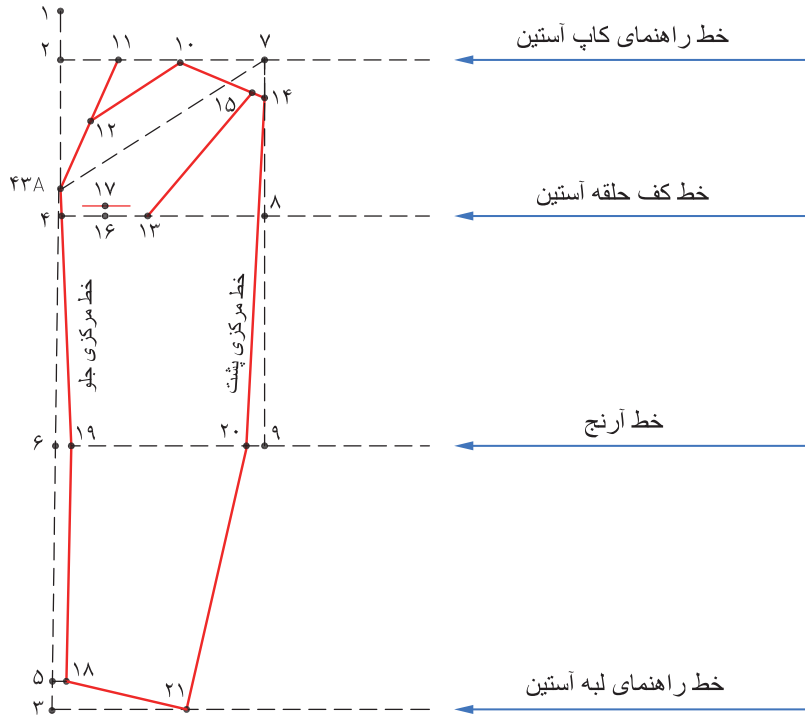

### مرحله پنجم

■ روی خط راهنمای کاپ آستین « $\frac{1}{2}$  فاصله  $10 \rightarrow 14$ » را تعیین کرده «نقطه ۲۲» به دست می آید، از این نقطه به اندازه «۱ سانتی متر» بالا رفته «نقطه ۲۳» بدست می آید.

$$\frac{1}{2} \text{ فاصله } 10 \rightarrow 14 = 10 \rightarrow 22$$

$$1 \text{ سانتی متر} = 22 \rightarrow 23$$

■ روی خط راهنمای کاپ آستین « $\frac{1}{2}$  فاصله  $10 \rightarrow 12$ » را تعیین کرده «نقطه ۲۴» بدست می آید.

از این نقطه به اندازه « $\frac{1}{2}$  سانتی متر» بالا رفته «نقطه ۲۵» بدست می آید.

$$\frac{1}{2} \text{ فاصله } 10 \rightarrow 12 = 12 \rightarrow 24$$

$$\frac{1}{2} \text{ سانتی متر} = 24 \rightarrow 25$$

■ منحنی کاپ آستین را به گونه ای رسم کنید که از نقاط «۱۴، ۲۳، ۱۰، ۲۵ و ۱۲» بگذرد

■ از نقاط «۱۹ و ۱۸» به اندازه فاصله « $4 \rightarrow 16$ » علامت گذاشته نقاط «۲۶ و ۲۷» بدست می آید.

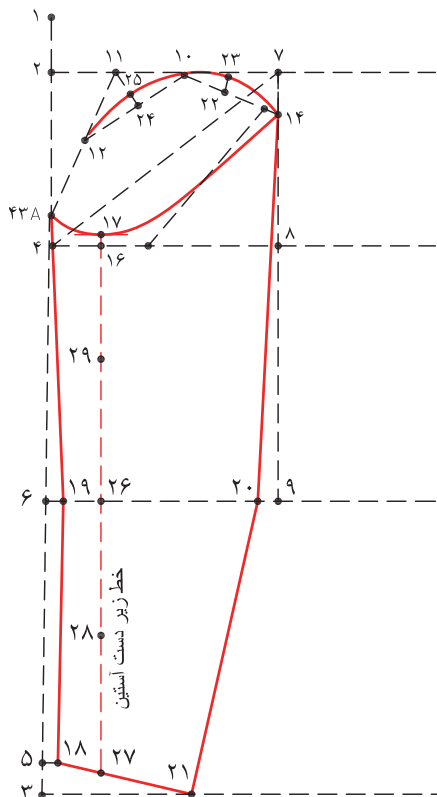

$$27 \rightarrow 18 = 26 \rightarrow 19 = 16 \rightarrow 4$$

نقاط «۱۶، ۲۶ و ۲۷» را با خط چین به یکدیگر وصل کنید.

خط زیر دست آستین  $16 \rightarrow 26 \rightarrow 27$

■ روی خط آرنج از «نقطه ۲۶» به اندازه « $9 - 10$

سانتی متر» به طرف بالا و پایین علامت گذاشته نقاط

«۲۸ و ۲۹» به دست می آید.

$$9 - 10 \text{ سانتی متر} = 26 \rightarrow 28 = 29 \rightarrow 26$$

### مرحله ششم

■ مطابق تصویر الگوی بالا تنه جلو را روی این قسمت قرار داده و فاصله «۲۲ → ۲۵» بالاتنه و فرم هلال «۲۲ → ۴۳A» را روی الگوی آستین به گونه ای قرار دهید که روی «نقطه ۱۷» قرار گیرد، «نقطه ۲۲» خط زیر دست آستین هاست را روی الگو رسم کنید.

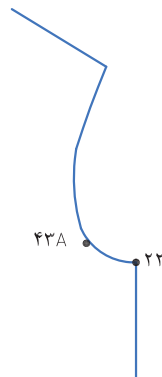
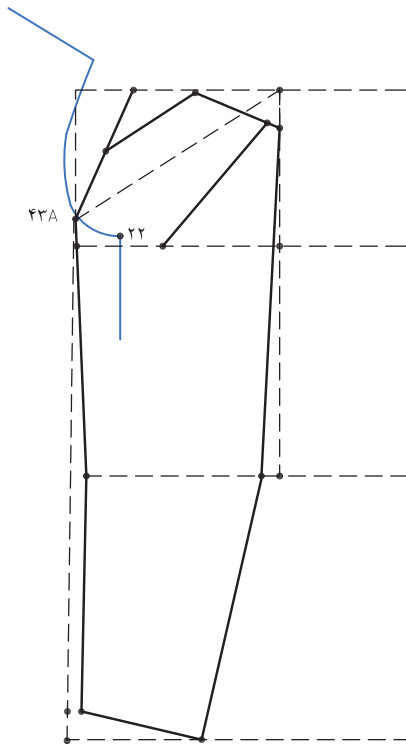

■ مطابق تصویر الگوی بالاتنه پشت را روی خط «۱۷ → ۱۴» به گونه ای قرار دهید که گودی زیر حلقه آستین «۲۱B → ۹» را به الگوی آستین منتقل کنید.

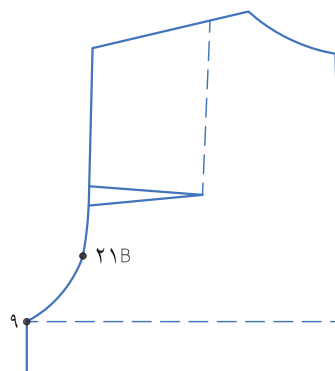
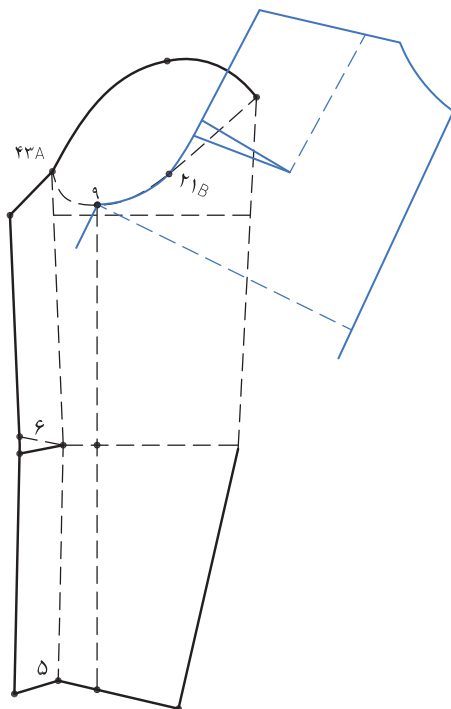

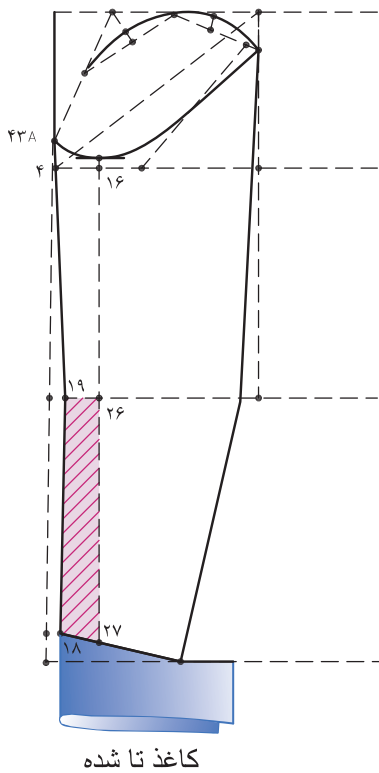

کاغذ تا شده

▲ مجدداً خط «۱۸ → ۱۹» را «تا» کنید.  
خطوط «۲۶ → ۱۹ → ۱۸ → ۲۷» را رولت کنید.

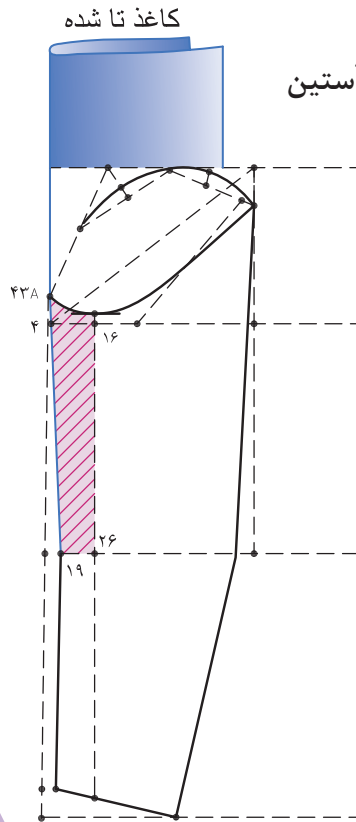

▲ از الگوی ترسیم شده رولت کنید.  
خط «۴۳A → ۱۹» را «تا» کنید.  
خطوط «۲۶ → ۱۹ → ۴۳A → ۱۶» را رولت کنید.

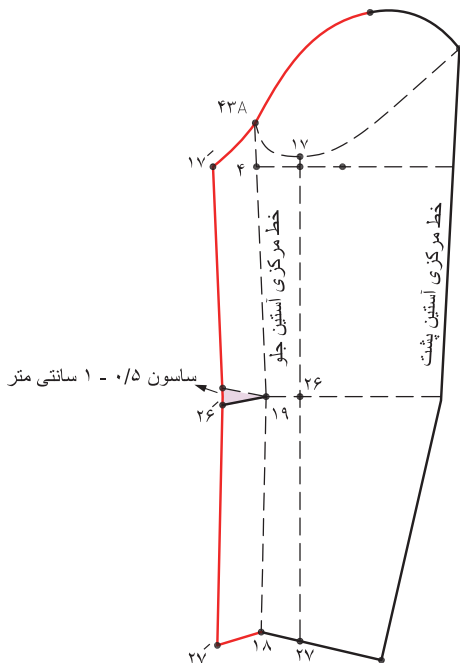

◀ کاغذ قسمت رولت شده را باز کنید.  
روی خط آرنج فاصله «۱۹ → ۲۶» یک سایسون کوچک «۰/۵ - ۱ سانتی متر» ایجاد می شود.

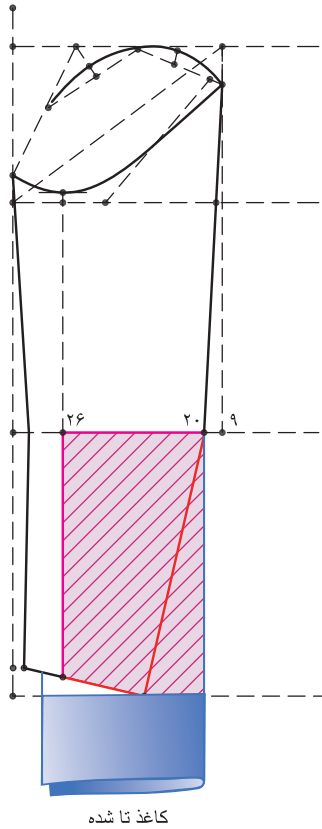

کاغذ تا شده

▲ خط ۱۹ تا لبه ی آستین را «تا» کنید.  
و خطوط «۲۰ → ۲۷ → ۲۶ → ۲۰» را رولت کنید.

### مرحله هشتم رولت قسمت پشت آستین

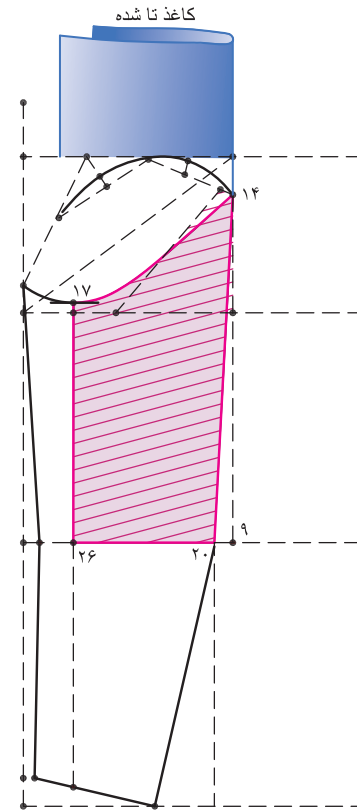

کاغذ تا شده

▲ در الگوی آستین پشت خط «۱۴ → ۲۰» را «تا» کنید.

■ خطوط «۱۴ → ۱۷ → ۲۶ → ۲۰» را رولت کنید.

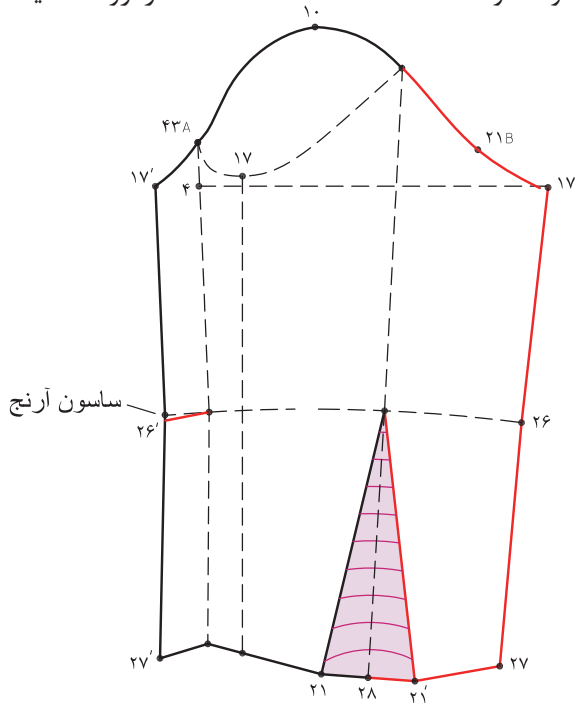

ساسون آرنج

◀ کاغذ قسمت رولت شده را باز کنید.

فاصله «۹ → ۲۱B» روی بالاتنه اندازه بگیرید و این اندازه را روی آستین به اضافه «۵/۵ - ۱» سانتی متر، شود.

فاصله «۹ → ۲۱B» بالاتنه اضافه «۵/۵ - ۱ سانتی متر» = ۲۱B → ۱۷

### مرحله نهم

### کنترل الگوی آستین

این مرحله ی آخر الگو آستین است که قسمت ها زیر دست جلو و پشت رولت شده است.

روی خط کاپ آستین «نقطه ۱۰» به وسیله خط کش گونیا خطی عمودی که موازی با خط لبه کاغذ تا لبه آستین رسم کرده «نقطه ۳۳» به دست می آید.

خط مرکزی آستین ۱۰ → ۳۳

از خط کف حلقه آستین، نقاط «۱۷' و ۱۷» به اندازه «۵ سانتی متر» پایین آمده نقاط «۳۰ و ۳۱» به دست می آید.

نقاط «۳۰ و ۳۱» را با یک خط افقی به یکدیگر وصل کرده این قسمت را اندازه بگیرید، این اندازه با اندازه دور بازو فرد مقایسه کنید.

برای کنترل دور حلقه آستین فاصله «۱۷' → ۱۰ → ۱۷» را اندازه بگیرید. معمولاً بین «۸ - ۱۰ درصد» این اندازه را اضافه می کنیم.

مجموع دور حلقه آستین جلو و پشت ۴۰ cm  
مجموع دور حلقه آستین و ۱۰ درصد این اندازه  
 $40 \text{ cm} + 4 \text{ cm} = 44 \text{ cm}$   
بدهید (در این اندازه ۴ cm)

سر ساسون عمودی آستین را «۱ سانتی متر» جابجا کنید. «نقطه ۳۲» به دست می آید.

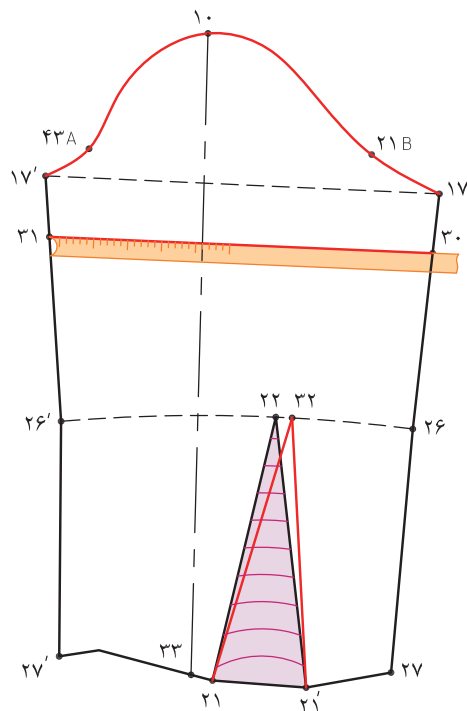
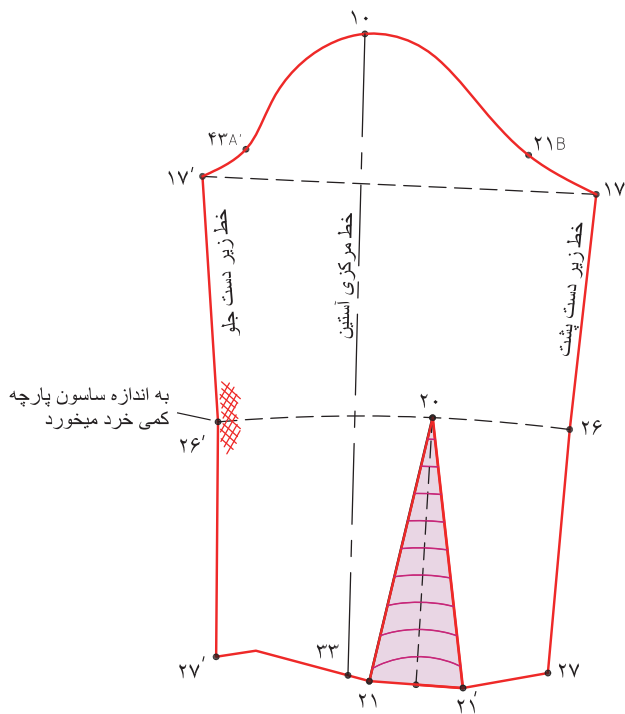



۱- با توجه به تصویر روبه‌رو، به سؤالات پاسخ دهید:

- ۱-۱- فاصله ۱→۲ برابر است با .....
- ۱-۲- فاصله ۴→۶ برابر است با .....
- ۱-۳- فاصله ۴→۴۳A برابر است با .....
- ۱-۴- فاصله ۱۸→۲۱ برابر است با .....
- ۱-۵- فاصله ۲→۴ برابر است با .....
- ۱-۶- فاصله ۲-۳ برابر است با .....
- ۱-۷- فاصله ۳-۵ برابر است با .....
- ۱-۸- فاصله ۱۰-۲ برابر است با .....
- ۱-۹- فاصله ۸-۱۳ برابر است با .....
- ۱-۱۰- فاصله ۹→۲۰ برابر است با .....

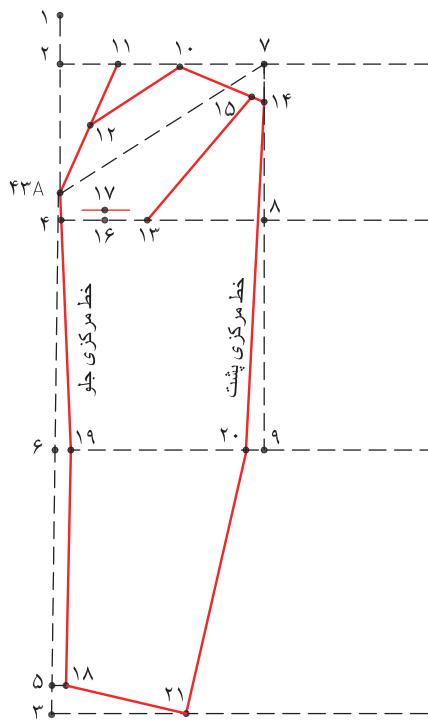

## بازوی چاق

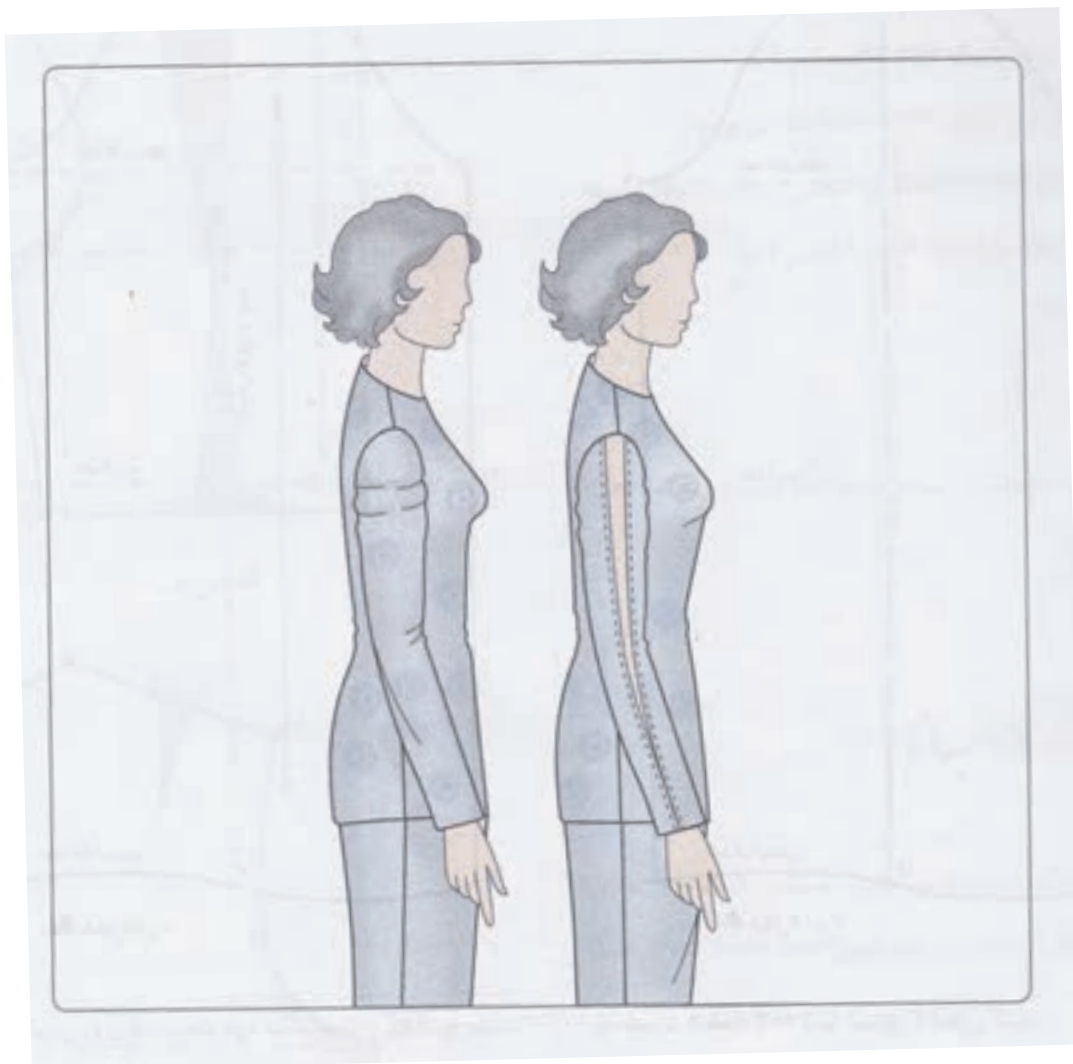

با توجه به تصویر بالا ویژگی های اندام این افراد چیست؟  
**علت:** پاترون روی قسمت بازو تنگ است و کاملا به سمت حلقه ی آستین کشیده می شود.



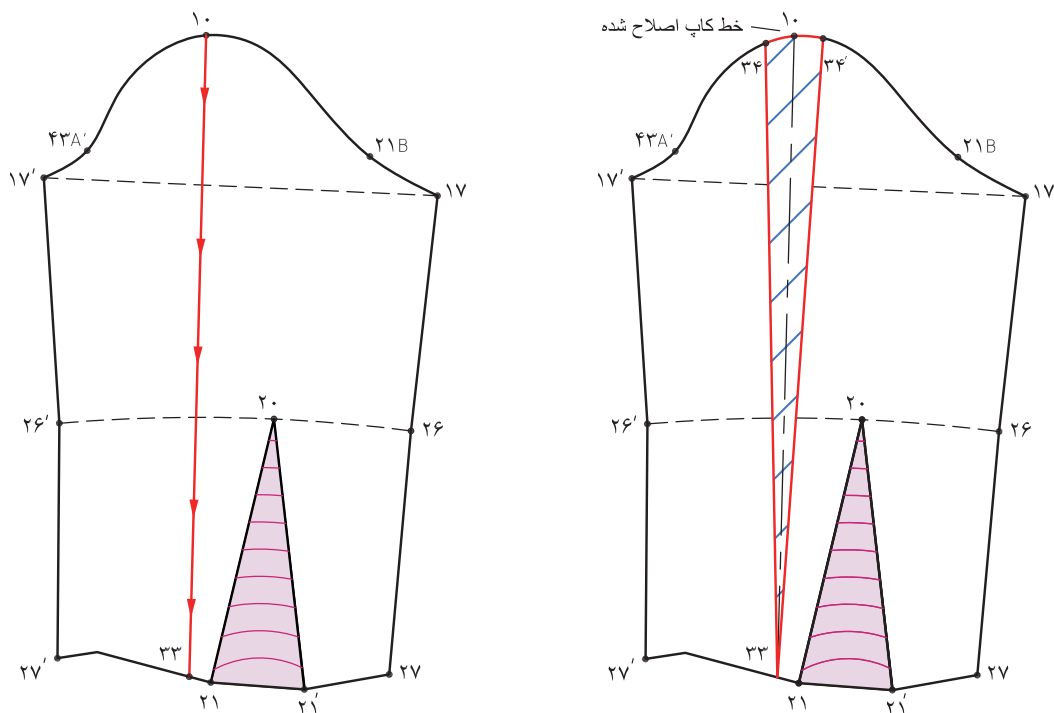

### مرحله اول

راه حل: به منظور رفع عیب باید از قسمت خط مرکزی آستین در کاپ تا قسمت مچ را قیچی کرده و اندازه آن را یادداشت کنید.

■ روی خط مرکزی الگوی آستین خط « $10 \rightarrow 33$ » را از کاپ آستین قیچی کنید.

■ از طرفین «نقطه ۱۰» به اندازه محاسبه شده در پاترون علامت گذاشته نقاط « $34$  و  $34'$ » به دست می آید.

### مرحله دوم

با توجه به اندازه ای که حلقه آستین الگو را گشاد کرده اید،  $2/1$  اندازه آن را (فاصله  $10 \rightarrow 34$ ) از تقاطع حلقه آستین و پهلو «نقطه ۲۲» پایین آمده «نقطه ۷۴» به دست می آید.

موازنه  $74 \rightarrow 22 = 34 \rightarrow 10$

■ از «نقطه موازنه ۴۳A» به اندازه فاصله  $74 \rightarrow 22$

پایین آمده «نقطه جدید ۴۳A» به دست می آید.

■ خط جدید حلقه آستین را رسم کنید.

■ از «نقطه ۷۴» تا «نقطه ۴۳A» قیچی کنید.

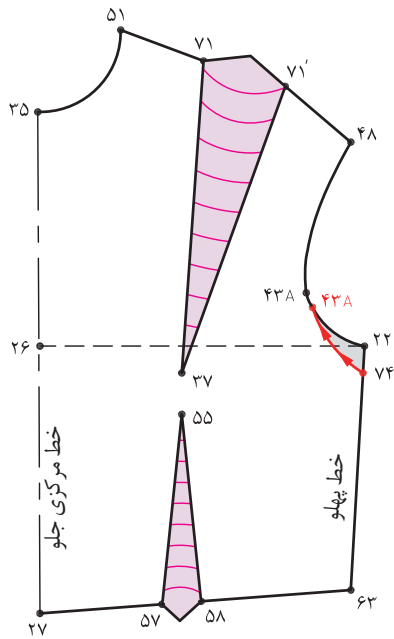

### مرحله سوم

■ در الگوی پشت مانند الگوی جلو عمل کنید.

$75 \rightarrow 9 = 34' \rightarrow 10$

حلقه جدید آستین ۲۱B - ۷۵

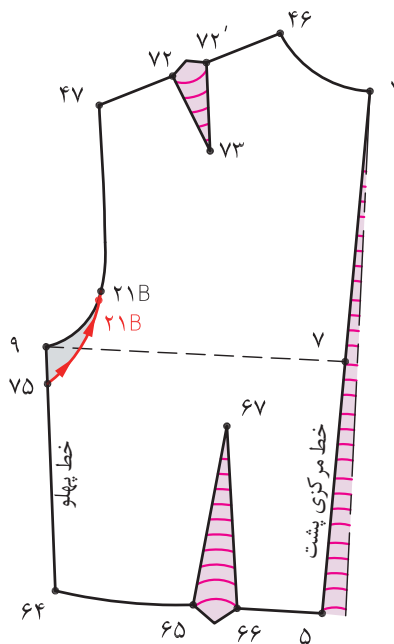

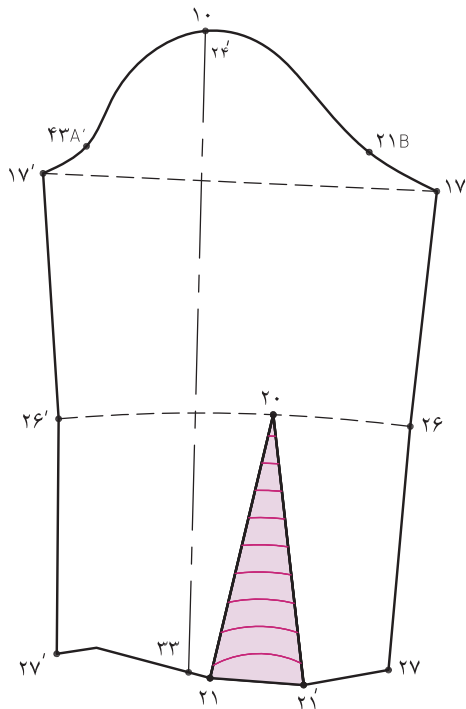
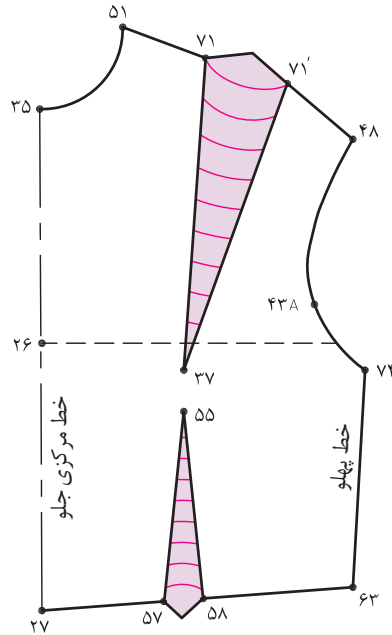
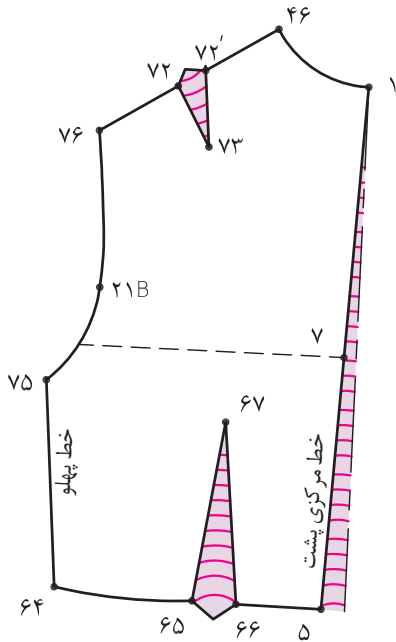

### مرحله چهارم

همان طور که در تصویر ملاحظه می کنید، خطوط جدید حلقه آستین الگوهای بالا تنه و آستین ترسیم شده است.

خط جدید حلقه ی آستین  $۱۷ \rightarrow ۱۰ \rightarrow ۱۷'$

خط جدید حلقه ی آستین جلو  $۴۸ \rightarrow ۴۳A \rightarrow ۷۴$

خط جدید حلقه ی آستین پشت  $۴۷ \rightarrow ۲۱B \rightarrow ۷۵$

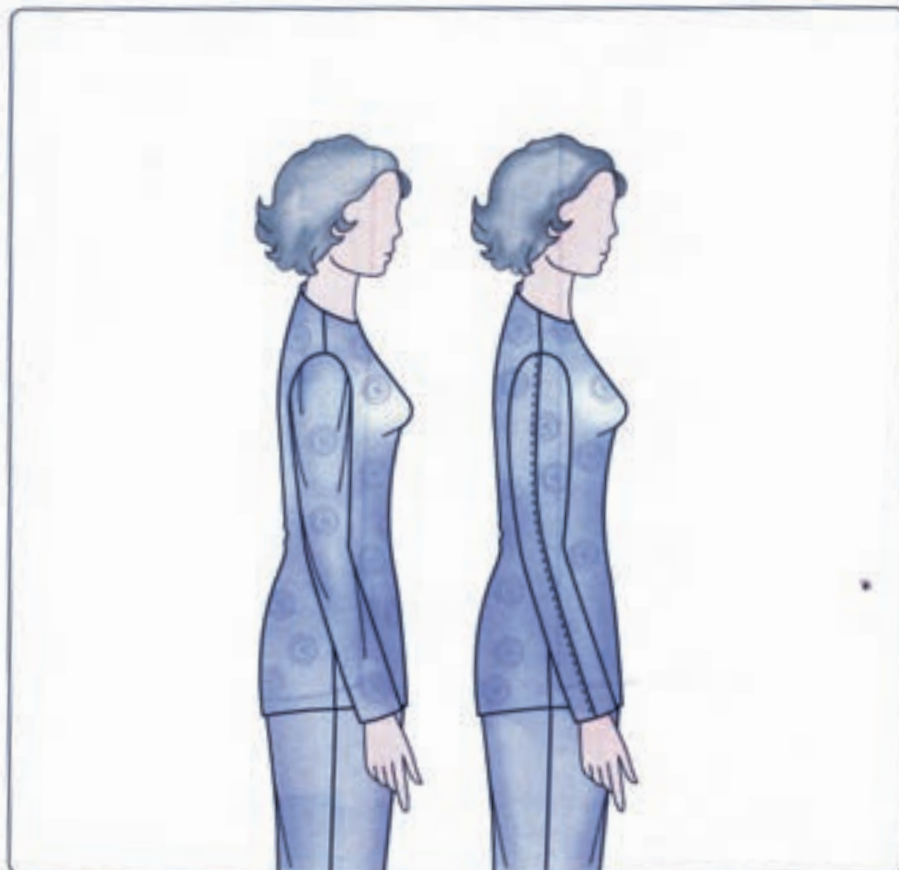

با توجه به تصویر بالا ویژگی های اندام این افراد چیست؟  
علت: پاترون روی بازوی این افراد گشاد است و «حالت» شل روی بازو قرار می گیرد.

بازوی لاغر :

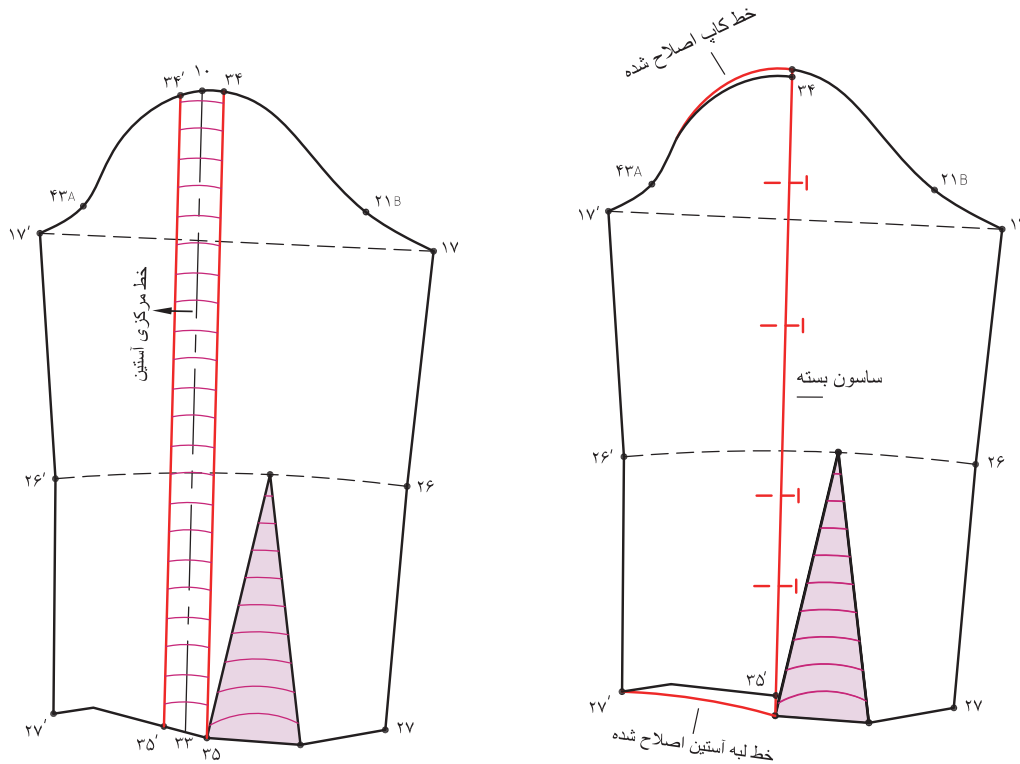

### مرحله اول

راه حل: به منظور رفع عیب آستین، روی پاترون به اندازه ای که آستین گشاد است، در قسمت طولی آن (از کاپ تا مچ) راه «تا» کنید.

■ از طرفین «نقطه ۱۰» اندازه محاسبه شده در پاترون علامت گذاشته

■ نقاط «۳۴ و ۳۴'» و «۳۵ و ۳۵'» به دست می آید.

■ نقاط «۳۴، ۳۴'، ۳۵ و ۳۵'» را با خط کش به یکدیگر وصل کنید.

■ خط «۳۴' → ۳۴» و «۳۵' → ۳۵» را روی هم قرار داده ببندید.

خطوط لبه آستین و کاپ را اصلاح کنید.

### مرحله دوم

■ با توجه به اندازه ای که الگوی آستین را تنگ کرده اید،  $\frac{1}{2}$  اندازه آن را (فاصله ۱۰ → ۳۴) از تقاطع حلقه آستین و پهلو «نقطه ۲۲» بالا رفته «نقطه ۷۴» به دست می آید.

■ از «نقطه ۴۳A» به اندازه «۲۲ → ۷۴» بالا می رویم.

■ نقاط «۷۴ و ۴۳A» را با خط به یکدیگر وصل کرده و خط جدید حلقه آستین جلو را رسم کنید.

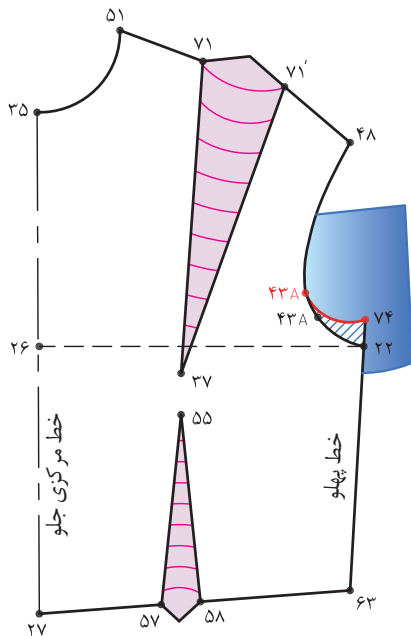

### مرحله سوم

■ در الگوی پشت مانند الگوی جلو عمل کنید.

$$75 \rightarrow 9 = 34' \rightarrow 10$$

حلقه جدید آستین  $21B \rightarrow 75$

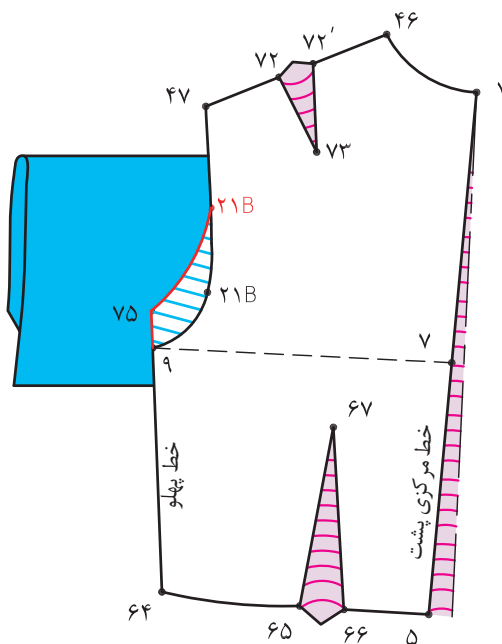

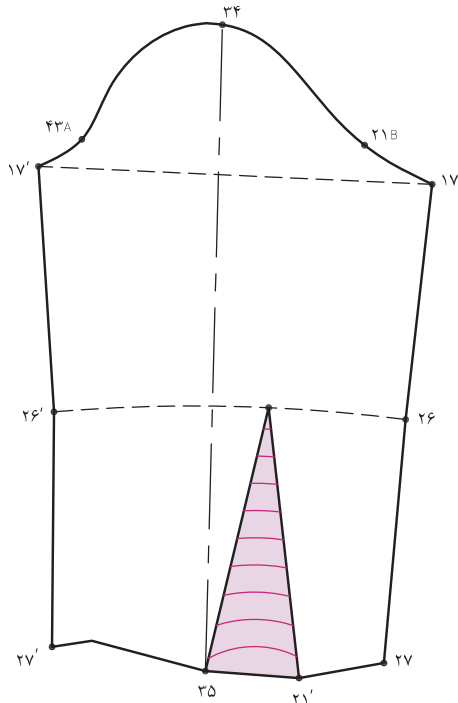
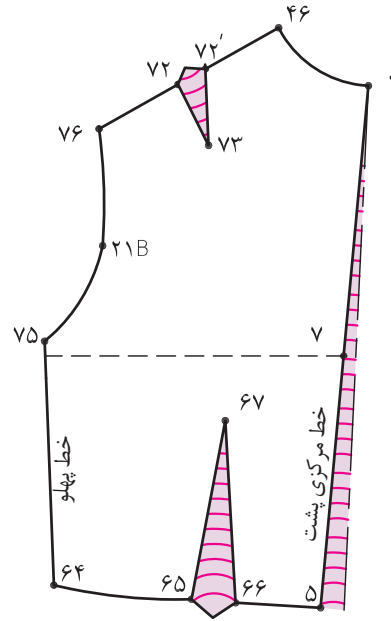
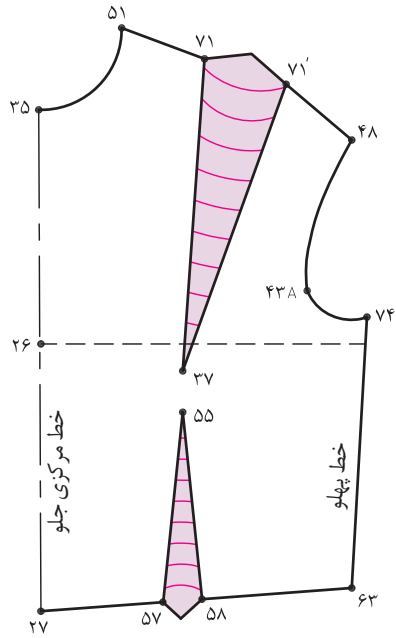

### مرحله چهارم

همان طور که در تصویر ملاحظه می کنید، خطوط جدید حلقه ی آستین الگوهای بالاتنه و آستین ترسیم شده است.

خط جدید حلقه آستین  $۱۷ \rightarrow ۱۰ \rightarrow ۱۷'$

خط جدید حلقه آستین جلو  $۴۸ \rightarrow ۴۳A \rightarrow ۴$

خط جدید آستین پشت  $۴۷ \rightarrow ۲۱B \rightarrow ۷۵$

## ارزشیابی شایستگی ترسیم الگوی اساس آستین

### شرح کار:

- ۱- ترسیم علایم قراردادی روی الگوی اساس آستین (نقاط موازنه، خط راستای پارچه و...)
- ۲- اندازه گیری اندازه های قسمت های مورد نیاز بالاتنه (حلقه آستین، بلندی کف حلقه، ...)
- ۳- انجام محاسبات اولیه جهت ترسیم کادر اساس آستین
- ۴- گونیا کردن خطوط عرضی و طولی در ترسیم الگوی اساس آستین
- ۵- ترسیم منحنی های داخلی و خارجی الگوی اساس آستین
- ۶- ترسیم خطوط درز زیر الگوی اساس آستین
- ۷- ترسیم خط مرکزی الگوی اساس آستین
- ۸- کنترل نهایی خطوط الگوی آستین (کاپ آستین، بلندی کف، خطوط زیر دست)

### استاندارد عملکرد:

ترسیم الگوهای اساس آستین با استفاده از اندازه های شخصی و سایز بندی براساس سفارش مشتری و مطابق استاندارد متد مولر

### شاخص ها:

- ۱- اندازه گیری اندازه های مورد نیاز از بالاتنه جهت ترسیم الگوی اساس آستین و انجام محاسبات
- ۲- ترسیم کادر الگوی اساس آستین (با استفاده از اندازه های داده شده) در ترسیم الگوی بالاتنه جهت ترسیم الگوی اساس آستین، گونیا کردن خطوط عرضی و طولی خط کف حلقه، لبه آستین، وسط آستین و... ، ترسیم علایم قراردادی)
- ۳- ترسیم منحنی های کاپ آستین (ترسیم منحنی به سمت خارج و به سمت داخل)
- ۴- کنترل نهایی خطوط الگوی آستین

### شرایط انجام کار و ابزار و تجهیزات:

مکان: کارگاه الگو و دوخت

زمان: ۲ ساعت

**تجهیزات:** تخته وایت برد ، میز الگو سازی ۱۰۰×۷۰ سانتی متر، میز نور ۱۰۰×۸۰ سانتی متر، سندلی، تخته وایت برد  
**ابزار:** خط کش مدرج (ساده، منحنی) ، گونیای مدرج (ساده ، منحنی) ، ماشین حساب، متر، خط کش ماری، خط کش فلزی (۲۰،۳۰، ۵۰، ۶۰، ۱۰۰ سانتی متر)، گونیای کوچک، نقاله، پرگار، خط کش مخصوص پهلو و حلقه آستین  
**مواد مصرفی:** مداد HB ، پاک کن ، مداد رنگی، تراش، کاغذ برش (سفید تحریری، سفید پوستی، گراف قهوه ای) ، کاغذ سفید تحریری با ابعاد ۲۹×۲۱ سانتی متر، سوزن ته گرد ، ماژیک وایت برد



معیار شایستگی:

ردیف	مرحله کار	حداقل نمره قبولی از ۳	نمره هنرجو
۱	تعیین مختصات اندازه گیری اندام	۲	
۲	ترسیم الگو	۲	
۳	رفع عیوب اندامی	۲	
	شایستگی های غیر فنی، ایمنی، بهداشت، توجهات زیست محیطی و نگرش: کار آفرینی، یادگیری، مسئولیت پذیری، مدیریت زمان، مدیریت مواد و تجهیزات رعایت استاندارد تجهیزات کارگاه خیاطی رعایت نکات ایمنی در هنگام استفاده از قیچی و سوزن طرز صحیح نشستن هنگام ترسیم الگو صرفه جویی در مصرف کاغذ الگو مدیریت صحیح استفاده از تجهیزات، مواد و ابزار جمع آوری کاغذ های اضافی در ظروف مخصوص و استفاده از آن در چرخه بازیافت	۲	
	میانگین نمرات		*

\* حداقل میانگین نمرات هنرجو برای قبولی و کسب شایستگی، ۲ می باشد.

این کتاب غیر قابل استناد می باشد

## فصل ۵

### دوخت بلوز

## شایستگی دوخت بلوز

### آیا تاکنون به وظایف بلوز دوز دقت کرده‌اید؟

- آیا می توانید مراحل دوخت انواع یقه ساده خطی را انجام دهید؟
- آیا می توانید مراحل دوخت آستین و اتصال به بالاتنه را انجام دهید؟
- آیا طبقه بندی انواع محل دکمه خور، جادکمه را می دانید؟
- آیا می توانید دوخت اولیه دکمه های پایه دار و بدون پایه با دست و ماشین دوخت را انجام دهید؟
- آیا مراحل دوخت جیب ساده روی لباس را می توانید انجام دهید؟

### استاندارد عملکرد

دوخت بلوز زنانه به وسیله ماشین دوخت با استفاده از الگوی آماده شده و برش پارچه، برابر تناسب اندامی و تن خور آن

## مقدمه

در دوخت بلوز ساده با نکات جدیدی آشنا می شود، دوخت یقه های ساده خطی شامل: گرد، هفت و چهار گوشه و سجاف کردن آنها، محل قرار گیری جا دگمه و دگمه در روی بالاتنه، انواع جادگمه ها با توجه به پهنای و نوع دگمه، دوخت آستین و وصل آن به بالاتنه و غیره ... در تمام این دوخت ها باید تکنیک های انجام شده با ظرافت و دقت انجام شود.



## پاکدوزی خارجی سجاف

لبه سجاف را به روش های مختلف پاکدوزی می کنند.

◀ روش اول

لبه سجاف را حدود «۶ میلی متر» به طرف داخل رفته ساده بدوزید. سپس به وسیله قیچی زیگزاگ لبه سجاف را بچینید.

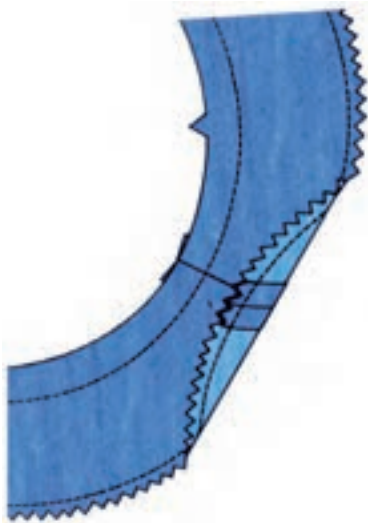

◀ لبه سجاف را حدود «۴ میلی متر» به داخل «تا» کرده و بدوزید.

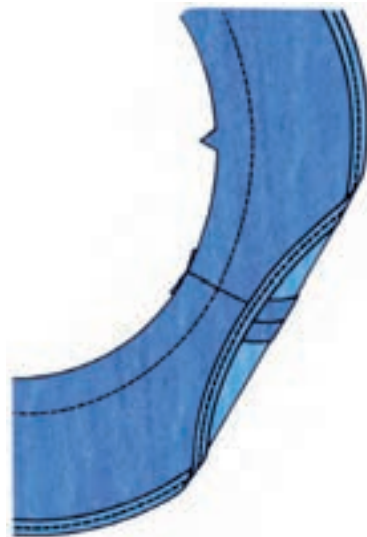
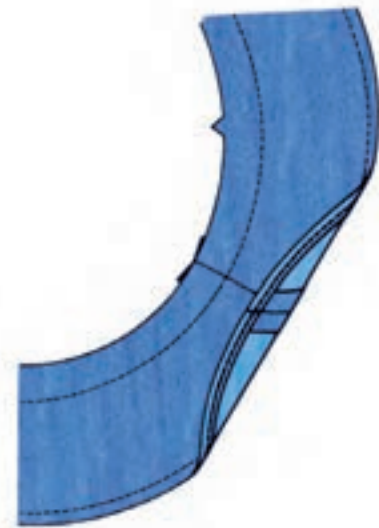

▶ دوخت نوار اریب که از پارچه ظریف تهیه شده برای درزهای بعضی از پارچه ها استفاده می شود.

## دوخت یقه گرد



سجاف را به تناسب ضخامت پارچه، قدری کوچک تر از یقه بالائنه برش زده می شود.

◀ پس از برش سجاف یقه، درز سر شانه های سجاف را بدوزید.

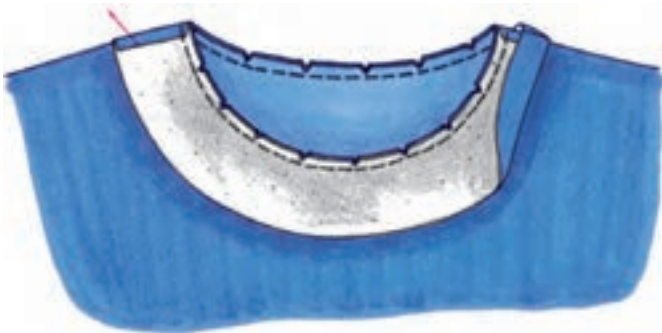

◀ درز سرشانه ها را باز کرده اتو کنید. دور حلقه یقه را با ماشین دوخت بدوزید. جا درز را باریک کرده و به فاصله های مشخص، مثلث های کوچکی از داخل آن ببرید.

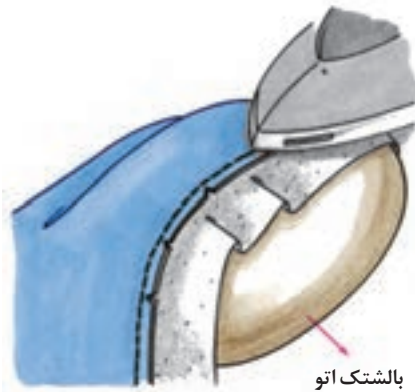

◀ درز دوخته شده یقه را به طرف سجاف «تا» کنید، روی بالتک اتو بگذارید و با نوک اتو با ملایمت اتو کنید.

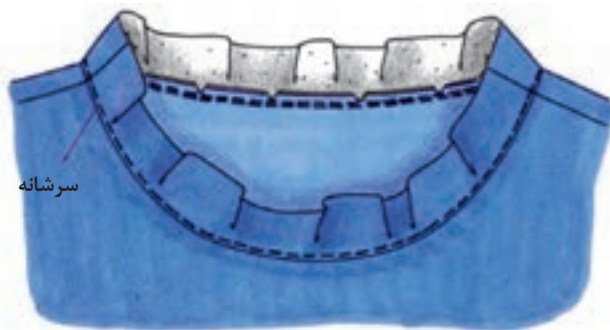

◀ سجاف را به طرف داخل «تا» بزنید و درز را به طرف داخل بغلتانید.

## تهیه نوار اریب

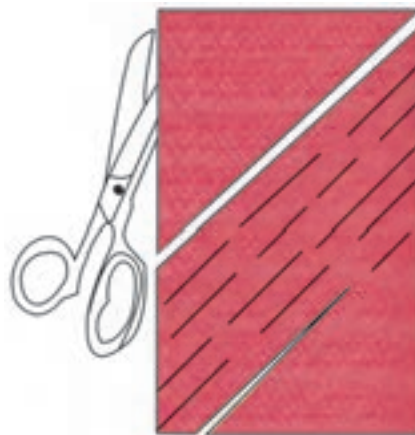

▲ الف) عرض های معین روی پارچه اریب را توسط خط کش مدرج مخصوص روی پارچه رسم کنید. پارچه نوار باید به طول کافی و عرض آن « ۴ برابر عرض تمام شده » مغزی باشد.

▲ ب) طول پارچه (راه پارچه) را روی عرض آن (بیراه پارچه) قرار داده و سپس خط «تا» را قیچی کنید. حال به موازات خط چیده شده می توان نوارهای اریب را تهیه کرد.

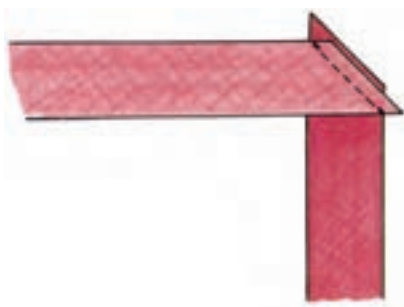

◀ انتهای نوارها را از طرف روی پارچه «روی به روی هم» طوری قرار داده و کوک بزنید که در امتداد هم واقع شوند.

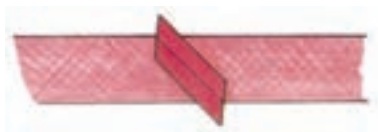

◀ ماشین دوخت را روی درجه ریز قرار دهید، درزها را بدوزید. سپس درزها را باز کرده و اتو کنید.



◀  $\frac{1}{4}$  عرض نوار را از طرفین «تا» کرده و اتو کنید.



## دوخت سجاف یقه با نوار اریب

سجاف نوار اریب به خوبی سجافی که به «حالت» خود لباس بریده شده است نخواهد بود، ولی برای حلقه یقه لباس هایی که فاقد برگردان هستند، از نوار اریب استفاده شود.  
**یقه گرد**



◀ نوار اریب را به اندازه حلقه گردن لباس به اضافه «۲ سانتی متر» و به عرض «۳-۴ سانتی متر» ببرید. سپس آن را «تا» کنید و دور تا دور حلقه گردن را بدوزید.

## یقه چهار گوش ( خستی )

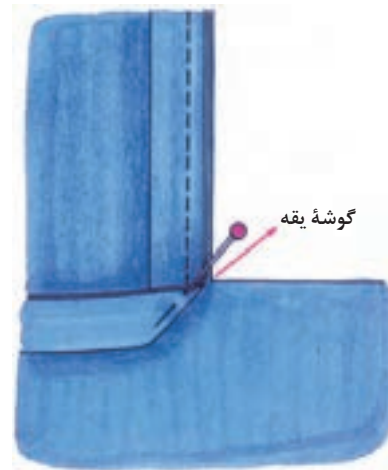

▲ ب- گوشه نوار یقه را به صورت یک مثلث کامل «تا» کنید. سپس ضلع دیگر یقه را بدوزید. سجاف را به پشت یقه برگردانید و گوشه آن را «تا» کرده پس دوزی کنید.

▲ الف- با استفاده از نوار اریب، یقه چهار گوش را نیز می توان سجاف کرد. ابتدا نوار اریب را «دولا» کنید. سپس تا قسمت گوشه یقه را بدوزید.

## دوخت یقه هفت

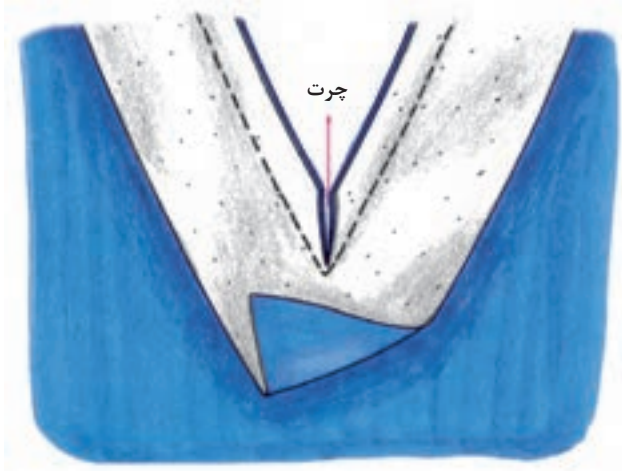

◀ دوخت یقه هفت تقریباً مانند دوخت یقه گرد است، با این تفاوت که محل انته‌ای هفت را باید چرت بزنید.

▶ لایی را روی قسمت پشت لباس، در محل انته‌ای یقه هفت بچسبانید. ( تا دوام این قمست- بعد از چرت زدن- بیشتر شود)



◀ مراحل بعدی دوخت سجاف عیناً مانند روش یقه گرد دوخته می شود.



## سجاف حلقه آستین



- ▲ الف- یکی از روش های دوخت سجاف حلقه آستین شبیه به اتصال سجاف حلقه گردن است ( به علت منحنی بودن) و همانند دوخت یقه گرد انجام می شود.
- ▲ ب- سجاف را به طرف داخل لباس برگردانید. جادرز را به طرف پشت لباس بغلتانید و بدوزید. لبه آزاد سجاف را پاکدوزی کنید.

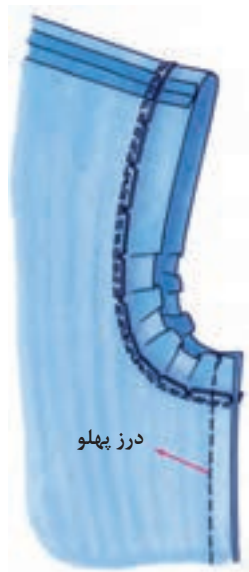

- ◀ یکی دیگر از روش همانند روش قبلی است. فقط پس از اتمام دوخت، درز پهلوی لباس و سجاف را با هم یکسره بدوزید.

### روش اول - دوخت سجاف و زیپ

◀ الف- پس از اتصال زیپ به لباس، سجاف یقه را روی لباس قرار دهید، کوک بزنید و بدوزید. جادرز اضافی سجاف یقه را روی چاک زیپ هم چنان ندوخته باقی بگذارید.



◀ ب- روی جادرز یقه به فاصله هر چند سانتی متر یک مثلث کوچک بچینید. آن گاه درز سجاف را به طرف داخل بغلتانید. اضافه سجاف را به طور اریب «تا» بزنید و به بخیه های زیپ پس دوزی کنید.



### روش دوم - دوخت سجاف در دکمه خور

▲ الف- باید لبه دکمه خور لباس را «تا» کنید، سجاف یقه را به اندازه ی « $1/5$  -  $2/5$  سانتی متر» روی سجاف لباس قرار دهید و بدوزید.

▲ ب- هر دو سجاف را به داخل برگردانید، سپس سجاف لباس را به سجاف یقه متصل کنید.



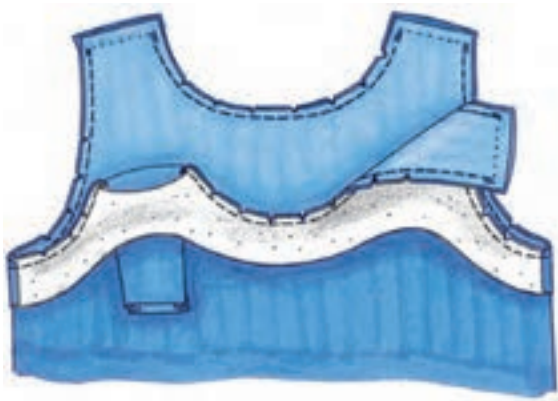

### سجاف یکسره حلقه گردن و آستین

الف- در صورت نیاز لایی را به سجاف متصل کنید. درزهای پهلوئی لباس و سجاف را به طور جداگانه بدوزید. از سمت روی لباس دور تا دور سجاف و لباس را به یکدیگر بدوزید. از قسمت های منحنی مثلث های کوچکی بچینید.



ب- سجاف را به طرف داخل برگردانید و لبه یقه و حلقه آستین را در حدود «۵سانتی متر» مانده به درز سرشانه ها کوک بزنید. از سمت پشت لباس، دو درز سرشانه لباس را به یکدیگر بدوزید. (درزهای سرشانه سجاف نباید دوخته شود).

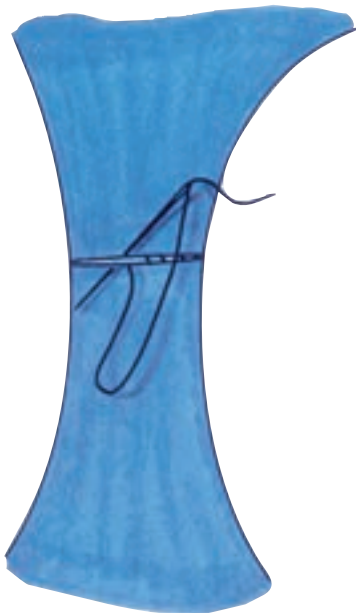

پ- لبه درز سرشانه سجاف را به داخل «تا» کنید، روی درز داخلی دوخته شده لباس بگذارید و دو درز سجاف را به وسیله پس دوزی مخفی به یکدیگر متصل کنید.

سجاف حلقه آستین را به درز پهلو به وسیله کوک وصل کنید.

## نیمه تجویزی یقه پیراهن مردانه (شمیزیه)

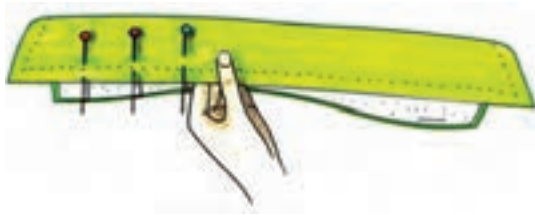

۱- زیر و رو برگردان یقه را روی به روی هم قرار دهید، سپس به وسیله سوزن ته گرد به صورت افقی روی یقه بزنید.



۲- تکه رویی یقه کمی بزرگتر است، پس باید سوزن ته گردهای افقی زده شود و به یکدیگر متصل کنید.

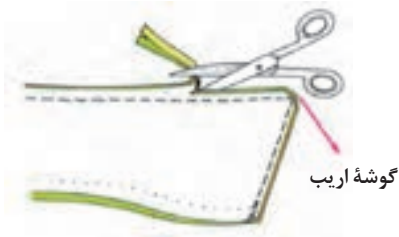

۳- جادرزها را به ترتیب کم کرده، بچینید و گوشه های آن را به صورت اریب ببرید.

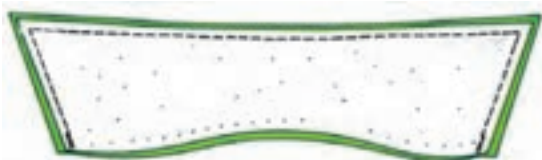



۵- درزها را باز کرده، اتو کنید. یقه را به طرف رو برگردانید، ضخامت جادرز را قدری به داخل بغلتانید و اطراف درز را از رو کوک بزنید.

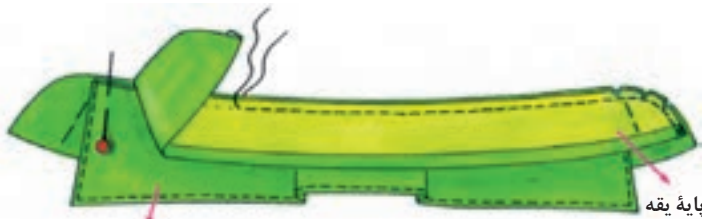

لبه بیرونی برگردان یقه

۶- لبه بیرونی برگردان پایه یقه را به فاصله ی «۵/۰ سانتی متر» بدوزید و اتو کنید، برگردان یقه را در میان دولای پایه قرار داده قسمت بالایی را بدوزید.

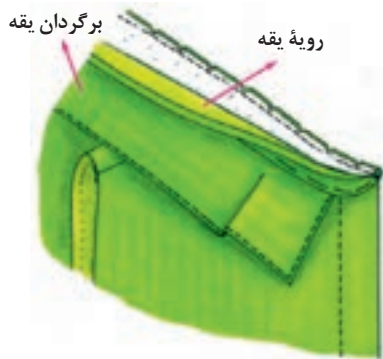

برگردان یقه

رویة یقه

۷- قسمت رویه یقه را به یقه لباس متصل کنید. این درز و گوشه های یقه را با دقت بدوزید. جا درز را باریک کرده از آن، مثلث های کوچکی بچینید.



۸- جادرزهای حلقه گردن را به طرف پایه یقه بخوابانید و اتو کنید.

■ برای دوخت یقه از ماشین دوخت یا پس دوزی استفاده کنید.

## اتصال آستین به بالا تنه

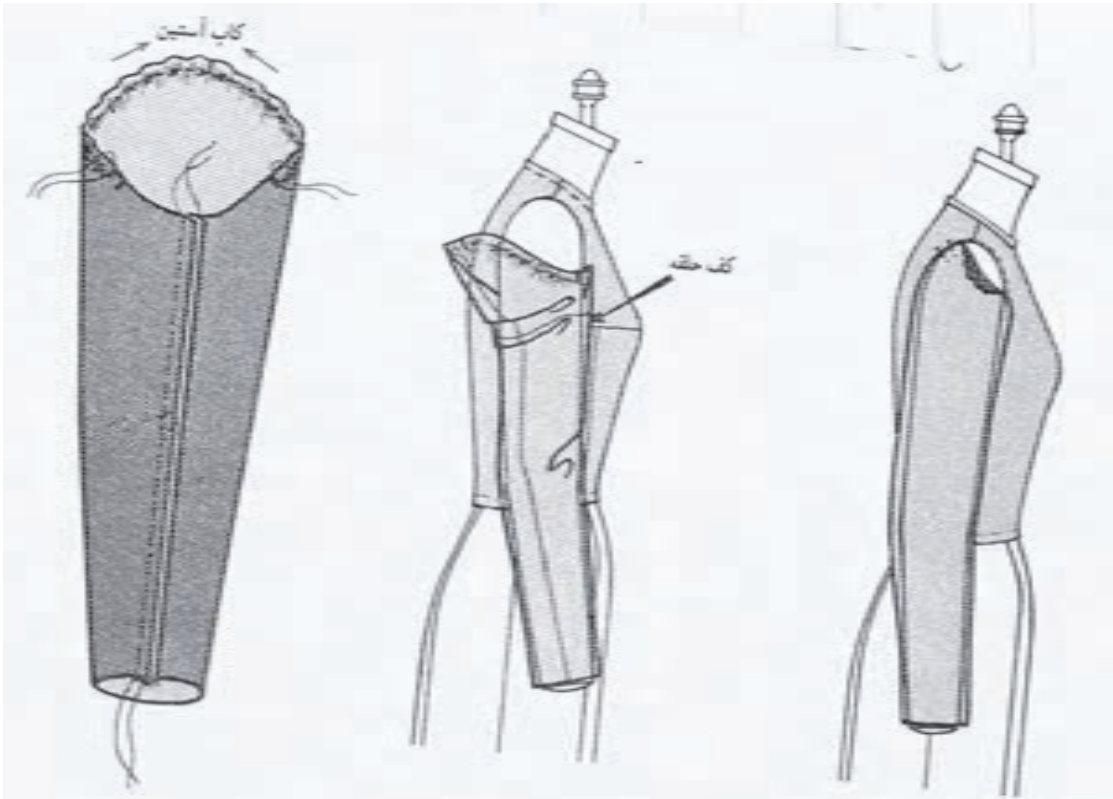

▲ ۱- درزهای زیر دست دوخته و اتو شود، کاپ آستین پس از دوخته شدن آماده وصل می باشد.

▲ ۲- در زیر دست آستین و بالا تنه، نقاط موازنه را با سوزن ته گرد به یکدیگر وصل کنید.

▲ ۳- محل موازنه آستین و حلقه بالا تنه را با یکدیگر مماس کرده و مطابق شکل - سوزن ته گرد را به صورت عمودی- آستین و بالا تنه وصل شود.



## دوخت و اتصال آستین



▲ ۱- در محل کاپ آستین و از نقاط موازنه جلو و پشت به فاصله ی «۲ میلی متر» از طرفین خط کوک شل آستین با درجه درشت ماشین دوخت دو ردیف موازی بدوزید.

◀ ۲- قسمت کاپ آستین را مقداری جمع کنید. درز زیر دست آستین را بدوزید و اتو کنید. پس از خرد دادن آستین نقاط موازنه آستین را با هم مماس کرده، با سوزن ته گرد به یکدیگر وصل کنید.

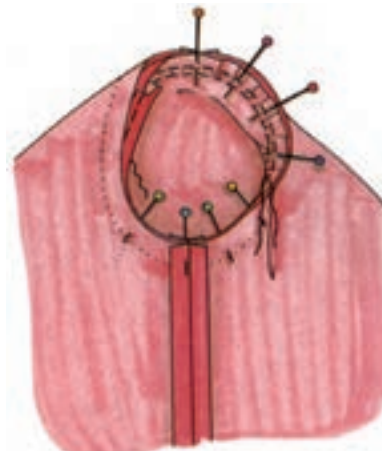
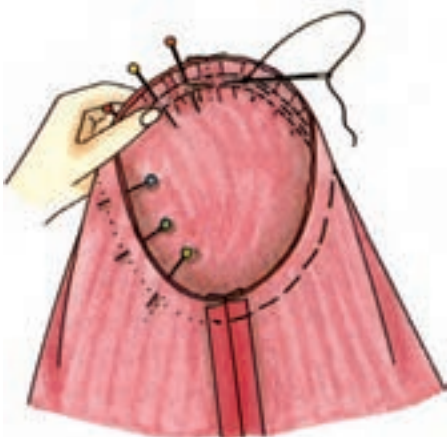

▲ ۴- موقع دوخت از طرف داخل آستین و درست روی خط کوک شل، به وسیله کوک نسبتاً ریز، آستین را به بالاتنه متصل کنید.

▲ ۳- از موازنه های آستین قسمت کاپ را به بالاتنه داخل آستین سوزن ته گرد بزنید.

## سجاف ممتد



۱- تکه ای از راستای پارچه به عرض «۴-۵ سانتی متر» و به «طول دو برابر چاک آستین» بچینید.

\* پارچه سجاف را روبه روی پارچه آستین قرار دهید و مانند یک درز ممتد بدوزید.



۲- عرض درز رأس چاک باریک تر است، ماشین دوخت روی درجه ریز تنظیم شود تا دوام آن به علت باریکی درز بیشتر شود. لبه سجاف را به اندازه «یک سانتی متر» «تا» کرده، اتو کنید.

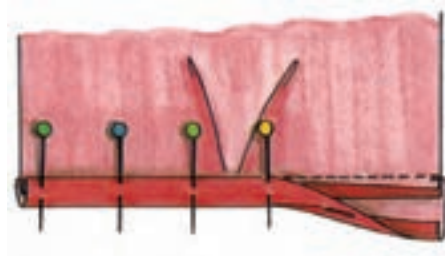

۳- جادرز را به طرف سجاف بخوابانید، سپس لبه سجاف را «تا» بزنید و درز را سوزن ته گرد بزنید. این قسمت را با دست پس دوزی کرده یا با ماشین دوخت بدوزید.



۴- لبه سجافی که به مچ وصل می شود، باید به طرف داخل، سوزن ته گرد زده شود و گوشه سجاف را به صورت یک مثلث بدوزید.

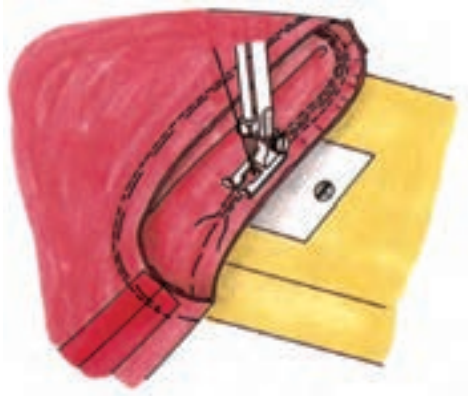

- ▲ ۵- در هنگام دوخت از قسمت آستین، با تنظیم خردها پارچه آن را بدوزید.
- ▲ ۶- برای دوخت حلقه آستین همیشه از یک طرف ( درز زیر دست) شروع کرده و دور تا دور حلقه را دوخته و نقطه پایان همان درز زیر دست باشد.

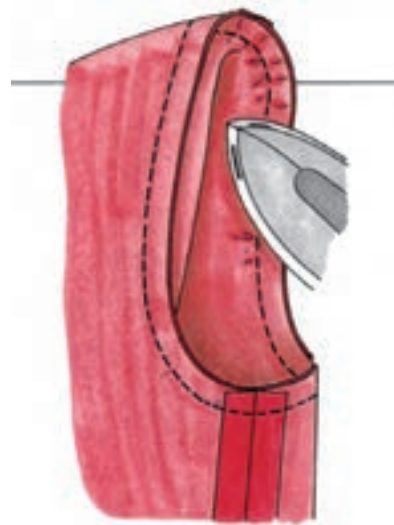

- ▲ ۷- برای اتو کردن آستین، نوک اتو را به آرامی روی خرد آستین بکشید و دقت کنید نوک اتو به سمت داخل آستین حرکت کند.
- ▲ ۸- برای بهتر قرار گرفتن کاپ آستین از یک نوار پنبه یا پشم شیشه استفاده شود.

## نیمه تجویزی دوخت سجاف چاک آستین

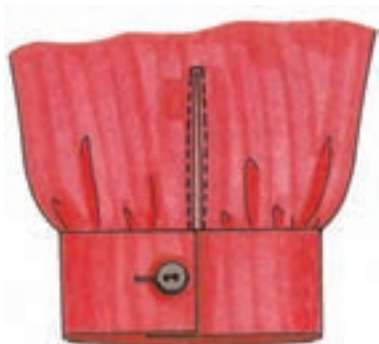

۱- تکه ای از راستای پارچه به طول « ۴ سانتی متر » بلندتر از چاک آستین و به عرض « ۸ سانتی متر » بچینید. وسط تکه را روی چاک آستین و دقیقا روی راسته سجاف و روی آن قرار دهید.

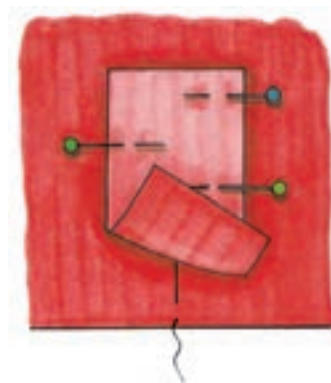

۲- دو طرف چاک را به فاصله « ۲ - ۳ میلی متر » به تکه سجاف کوک بزنید. سپس به فاصله « ۲ - ۳ میلی متر » از لبه چاک آن را به سجاف بدوزید. حال سجاف را در فاصله میان چاک بچینید.



۳- سجاف را به طرف پشت برگردانید، درز را به طرف پشت بغلتانید. بدوزید و اتو بزنید.



۴- لبه سجاف را می توان تمیز دوزی کنید. لبه های آن را « تا » کنید و قسمت بالای چاک را سه گوش کرده و آن را بدوزید.



## نیمه تجویزی اتصال نوار مچی به آستین



۱- شلال مچ آستین را به اندازه نوار مچی جمع کنید. درزهای آستین و نوار مچی را به یکدیگر سوزن ته گرد بزنید. درز مچ به اندازه « ۱ سانتی متر » در خارج از لبه ها قرار گیرد.



۲- آستین را به طرف روی پارچه برگردانید، حال مچ را روی خط « تا » برگردانید. به طوری که روی پارچه به طرف داخل واقع شود. درزهای طرفین نوار مچی را بدوزید، کناره مچ، زاویه دار بریده شود.

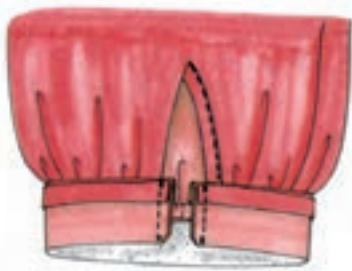

۳- نوار مچ را به طرف رو برگردانید، درز را به طرف مچ « تا » کنید و لبه دیگر مچ را با سوزن ته گرد ثابت نگه دارید. لبه مچ را با دست پس دوزی یا با ماشین دوخت بدوزید.

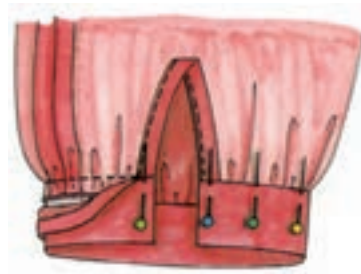

در این حالت نوار مچی یک سمت بیشتر از یک طرف دیگر بود.

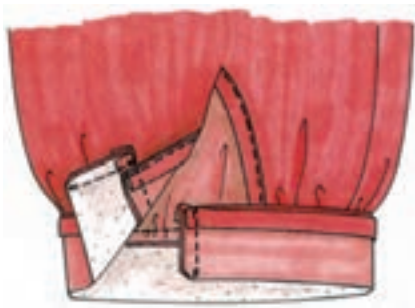

## دوخت سجاف

※سجاف درز مورد نظر را بدوزید.

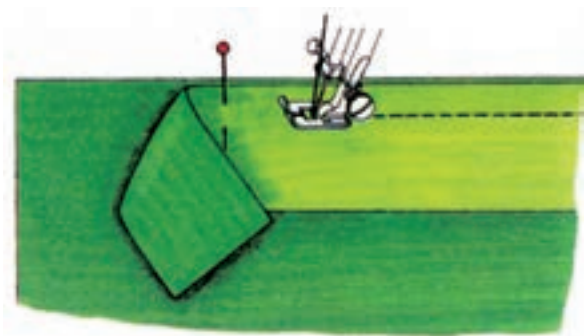

### روش اول:

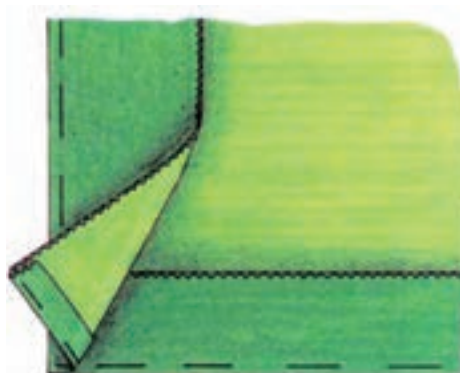
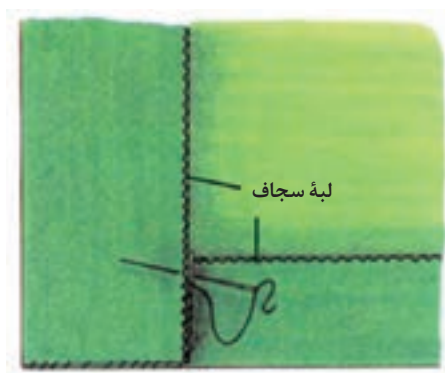

▲ لبه پایین لباس را به طرف داخل برگردانید، کوک بزنید و سجاف عمودی رویی را حدود « ۱ - ۱/۵ سانتی متر» باریک کنید.

▲ گوشه سجاف را «تا» کنید و آن را با دقت و ریز- به طوری که مشخص نباشد- بدوزید.

### روش دوم

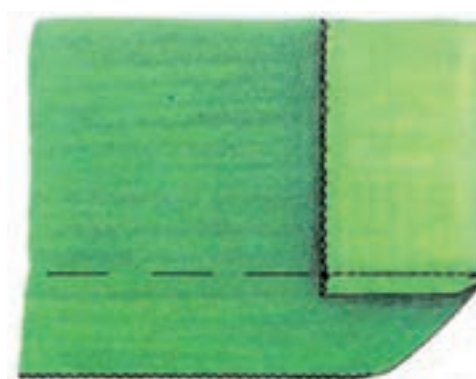

▲ سجاف رویی را «تا» کنید، بدوزید و گوشه خارجی را به صورت منحنی بچینید.

▲ گوشه سجاف را «تا» کنید و آن را کوک بزنید، با دقت آن را پس دوزی مخفی کنید.

### روش سوم

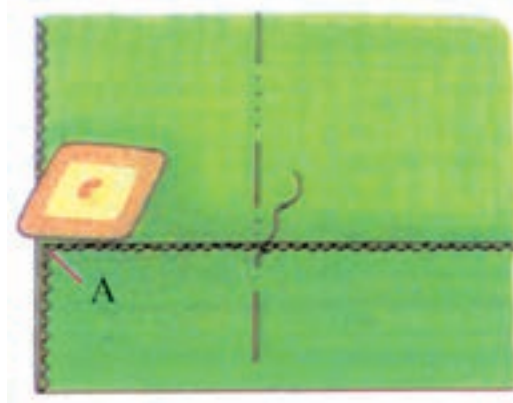
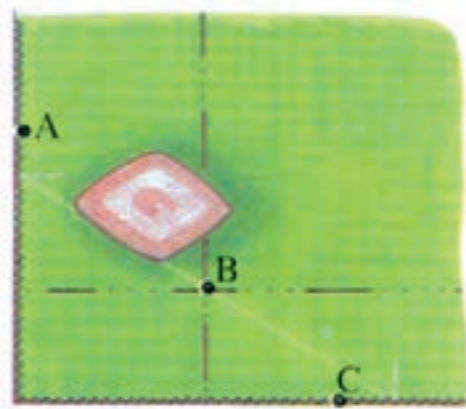

▲ ۱- ابتدا لب پایین لباس و «تای» سجاف را روی نقطه A بگذارید.  
 ▲ ۲- خط کش را روی نقطه A قرار دهید به گونه‌ای که از نقطه B عبور کند و نقطه C به دست آید. این سه خط را با صابون علامت بگذارید.

▼ ۳- خط A تا C را «تا» کنید و خط C تا B را که علامت گذاشته اید بدوزید. به اندازه «۱-۱/۵ سانتی متر» اضافی درز بگذارید و بقیه آن را بچینید.

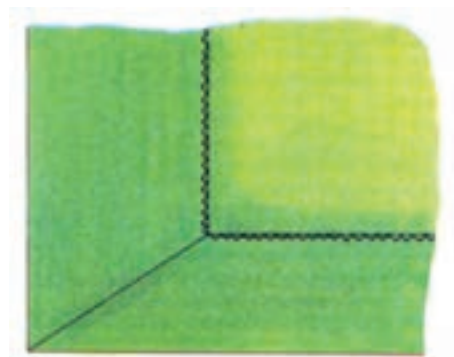

### دوخت گوشه منحنی سجاف سرخود

▲ لبه خارجی قسمت هلالی شکل سجاف را با دست شلال ریز بزنید. شلال را آن قدر جمع کنید تا گشادی اضافی آن صاف و منظم شود. سپس با اتو آن را منظم کنید.

## جیب خارجی

◀ الگوی جیب را آماده کرده و روی لباس پهن کنید. جیب را برش بزنید و دور تا دور آن را پاکدوزی کنید. لبه جیب را به طرف پشت پارچه برگردانید و شلال بزنید.

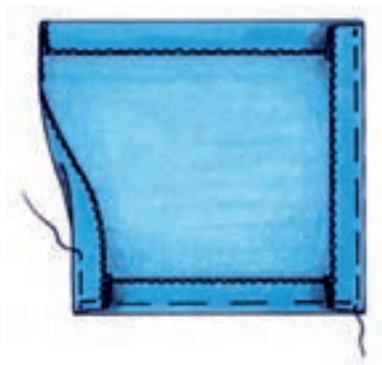

## جیب با گوشه گرد

◀ جیب را برش بزنید و پاکدوزی کنید، لبه سجاف بالا را به طرف پشت جیب برگردانید و بدوزید. یک الگوی مقوایی از جیب ببرید و در پشت جیب قرار دهید. گوشه های جیب را کوک شلال ریز بزنید و نخ آن را بکشید تا کمی جمع شود و کاملاً به فرم الگو در آید.



## جیب با سجاف پهن

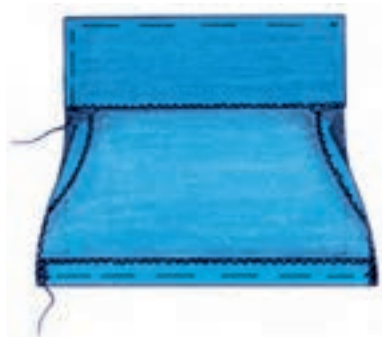

- ▲ ۱- جیب را برش بزنید و پاکدوزی کنید، لبه سجاف را «تا» کرده و بدوزید. گوشه های درز را اریب بچینید.
- ▲ ۲- سجاف جیب را به طرف پشت برگردانید (چیدن اریب گوشه ها باعث می شود تا گوشه های جیب زاویه دار نشود) لبه های درز را به طرف پشت پارچه برگردانید و کوک شلال بزنید.



## جیب خارجی لباس با آستری

■ پارچه رویه و آستری هم‌رنگ هستند.

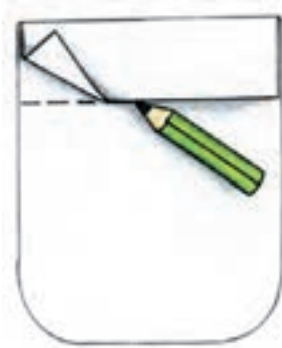

◀ ۱- الگوی را آماده کنید برای دهانه جیب ۲-۳ سانتی‌متر را طراحی کنید. تکه پایین لبه سجاف الگو آستری است.



◀ ۲- الگوی آستری را آماده کرده از بالای سجاف جیب به یکدیگر سوزن ته گرد بزنید و از راست و چپ با درز «۵/۰ سانتی متر» بدوزید. قسمت وسط را چند سانتی متر ندوخته باز بگذارید.



◀ ۳- سجاف و آستر را که به هم متصل شده است روی خط لبه جیب «تا» کنید. سپس دور تا دور جیب را بدوزید اگر گوشه های جیب گرد هستند ابتدا اضافی درزها را چیده سپس مثلث های کوچکی از گوشه های آن را بچینید تا جا درز جیب به خوبی برگردد و زاویه دار نشود.

## تعیین اندازه دکمه خور – جادکمه

قبل از شروع کار، دکمه متناسب با مدل لباس خریداری شود، زیرا اندازه دکمه خور، جا دکمه و فواصل دوخت دکمه ها باید با اندازه قطر دکمه محاسبه شود.



## اندازه گیری دکمه

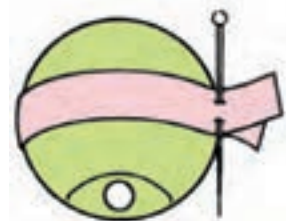
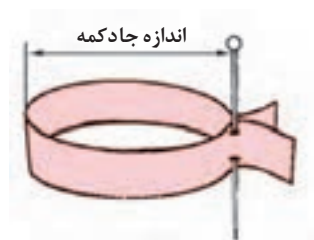

▲ حال دکمه را با ملایمت از نوار کاغذ خارج کنید. کاغذ دولارا «تا» بزنید. اگر دکمه دارای پایه است کاغذ را روی پایه رد نکنید.

▲ نواری به عرض « $5/0$  سانتی متر» از کاغذ بچینید، این نوار را دور دکمه حلقه کنید و دو سر آن را به یکدیگر سوزن ته گرد بزنید.



◀ قبل از مشخص کردن اندازه جا دکمه روی پارچه، طول جادکمه ای را که اندازه گیری کرده اید، امتحان کنید. روی یک تکه از پارچه ای که لباس از آن دوخته شده شکافی به اندازه جا دکمه مورد نظر ایجاد کنید و دکمه را از آن عبور دهید.

## اندازه دکمه خور

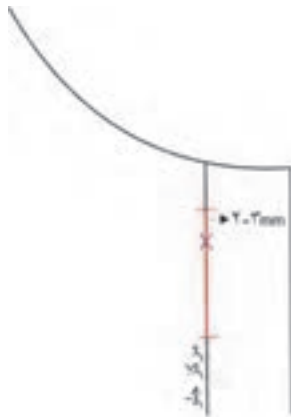

◀ اندازه دکمه خور به طور معمول برابر با  $\frac{1}{2}$  قطر دکمه به اضافه « $1/5 - 1/8$  سانتی متر» است. دکمه پس از بسته شدن با لبه جلو « $1/5 - 1/8$  سانتی متر» فاصله دارد.

◀ اندازه دکمه خور در مورد دکمه های کوچک و ظریف برابر با « $\frac{1}{2}$  قطر دکمه به اضافه  $0.5 - 1$  سانتی متر» است.



◀ دکمه پس از بسته شدن روی خط مرکزی جلو قرار می گیرد، بدین ترتیب دکمه را باید روی خط مرکزی جلو بدوزید.

### تعیین طول جادکمه

◀ به طور معمول، طول جادکمه برابر با «قطر دکمه به اضافه ۲-۳ میلی متر» است.

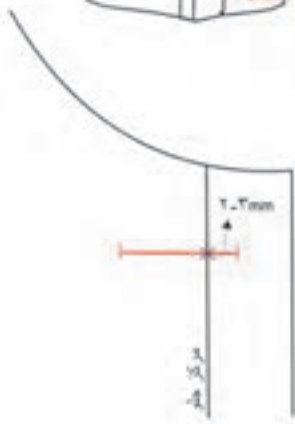

## تعیین اندازه دکمه خور – جادکمه

قبل از شروع کار، دکمه متناسب با مدل لباس خریداری شود، زیرا اندازه دکمه خور، جا دکمه و فواصل دوخت دکمه ها باید با اندازه قطر دکمه محاسبه شود.



## اندازه گیری دکمه

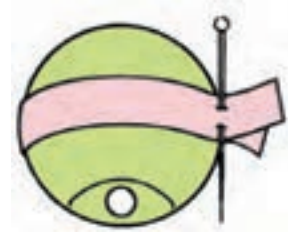
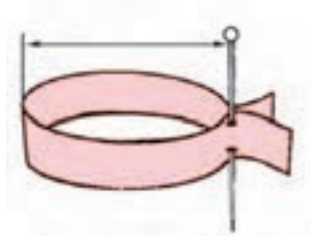

▲ حال دکمه را با ملایمت از نوار کاغذ خارج کنید. کاغذ دولا را «تا» بزنید. اگر دکمه دارای پایه است کاغذ را روی پایه رد نکنید.

▲ نواری به عرض « $5/0$  سانتی متر» از کاغذ بچینید، این نوار را دور دکمه حلقه کنید و دو سر آن را به یکدیگر سوزن ته گرد بزنید.



◀ قبل از مشخص کردن اندازه جا دکمه روی پارچه، طول جادکمه ای را که اندازه گیری کرده اید، امتحان کنید. روی یک تکه از پارچه ای که لباس از آن دوخته شده شکافی به اندازه جا دکمه مورد نظر ایجاد کنید و دکمه را از آن عبور دهید.

### جا دکمه عمودی

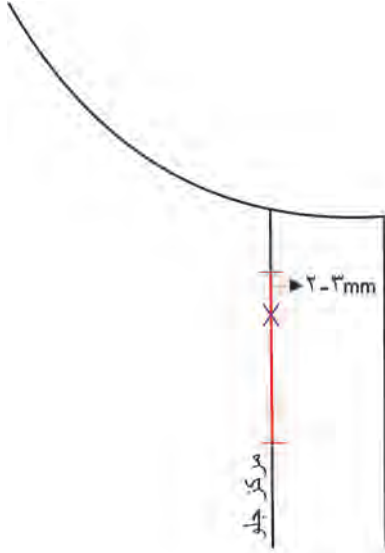

▲ اندازه جا دکمه عمودی را براساس تعیین طول جا دکمه مشخص کنید. سپس روی خط مرکزی و نقطه شروع دوخت دکمه به اندازه «۲-۳ میلی متر» بالا رفته نقطه شروع جا دکمه است.

▲ خطوط مرکزی قسمت جادکمه و دکمه را روی هم قرار دهید. محل دوخت دکمه را روی پارچه علامت گذاری کنید.



◀ سه محل مهم و اساسی برای قرار گرفتن جا دکمه در یقه، خطوط سینه و کمر است، جا دکمه های دیگر نیز در بین این نقاط قرار می گیرد.

### روش دوخت جادکمه با ماشین دوخت

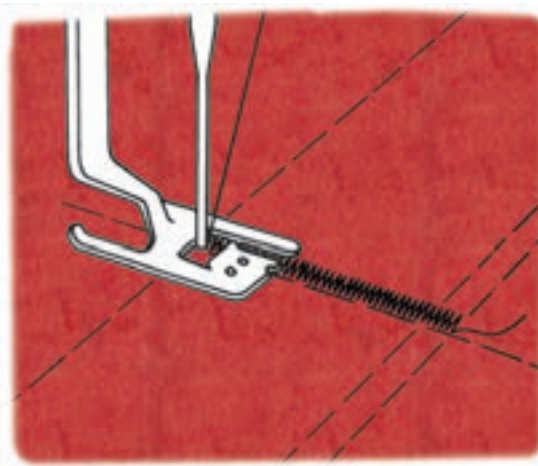
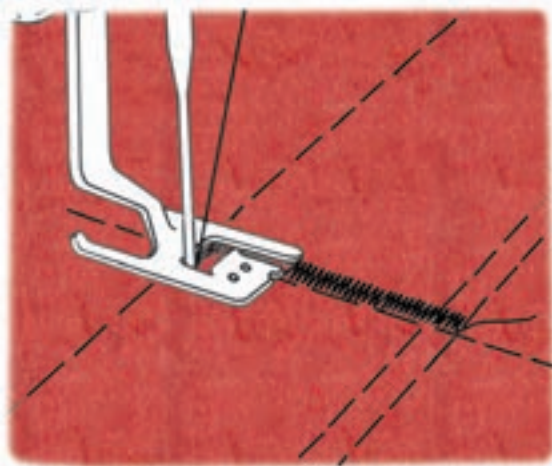

▲ درانتهای جادکمه حدود «۶ بخیه» (سرقائم) بزنید.

▲ پایه مخصوص دوخت جادکمه را روی ماشین دوخت نصب کنید، طول زیگزاگ ها را روی درجه ی ریز قرار دهید، پایه را پایین آورید، ردیف اول دوخت را انجام دهید.

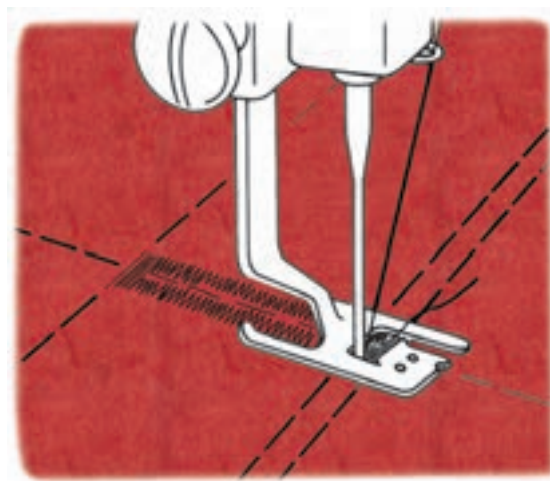
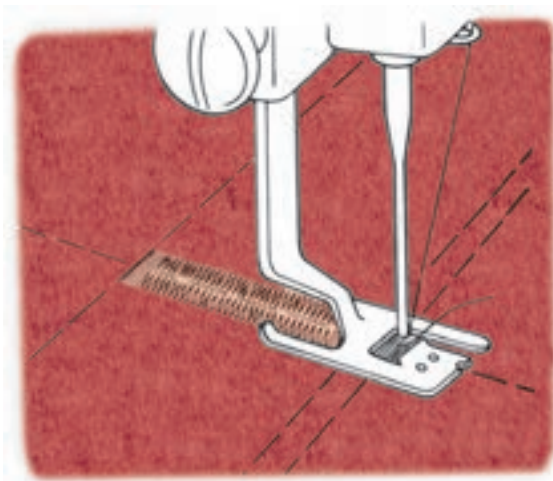

▲ برای محکم شدن جا دکمه، حدوداً «۶ بخیه» بدوزید.

▲ دوباره درجه متوسط دوخت را تنظیم کنید. طرف مقابل دیگر جا دکمه را موازی با جا دکمه قبلی بدوزید.

### استفاده از پایه مخصوص ماشین دوخت

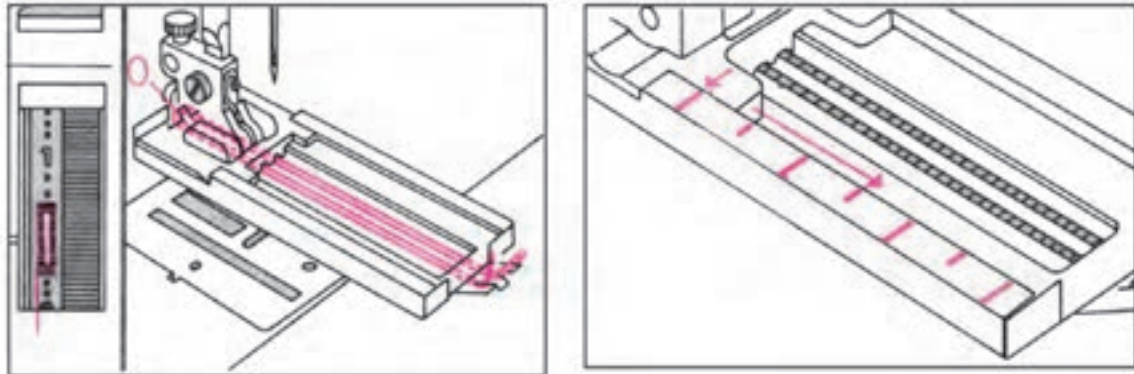

▲ پایه مخصوص جادکمه را روی ماشین دوخت نصب کنید. پایه دارای درجه بندی است. از این رو جا دکمه را با هر طولی که می خواهید، بدوزید.



### باز کردن چاک جا دکمه

◀ جادکمه دوخته شده با ماشین دوخت را پس از پایان دوخت باز کنید. در انتهای جادکمه ها دو سوزن را به طور مستقیم قرار دهید و دو طرف شکاف را باز کنید.

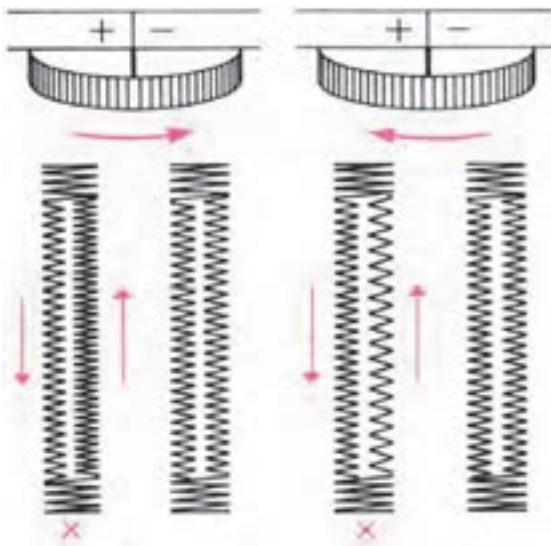

◀ گاهی فضای بین دوخت جادکمه ناصافی به وجود می آید. معمولاً در مرحله اول، یک طرف را صحیح می دوزید، ولی هنگام برگشت در طرف دیگر فشردگی زیگزاگ تنظیم نیست، برای رفع این اشکال، درجه فشردگی زیگزاگ را تنظیم کنید.

## طریقه علامت گذاری دکمه



◀ پس از پایان دوخت جا دکمه، خط مرکزی جلو را روی هم بگذارید، از وسط جا دکمه سوزن ته گرد را به سمت چپ محل دوخت دکمه (روی خط مرکزی جلو) علامت گذاری کنید.



◀ دکمه ای که به خوبی در سوراخ جا دکمه جا بیفتد باید دارای پایه باشد. اگر دکمه دارای پایه نباشد، باید توسط نخ پایه ای برای آن ایجاد کرد. ابتدا سوزن را از نقطه ای علامت گذاری شده خارج کنید و یکی، دوبار در همان دوخت، دکمه را ثابت نگه دارید.



◀ قبل از آن که دوباره سوزن را در سوراخ دکمه فرو ببرید یک چوب کبریت روی دکمه بگذارید، سپس چند بار نخ را روی چوب کبریت رد کنید.



◀ پس از آن که به اندازه کافی پایه دوخت زدید، چوب کبریت را خارج کنید. دکمه را با یک دست به طرف بالا بکشید و سوزن را دور نخ بچرخانید. آن گاه سوزن را به پشت ببرید و نخ را محکم کنید.



## دوخت دکمه پایه دار با دست

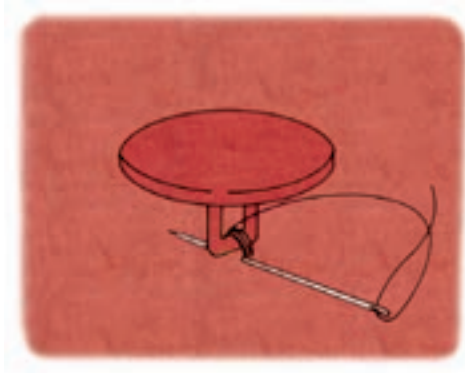
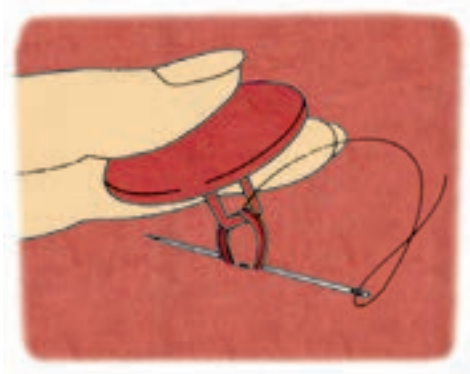

▲ ارتفاع پایه دکمه به تناسب ضخامت پارچه متغیر است، بدین معنی که هر چه ضخامت پارچه بیشتر باشد، پایه دکمه نیز بلند تر دوخته می شود، دکمه را با یک دست (یا با استفاده از چوب کبریت) بالا بکشید.

▲ در صورتی که از دکمه پایه دار استفاده می کنید، کافی است نخ را از سوراخی که در پایه دکمه موجود است عبور دهید و آن را چند بار بدوزید.

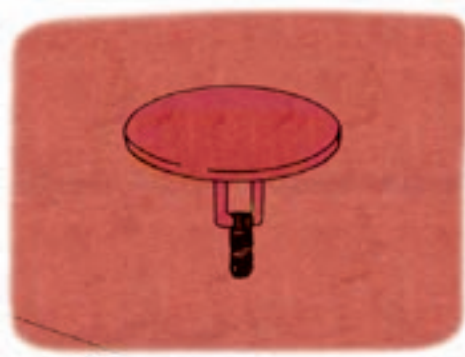
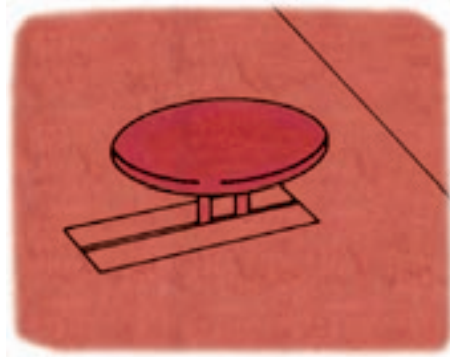

▲ پس از پایان دوخت، دکمه باید مانند شکل بالا روی جادکمه قرار گیرد.

▲ سوزن را دور نخ زیر دکمه بچرخانید. آن گاه به پشت پارچه ببرید و محکم کنید.



◀▶ دوخت دکمه بدون پایه با ماشین دوخت  
برای پایه دار شدن دکمه یک چوب کبریت یا سوزن ماشین دوخت قرار دهید.

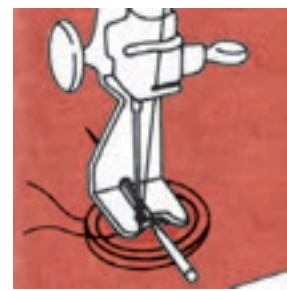

▲ پایه دکمه دوز را نصب کنید، درجه دوخت را روی درجه زیگزاگ بگذارید، اندازه فاصله دو سوراخ دکمه تنظیم کنید. دکمه را زیر پایه به گونه ای قرار دهید که سوزن ماشین دوخت به راحتی از سوراخ دکمه رد شود.

## دکمه روکش دار

◀ زمانی که می خواهید دکمه هم رنگ پارچه باشد، از دکمه های روکش دار استفاده کنید. یک دایره روی پارچه لطیف هم رنگ لباس، بزرگتر از قطر دکمه بکشید.



▶ دور تا دور دایره را شلال نسبتاً ریز بزنید.



◀ دکمه معمولی را وسط پارچه قرار دهید. به طوری که دکمه به خوبی در میان دایره پارچه جای گیرد. آن گاه سوزن را چندبار از روی شلال هارد کنید، تا کاملاً محکم شود.

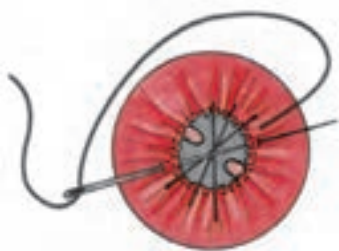

▶ دایره کوچک تر از پارچه آماده کنید و به پشت کار (مکانی که شلال ها جمع شده است) سوزن ته گرد بزنید، با بست هایی به پشت، پارچه روکش دکمه را وصل کنید.  
دکمه را توسط نخ و سوزن به پارچه لباس بست بزنید و محکم کنید.

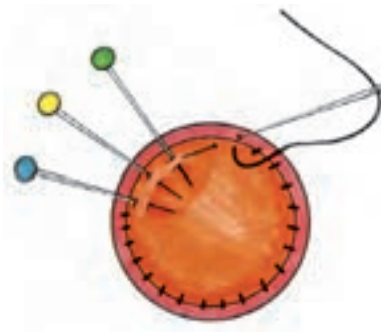

## قزن قفلی

قزن قفلی دو نوع هستند ۱- قزن قفلی برای قسمت هایی که روی هم قرار می گیرند. ۲- قزن قفلی برای قسمتهایی از لباس که لب به لب قرار می گیرد.

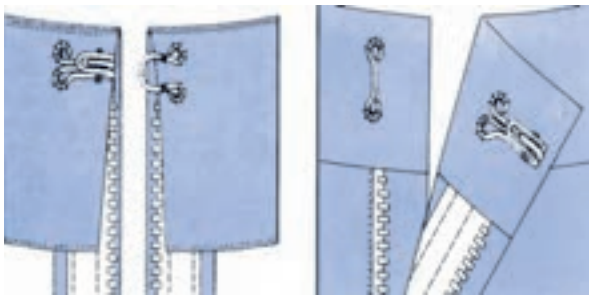

▼ محل صحیح نصب قزن قفلی را دقیقاً علامت گذاری کنید، هرگز نباید دوخت آن از سمت دیگر لباس نمایان شود.



▲ انتهای چاک اگر لب به لب درز قرار می گیرد، اگر انتهای چاک لباس روی هم می آید قزن را در فاصله چند میلی متری لبه چاک بدوزید.

### ارزشیابی شایستگی دوخت بلوز

#### شرح کار:

- ۱- انتخاب پارچه بلوز متناسب با مدل بلوز
- ۲- چیدمان قطعات الگو روی پارچه بلوز (عرض، پشت و رو، خط راستای پارچه، نقش پارچه، خواب پارچه و...)
- ۳- تعیین جا درزهای الگو قبل از برش پارچه بلوز (درزهای "پهلوی، سجاف" داخلی، خارجی"، خط راستای پارچه، حلقه آستین، سرشانه، لبه لباس،...)
- ۴- استفاده از وسایل مورد نیاز برش متناسب با نوع برش (انواع قیچی "ساده، نخ چین، زیگزاگ، متر، سوزن ته گرد بلند، خط کش،...)
- ۵- برش پارچه بلوز با توجه به چیدمان قطعات الگو و رعایت جادرز مناسب و راستای پارچه
- ۶- انتقال یکی از روش های مناسب انتقال الگو با توجه به جنس و رنگ پارچه بلوز (کاربن، کوک شل، چرت)
- ۷- استفاده از ابزار و وسایل اتوکاری (اتوی "ساده، بخار" خانگی، ایستاده، مخزن دار"، پرس خانگی، اتوی سرد، بالشک "بیضی، استوانه ای مخصوص یقه، پارچه زیر اتویی، ژانت،...)
- ۸- اتصال لایی در قسمت های مختلف
- ۹- هماهنگی استفاده از نخ و سوزن متناسب با نوع پارچه در بلوز
- ۱۰- دوخت درزها متناسب با جنس پارچه و نوع برش در بلوز (ساده، شکسته، منحنی)
- ۱۱- پاکدوزی قسمت های مورد نیاز در بلوز (زیگزاگ، ماشین سردوز، زیگزاگ همراه با دوخت ساده،...)
- ۱۲- آماده سازی یقه متناسب با مدل یقه جهت نصب به بالاتنه بلوز (اتصال لایی، دوخت قسمت های مورد نیاز، اتوکاری)
- ۱۳- آماده سازی سجاف یقه متناسب با مدل یقه جهت نصب به بالاتنه بلوز (اتصال لایی، دوخت قسمت های مورد نیاز، اتوکاری)
- ۱۴- اتصال یقه به بالاتنه و سجاف متناسب با مدل یقه بلوز
- ۱۵- آماده سازی قسمت های مختلف آستین در بلوز (درز زیر آستین، مچ، اتوکاری، تنظیم خورد، چین، پیلی و... کاپ آستین و...)
- ۱۶- اتصال آستین به بالاتنه بلوز متناسب با مدل آن
- ۱۷- دوخت دکمه و جادکمه متناسب با مدل بلوز (یک ردیف دکمه و جادکمه، دو ردیف، بندینک و...)
- ۱۸- دوخت لبه های بلوز (با ماشین دوخت، زانفیکس، پس دوزی و...)
- ۱۹- اتوکاری در تمام مراحل دوخت
- ۲۰- ترکیب نهایی قسمت های مختلف بلوز (دوخت ها، اتو نهایی بلوز، تن خور بلوز)

#### استاندارد عملکرد:

دوخت بلوز زنانه به وسیله ی ماشین دوخت با استفاده از الگوی آماده شده و برش پارچه، برابر تناسب اندامی و تن خور آن

#### شاخص ها:

- ۱- انتخاب پارچه بلوز متناسب با مدل بلوز
- ۲- برش پارچه مانته با توجه به چیدمان قطعات الگو، تعیین جادرزهای الگو و استفاده از وسایل مورد نیاز در برش پارچه بلوز
- ۳- انتقال الگو روی پارچه با توجه به بافت و نقوش پارچه بلوز
- ۴- دوخت های اولیه قسمت های مختلف بلوز با استفاده از ابزار و تجهیزات مورد نیاز (درزها، پاکدوزی، ...)
- ۵- دوخت یقه و قسمت های مختلف آن روی بلوز ("پایه، برگرد" یقه، سجاف "جلو و پشت"، اتصال به بالاتنه بلوز،...)
- ۶- دوخت آستین و قسمت های مختلف آن روی بلوز (درزها، مچ، اتصال به بالاتنه بلوز،...)
- ۷- دوخت اتصالات با توجه به مدل بلوز (دکمه، جادکمه، زیپ، قزن،...)
- ۸- اتوکاری در تمام مراحل دوخت بلوز
- ۹- پرو نهایی و ترکیب کلی بلوز

## این کتاب غیر قابل استناد می باشد

طراحی و دوخت لباس زنانه (ویژه دختران) / فصل ۵ / دوخت بلوز

### شرایط انجام کار و ابزار و تجهیزات:

مکان: کارگاه دوخت

زمان: ۴:۳۰ ساعت

**تجهیزات:** ماشین دوخت "همه کاره خانگی" ، راسته دوز صنعتی، اورلوک" ، اتو "بخار مخزن دار، پرس خانگی و اتوی سرد" ، تخته وایت برد، مانکن، میز برش، صندلی

**ابزار:** قیچی پارچه ، متر، خط کش ۱۰۰ و ۶۰ سانتی متری، خط کش مدرج اضافه درز، ملزومات اتو (بالشتک بیضی، پارچه زیر اتویی، آب افشان)

**مواد مصرفی:** پارچه متناسب با مدل مانتو، سوزن ته گرد بلند، کاربن، سوزن دوخت دستی در شماره های مختلف ، سوزن دوخت ماشینی از شماره ۹ تا ۱۶ ، نخ ماشینی دوخت و دستی "قرقره و دوک، دوک مخصوص ماشین های اورلوک" ، لایی متناسب با جنس پارچه مانتو، دکمه

### معیار شایستگی:

ردیف	مرحله کار	حداقل نمره قبولی از ۳	نمره هنرجو
۱	برش پارچه	۲	
۲	دوخت قسمت های مختلف بالاتنه	۲	
۳	دوخت یقه	۲	
۴	دوخت آستین	۲	
	شایستگی های غیر فنی، ایمنی، بهداشت، توجهات زیست محیطی و نگرش: کار آفرینی ، یادگیری، مسئولیت پذیری، مدیریت زمان ، مدیریت مواد و تجهیزات رعایت استاندارد تجهیزات کارگاه (ارتفاع میز برش، ماشین دوخت ، صندلی آن و...) رعایت نکات ایمنی در هنگام استفاده از قیچی و سوزن رعایت اصول و نکات ایمنی هنگام کار با ماشین دوخت و اتو استفاده از چراغ مطالعه در هنگام کار با ماشین دوخت استفاده از پشتی مخصوص صندلی ماشین دوخت صرفه جویی در مصرف پارچه صرفه جویی در مصرف برق مدیریت صحیح استفاده از تجهیزات ، مواد و ابزار، جمع آوری پارچه های اضافی در ظروف مخصوص و استفاده از آن در چرخه بازیافت	۲	
	میانگین نمرات		*

\* حداقل میانگین نمرات هنرجو برای قبولی و کسب شایستگی، ۲ می باشد.

## منابع و مآخذ

### فارسی

۱. صنعتی، فاطمه و همکاران، استاندارد شایستگی حرفه گروه شغلی طراحی و دوخت، سازمان پژوهش و برنامه ریزی آموزشی، دفتر برنامه ریزی و تألیف کتاب های درسی فنی و حرفه ای و کاردانش، ۱۳۹۱.
۲. صنعتی، فاطمه و همکاران، استاندارد ارزشیابی حرفه گروه شغلی طراحی و دوخت، سازمان پژوهش و برنامه ریزی آموزشی، دفتر برنامه ریزی و تألیف کتاب های درسی فنی و حرفه ای و کاردانش، ۱۳۹۲.
۳. صنعتی، فاطمه و همکاران، راهنمای برنامه درسی گروه شغلی طراحی و دوخت، سازمان پژوهش و برنامه ریزی آموزشی، دفتر برنامه ریزی و تألیف کتاب های درسی فنی و حرفه ای و کاردانش، ۱۳۹۴.

### انگلیسی

- Pattern cutting making up / Martin M. shoben & Janet P. Ward
- Metric Pattermaking For Jackets & coats / system M. Muller & sohn
- Cooklins Garment Techology for Fashion desigers/Steven George Hayes, John Mcloughin, Dorothy Fairclough/2012
- Bekleidung Schnittkonstruktion Fur Damen mode:Grundlagen Ban1/Schnittkon Struktion muller und Sohn / 2009
- Schnitt kon struk Tionen Fur Jacken und Mantel. M. Muller & sohn Munchen Gebundene Ausgabe/ M.Muller & Sohn Munchen Gebun dene Ausgabe / M.Muller &Sohn Munchen/1994
- MaRSchnitte und Passform: schnittkonstruktion Fur Damen mode Banda2 Gebundene Ausgabe/ M.Muller & Sohn Munchen/ 2013
- Schni TTkon STruk Tionen Fur kleider und Blusen/SyStem M.Muller & sohn 1997
- Der Grore Fotoguide Fur die Perfekte Passform/ Sarah Veblen / 2014
- Schnittkonstruktion in der Mode: Grundschnitte / Teresa gilewska / 2012
- Schni TTkon Struktion in der Mode Zuschnitt: Die Abwandlungen / Teresa Gilews ka / 2011 / M.Muler & Sohn/ 2011
- Schni TTkon Stru Ktion in der Mode die Ex Tras: Andern & Aufwerten Von Kleidung SStucken / Teresa Gilew s Ka / 2012 / M.Muler & Sohn
- DoB- Gradierung Schnitt- know- how Fur Industrie und Handwerk/Annegert Brin kmann- Stieler Gebundene Ausgede / 2001
- Schni TTvorlagen entwer fen und abwandeln/ Jo Banfie ld und Andrew Richards / 2013
- Patter Making For Fashion design / Helen Joseph – Armstrong – FiFTh edition – 2010

- Basics Fashion design construction / Anette Fischer / 2009
- Basic Patterns From mrs style book/
- Systemschintti /Jansen Rudiger / Schiele & schon
- System schnitii/ Jan sen Rudiger / schiele & schon
- Mode lagem Plana FEMININA / Metoos de Modelagem/ 2003
- EL CORTE DE ORO INSTRUCTIVO ? EL METODO , DE CORTE, y CONFECCLION
- Women,s Measur ements For Garment and Pattern construction Ruth O,Brien,
- William Chastain She l ton
- How Patterns Works: The Fundamental Principles OF Patterh/ Assembil Books – 2013
- Pottern Cutting For Clothing using CAD: How to use lectra Maggie Stott / 2012
- Grading For The Foshion industry / Theory and practice / Mar Tion M. Shoben
- Patrick J tayfor / Third Edition
- Pettern draf Ting For dress making / Pamela Cstringer / 1995
- Senac Costureiro / Bem- Vindo ao Senas minas
- Modelagem infantile / Tracado basico
- Modelagem industrial Feminina / Senai Fiemg.
- Faco voce voce Mesma 25 Modelos de Blusas e Blusoes / Gil Brendaao
- Mendquim molde on Line
- Sewing book an encyclopedic resource of step by stey Techniques / Alison Smith / 2002
- Thecomp lete Photo Guide to Sewing / SincER/
- How To use. Adapt and design Sewing Patterns/ Lee Hollahan / 2010
- Sewing The Absolute beginner,s Guide

هنرآموزان محترم، هنرجویان عزیز و اولیای آمان می توانند نظرهای اصلاحی خود را درباره مطالب این کتاب از طریق نامه  
برنشانی تهران - صندوق پستی ۴۸۷۴ / ۱۵۸۷۵ - گروه درسی مربوط و یا پیام نگار [tvoccd@roshd.ir](mailto:tvoccd@roshd.ir) ارسال نمایند.

وب گاه: [www.tvoccd.medu.ir](http://www.tvoccd.medu.ir)

دقتزائیف کتاب های درسی فنی و حرفه ای و کاردانش

